

AUFBAUANLEITUNG **DE**

INSTRUCTIONS DE MONTAGE **FR**

ISTRUZIONI DI MONTAGGIO **IT**

BOUWINSTRUCTIES **NL**

SZERELÉSI ÚTMUTATÓ **HU**

INSTRUCȚIUNI DE ASAMBLARE **RO**

NAVODILA ZA SESTAVLJANJE **SL**

NÁVOD PRO MONTÁŽ **CZ**

NÁVOD NA MONTÁŽ **SK**

MONTERINGSANVISNING **SE**

INSTRUKCJA MONTAŻU **PL**

УПУТСТВО ЗА МОHTAЖУ **RS**

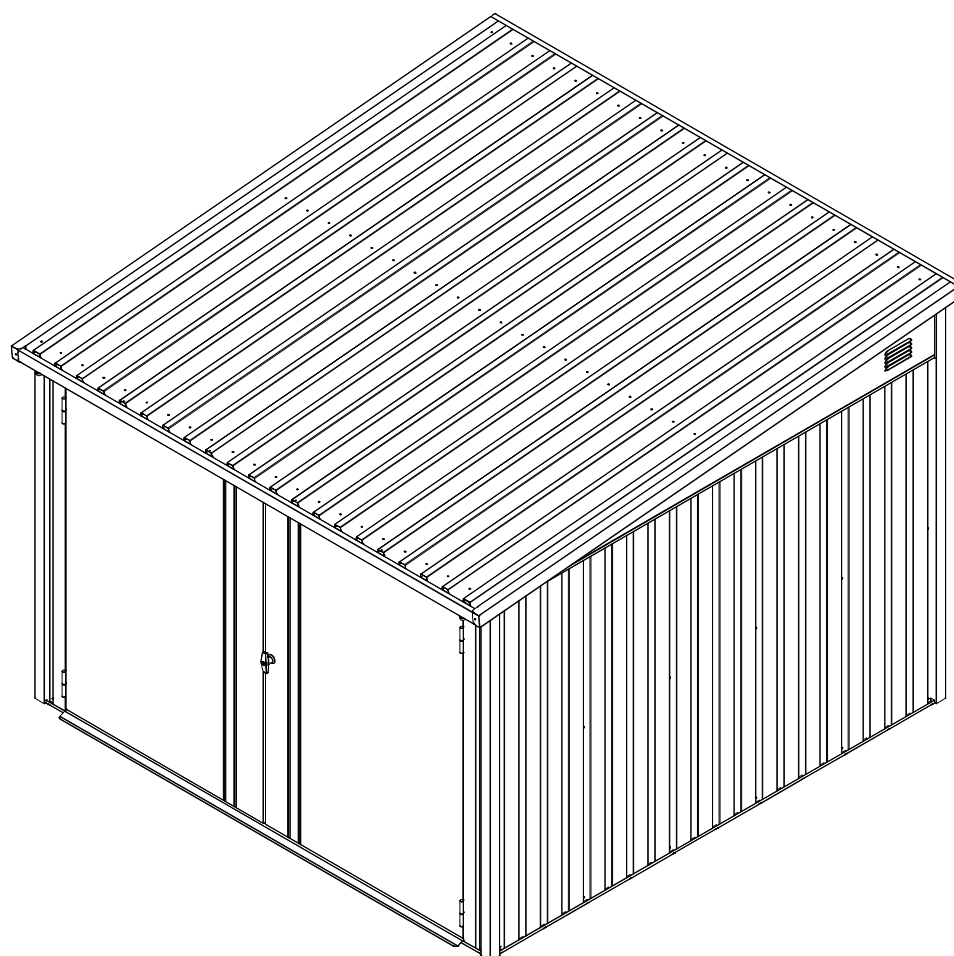



PREMIUM FAHRRADGARAGE AUFBAUANLEITUNG

DE

Maße: L x B x H 217 x 226 x 145/166 cm

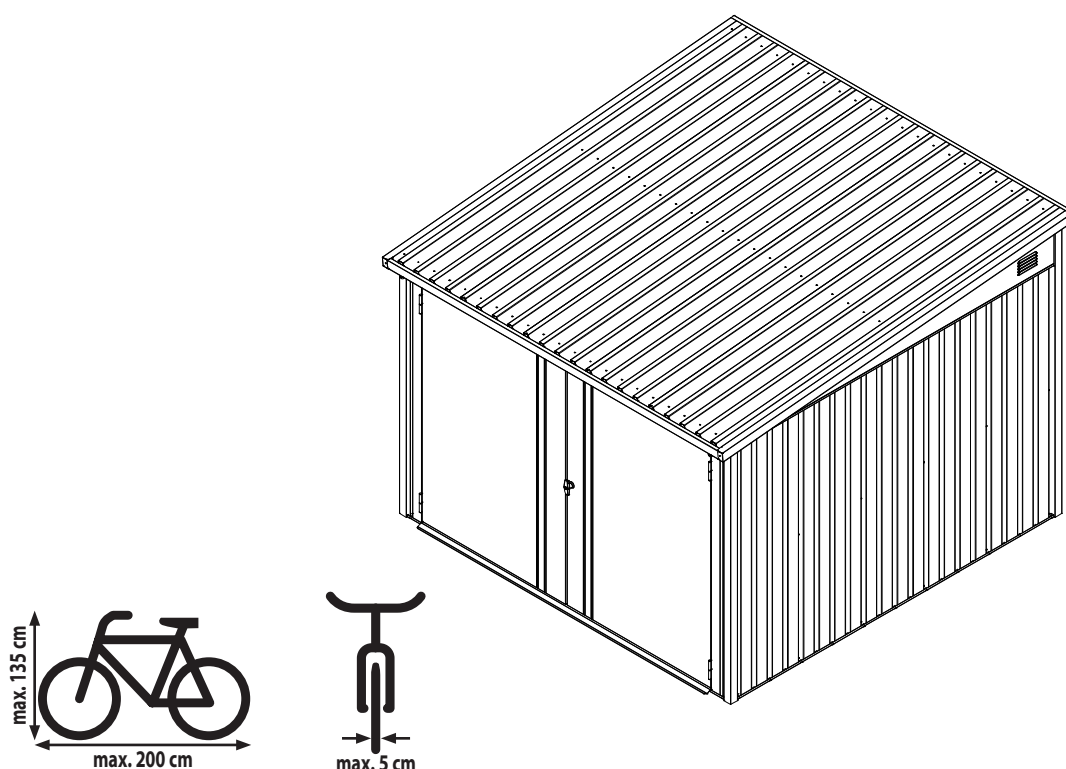

BESTIMMUNGSGEMÄSSE VERWENDUNG

Die Fahrradgarage ist für den Einsatz im Freien vorgesehen und dient zum Unterstellen von handelsüblichen Fahrrädern. Sie ist nicht geeignet, um Personen oder Tiere zu beherbergen oder Gefahrstoffe einzulagern. Die Fahrradgarage ist nicht für den gewerblichen Gebrauch geeignet. Jegliche anderweitige Verwendung oder Veränderungen an der Fahrradgarage wird als unsachgemäße Verwendung betrachtet und kann erhebliche Gefahren verursachen.

HINWEIS

Lesen Sie die Aufbauanleitung sorgfältig, bevor Sie mit dem Aufbau der Fahrradgarage beginnen. Dies gilt insbesondere für die Sicherheitshinweise.

Andernfalls können Sie sich verletzen oder die Fahrradgarage beschädigen.

Die detaillierte Schritt für Schritt Montageanleitung finden Sie nach allen Sprachen, am Ende der Anleitung!

Die Fahrradgarage ist kein Klettergerüst für Kinder und keine Rankhilfe. Es besteht die Gefahr der Überlastung. Stellen Sie sicher, dass alle benötigten Bauteile in der angegebenen Menge vorhanden sind.

Entfernen Sie die Schutzfolie bevor Sie mit der Montage beginnen. Achten Sie auf scharfe Kanten. Verletzungsgefahr!

Führen Sie die einzelnen Aufbauschritte nacheinander und in der angegebenen Reihenfolge, wie Sie in dieser Anleitung vorgegeben ist, durch.

Überspringen Sie bitte keinen der angegebenen Schritte oder kürzen diese ab.

Verwahren Sie die Aufbauanleitung an einem sicheren Ort, um zu einem späteren Zeitpunkt erneut darauf zugreifen zu können.

ALLGEMEINE INFORMATIONEN

Bevor Sie mit der Montage beginnen, stellen Sie sicher, dass die für Sie zutreffenden Richtlinien/ Gesetze eingehalten werden.

Planen Sie für die Montage mindestens 360-390 Minuten Zeit ein. Für die Montage werden mindestens 2 Personen benötigt.

Prüfen Sie vor dem Beginn der Arbeit, dass alle Teile in der richtigen Menge vorhanden sind.

Nutzen Sie zum Aufbau eine freie, sonnige Fläche ohne überstehende Äste.

Prüfen Sie die einzelnen Bauteile vor Montagebeginn auf ihre Unversehrtheit und legen Sie diese so, dass die Bauteile während der Arbeit gut erreichbar sind. Am besten bewahren Sie Kleinteile wie Schrauben, Mutter etc. in einer Schale auf, so dass diese nicht verloren gehen.

Halten Sie die Fahrradgarage frei von Schnee und Laub. **Die max. Traglast 100 kg/m².**

Nutzen Sie die Fahrradgarage auf keinen Fall als Rankhilfe für Hülsenfrüchte, Kletter- und Schlingpflanzen, Obst, Gemüse oder als Halterung für Ihre Wäscheleine.

Verwenden Sie die Fahrradgarage ausschließlich wie in dieser Montageanleitung beschrieben. Der Hersteller oder Händler übernimmt keine Haftung für Schäden, die durch nicht bestimmungsgemäßen oder falschen Gebrauch entstanden sind. Stellen Sie die Fahrradgarage nicht direkt auf Rasen oder unebene Untergründe, sorgen Sie für einen geeigneten, tragfähigen und stabilen Untergrund.

Wir empfehlen die Fahrradgarage fest auf dem Boden zu verankern. Stellen Sie sicher, dass alle Schrauben fest angezogen sind und dass der Rahmen richtig ausgerichtet und waagrecht ist.

Prüfen Sie regelmäßig, dass alle Schrauben fest angezogen sind und ziehen Sie diese gegebenenfalls nach.

Einige Metallteile sind mit einer Schutzfolie versehen. Diese Folie muss vor Montagebeginn vorsichtig entfernt werden.

SICHERHEITSHINWEISE

Stellen Sie sich niemals direkt auf die Dachfläche, es besteht die Gefahr der Überlastung. Auch nicht während der Montage oder zur Reinigung.

Es besteht Gefahr für Kinder und Personen mit eingeschränkten physischen, sensorischen oder geistigen Fähigkeiten (z.B. übermüdete Personen, teilbehinderte Personen, ältere Personen mit reduzierten physischen und geistigen Fähigkeiten) oder Mangel an Erfahrung und Wissen (z.B. ältere Kinder).

Bei der Montage der Fahrradgarage kommen Kleinteile wie Schrauben und Muttern zum Einsatz, von denen Erstickungsgefahr ausgeht, wenn sie verschluckt werden.

Die Fahrradgarage darf nur von fachkundigen Personen aufgebaut werden, nicht von Kindern oder Personen mit eingeschränkten geistigen oder motorischen Fähigkeiten oder mangelnder Erfahrung.

Der nicht sachgemäße Umgang mit der Fahrradgarage kann zu Verletzungen oder Sachschäden führen.

Lassen Sie beim Auspacken der einzelnen Bauteile aus der Verpackung Vorsicht walten. **Es besteht Verletzungsgefahr an scharfen Kanten.**

Einzelne Bauteile bestehen aus Metall und sind dadurch schwer.

Bei einer unvorsichtigen Öffnung der Verpackung, zum Beispiel mit einem scharfen Messer oder einem anderen scharfen/spitzen Gegenstand besteht die Gefahr, dass Sie Bauteile beschädigen. Nach dem Auspacken der Bauteile prüfen Sie, ob alle Einzelteile in der richtigen Menge vorhanden sind. Legen Sie die einzelnen Teile auf eine Decke oder ähnliches, um Kratzer in der Beschichtung zu vermeiden.

Kontrollieren Sie, ob die einzelnen Bauteile in einem einwandfreien Zustand sind oder Beschädigungen aufweisen, in diesem Fall verwenden Sie die beschädigten, deformierten Teile nicht. Tragen Sie während des Aufbaus und der Montage stets Sicherheitskleidung.

Zur Grundausstattung gehören Sicherheitsschuhe, Schutzhandschuhe, Schutzbrille und Helm.

Installieren Sie die Fahrradgarage nicht an sehr windigen oder regnerischen Tagen.

Stellen Sie sicher, dass die Bauteile keine Stromkabel berühren.

Entsorgen Sie die Verpackung, Kunststoffbeutel oder Schutzfolien sachgemäß und halten Sie diese außerhalb der Reichweite von Kindern, Erstickungsgefahr!

Stellen Sie die Fahrradgarage auf eine ebene Fläche.

Stellen Sie sicher, dass während der Montage keine Kinder im Gefahrenbereich anwesend sind.

Platzieren Sie die Fahrradgarage nicht in Bereichen, die starken oder andauernden Winden ausgesetzt sind.

Zu Ihrer persönlichen Sicherheit sollten Sie die Fahrradgarage nicht aufbauen, wenn Sie müde, alkoholisiert oder berauscht sind, bzw. wenn Sie sich schwindlig fühlen oder Ihnen unwohl ist.

Wenn Sie Leitern oder elektronische Geräte verwenden, stellen Sie sicher, dass Sie sich an die jeweiligen Herstellerangaben zur Verwendung halten.

Heiße Geräte wie Grills, Heizgeräte, Brenner etc. dürfen nicht in der Fahrradgarage betrieben oder gelagert werden, Brandgefahr!

Stellen Sie sich bei Unwetter oder Gewitter nie in oder neben die Fahrradgarage. Es besteht die Gefahr eines Blitzschlages.

PFLEGE UND INSTANDHALTUNG

Reinigen und wachsen Sie die Oberfläche regelmäßig. Sollten Sie Kratzer in der Oberfläche bemerken, beseitigen Sie diese umgehend mit einem geeigneten Lack.

Verwenden Sie keine aggressiven Reinigungsmittel, Bürsten mit Metall- oder Nylonbürsten sowie keine scharfen oder metallischen Hilfsmittel wie Messer oder Spachtel.

Verwenden Sie zur Reinigung weiche Borsten. Verwenden Sie kaltes, sauberes Wasser.

WERKZEUGE UND AUSRÜSTUNG

Sicherheitskleidung (Sicherheitsschuhe, Schutzhandschuhe, Schutzbrille, Helm etc.)

Wasserwaage

Längenmesser

Standleiter (ca. 1,5 m Höhe)

Schrauben- oder Ratschen-Schlüssel

Akkuschrauber und Bohrmaschine mit ver. Aufsätzen

Schraubendreher

(nicht im Lieferumfang enthalten)

DE

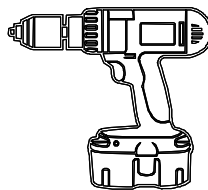
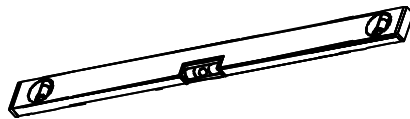
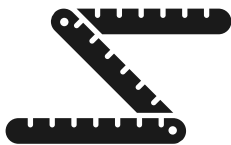

VERPACKUNGSENTSORGUNG

Entsorgen Sie die Verpackung sortenrein.

Pappe und Karton wird als Altpapier entsorgt und Folien führen Sie der entsprechenden Wertstoffsammlung zu.

ENTSORGUNG DER FAHRRADGARAGE

Achten Sie bei der Entsorgung der Fahrradgarage auf die in ihrem Land oder Bundesland geltenden Richtlinien, Gesetzen und Bestimmungen bezüglich der Entsorgung.

ABMESSUNGEN

DE

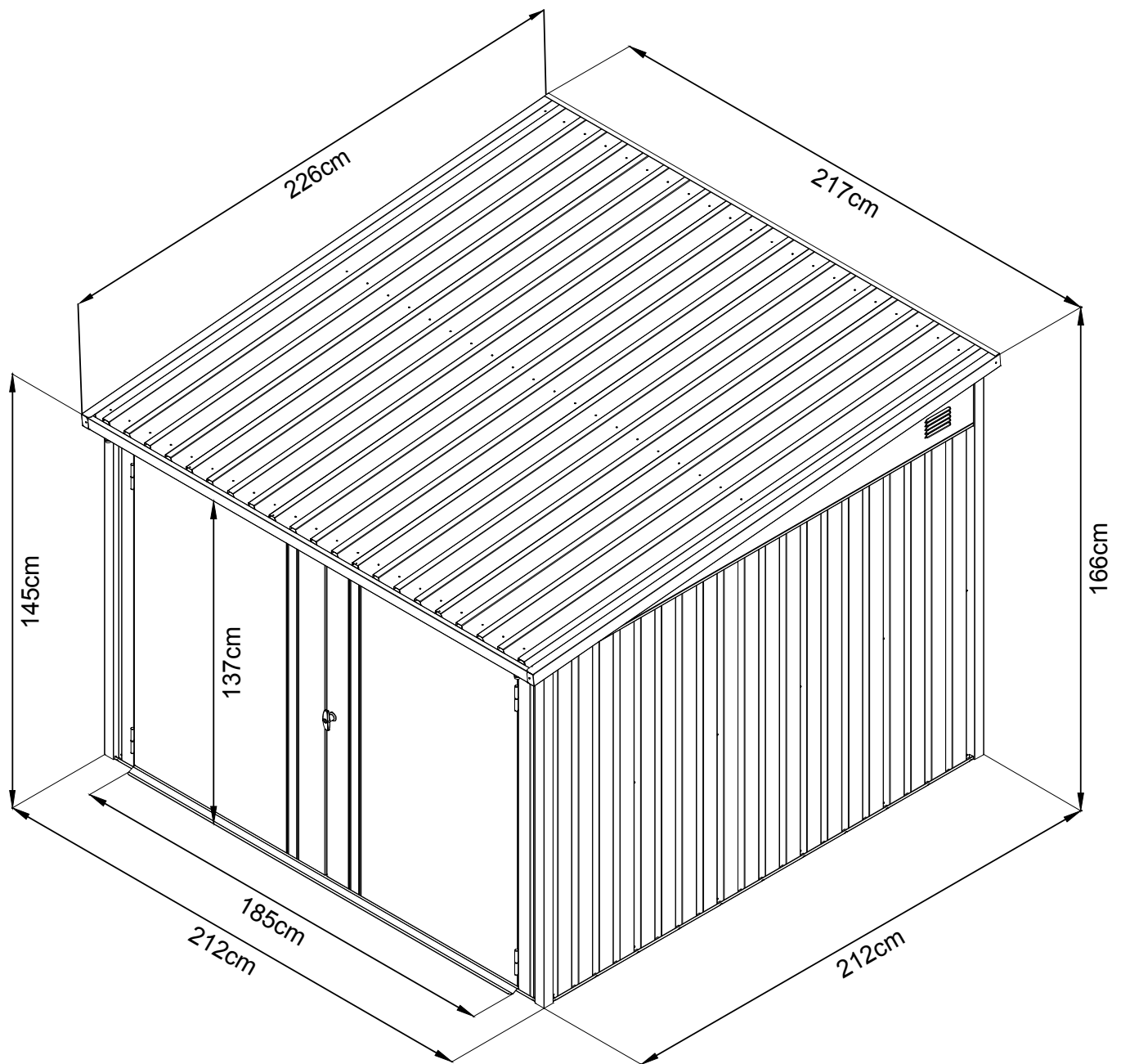

SYMBOLERKLÄRUNG



Detailansicht/
Seitenansicht



Gefahr vor Quetschung



auf Ausrichtung achten



Rückseite













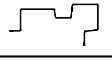
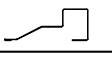



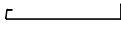





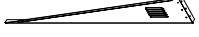
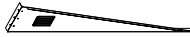
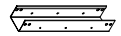



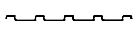
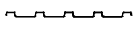

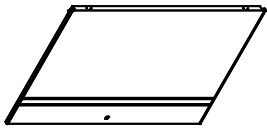
Unterlegscheiben-Kappe schließen



Unterlegscheiben-Kappe geöffnet lassen

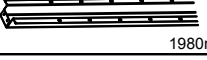
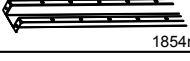











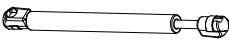

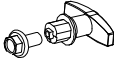
TEILE-LISTE

NR.	TEIL	MENGE
3	 2060mm	4
4	 2060mm	4
4R	 1400mm	2
5	 1889mm	1
6	 1889mm	1
15	 1611mm	2
9	 2115mm	1
10	 2115mm	1
11	 2187mm	1
12	 2187mm	1
13	 2258mm	1
14	 2258mm	1
17	 2165mm	1
21L	 1	1
21R	 1	1
C10	 210mm	2
L1	 8	8
L2	 4	4

NR.	TEIL	MENGE
P2	 1400mm	15
P8	 2226mm	5
D1	 1	1
D2	 1	1
GC	 4	4
20	 2024mm	1
A1	 669mm	4
A2	 772mm	4
A3	 250mm	2
A4	 2100mm	2
A5	 1980mm	2
A6	 1854mm	2
23	 4	4
M1	 2	2
M2	 2	2

TEILE-LISTE

DE

NR.	TEIL	MENGE
QD8		4
M8		4
G3		2
GS		2
B6		4
GB		1
H2		2
B3		1
3M		4
F1		310
F2		36
F3		26
S2		50
S3		96
S4		66

MONTAGE-ÜBERSICHT

DE

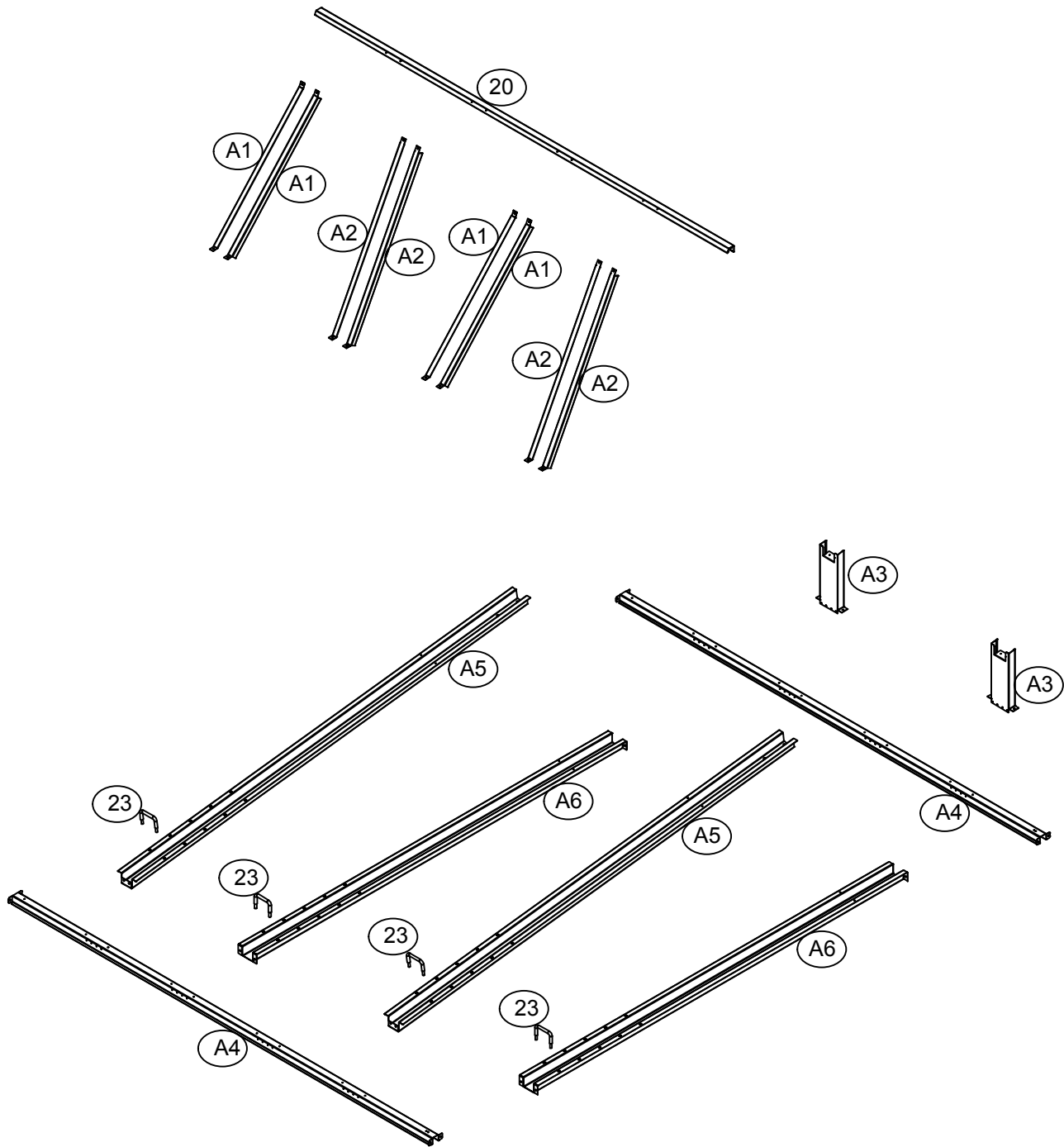

PREMIUM ABRI À VÉLOS INSTRUCTIONS DE MONTAGE

FR

Dimensions L x l x h 217 x 226 x 145/166 cm

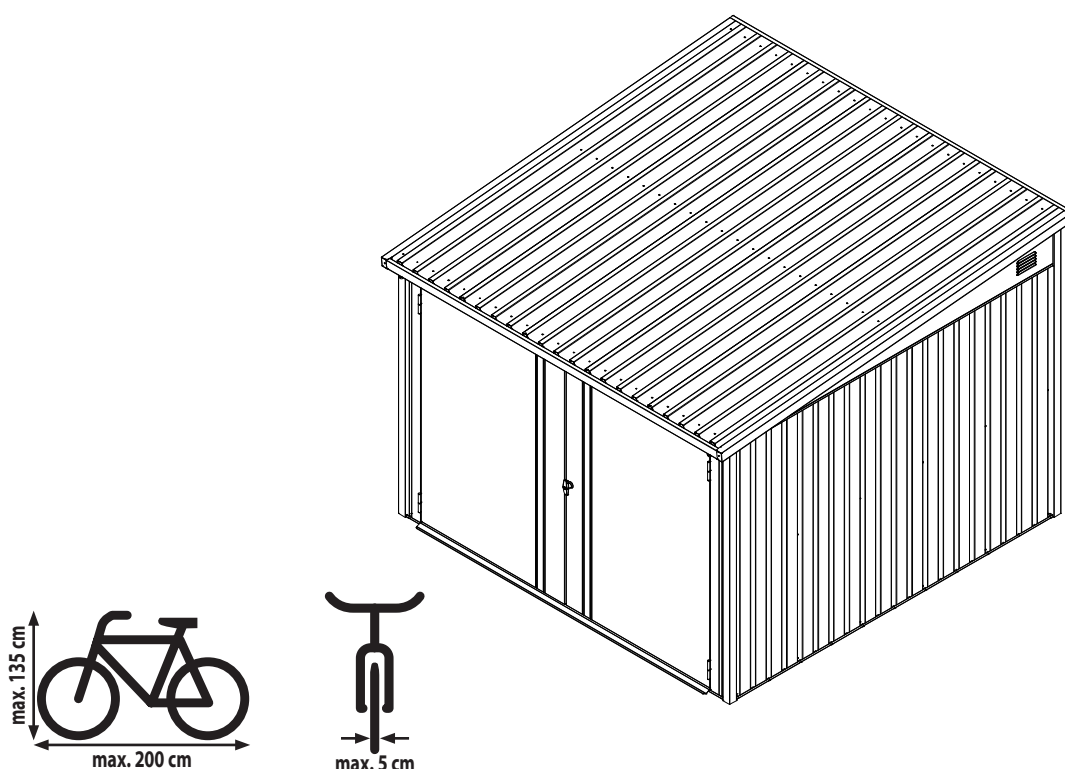

UTILISATION CONFORME À L'USAGE PRÉVU

Le garage à vélos est prévu pour être utilisé à l'extérieur et sert à abriter des vélos standard. Il n'est pas adapté pour héberger des personnes ou des animaux ou pour stocker des matières dangereuses. Le garage à vélos n'est pas destiné à un usage commercial. Toute autre utilisation ou modification du garage à vélos sera considérée comme inappropriée et pouvant entraîner des risques considérables.

NOTE

Lisez attentivement les instructions de montage avant de commencer à assembler le garage à vélos. Cela vaut en particulier pour les consignes de sécurité.

Sinon, vous pourriez être blessé ou endommager le garage à vélos.

Vous trouverez les instructions de montage détaillées étape par étape à la fin des pages d'information dans différentes langues, à la fin du mode d'emploi !

Le garage à vélos n'est pas un support d'escalade pour les enfants ni un tuteur pour les plantes grimpantes. Il existe un risque de surcharge.

Assurez-vous que tous les éléments nécessaires à la construction sont disponibles dans les quantités spécifiées. Effectuez les différentes étapes de montage l'une après l'autre et dans l'ordre indiqué, comme décrit dans la présente notice. Veuillez ne pas sauter ou abrégier l'une des étapes indiquées.

Conservez la notice de montage dans un endroit sûr afin de pouvoir vous y référer ultérieurement.

INFORMATIONS GÉNÉRALES

Avant de commencer le montage, assurez-vous que les directives/lois qui vous sont applicables sont respectées.

Prévoyez au moins 360 à 390 minutes pour le montage. Au moins 2 personnes sont nécessaires pour le montage.

Avant de commencer le travail, vérifiez que toutes les pièces sont disponibles dans les quantités requises.

Utilisez un espace libre et ensoleillé dépourvu de branches saillantes pour le montage.

Vérifiez l'intégrité des différents composants avant de commencer l'assemblage et placez-les de manière à ce qu'ils soient facilement accessibles pendant le travail.

Il est préférable de conserver les petites pièces telles que les vis, les écrous, etc. dans un bol afin de ne pas les perdre.

N'utilisez en aucun cas l'abri à vélos comme tuteur pour les légumineuses, les plantes grimpantes et rampantes, les fruits, les légumes ou comme support pour votre corde à linge.

Veillez à ce que l'abri à vélos soit exempt de neige et de feuilles. **La charge maximale supportée est de 100 kg/m².**

Utilisez l'abri à vélos uniquement de la manière décrite dans ces instructions de montage.

Le fabricant ou le revendeur déclinent toute responsabilité pour les dommages causés par une utilisation incorrecte ou inappropriée. Ne placez pas l'abri à vélos directement sur l'herbe ou sur un terrain inégal, assurez-vous que le sol soit approprié, porteur, horizontal et stable. Nous recommandons de fixer solidement l'abri à vélos au sol.

Assurez-vous que toutes les vis sont bien serrées et que le cadre est bien aligné et horizontal.

Vérifiez régulièrement que toutes les vis sont bien serrées et resserrez-les le cas échéant.

Certaines pièces métalliques sont recouvertes d'un film protecteur. Ce film doit être enlevé avec précaution avant le début du montage.

CONSIGNES DE SÉCURITÉ

Ne vous placez jamais directement sur le toit, il y a un risque de surcharge. Et ce que ce soit pour le montage ou pour le nettoyage.

Il existe un danger pour les enfants et les personnes aux capacités physiques, sensorielles ou mentales limitées (par exemple, les personnes surmenées, les personnes partiellement handicapées, les personnes âgées aux capacités physiques et mentales diminuées) ou qui manquent d'expérience et de connaissances (par exemple, les enfants plus âgés). Lors du montage de l'abri à vélos, on utilise de petites pièces telles que des écrous et des boulons qui présentent un risque de suffocation en cas d'ingestion.

L'abri à vélos ne doit être monté que par des personnes compétentes, et non par des enfants ou des personnes ayant des capacités mentales ou motrices limitées ou manquant d'expérience.

Une mauvaise manipulation de l'abri à vélos peut entraîner des blessures ou des dégâts matériels.

Soyez prudents lors du déballage des différentes pièces. **Il y a un risque de blessure sur les bords tranchants.**

Certains éléments sont en métal, donc lourds. Si vous ouvrez l'emballage sans précautions, par exemple avec un couteau pointu ou un autre objet pointu/affûté, vous risquez d'endommager des éléments. Après avoir déballé les pièces, vérifiez que toutes les pièces individuelles sont disponibles dans les quantités indiquées.

Disposez les différents éléments sur une couverture ou un objet similaire pour éviter de rayer le revêtement.

Vérifiez que les différentes pièces sont en parfait état ou si elles présentent des signes de détérioration, auquel cas n'utilisez pas les éléments endommagés et déformés.

Portez toujours des vêtements de sécurité lors du montage et de l'installation. L'équipement de base comprend des chaussures de sécurité, des gants de protection, des lunettes de sécurité et un casque.

N'installez pas l'abri à vélos les jours de grand vent ou de pluie.

Assurez-vous que les éléments ne touchent aucun câble d'alimentation électrique.

Éliminez l'emballage, les sachets en plastique ou les films de protection de manière conforme et tenez-les hors de portée des enfants. Risque de suffocation !

Placez l'abri à vélos sur une surface plane.

Assurez-vous qu'aucun enfant n'est présent dans la zone de danger pendant le montage.

Ne placez pas l'abri à vélos dans des zones exposées à des vents forts ou continus.

Pour votre propre sécurité, vous ne devez pas installer le l'abri à vélos si vous êtes fatigué, ivre ou intoxiqué, ou si vous vous sentez étourdi ou malade.

Si vous utilisez des échelles ou des équipements électroniques, assurez-vous de suivre les instructions d'utilisation du fabricant respectif. Les appareils chauds tels que les grils, les chauffages, les brûleurs, etc. ne doivent pas être utilisés ou stockés dans l'abri à vélos, il y a un risque d'incendie ! Ne restez jamais dans l'abri à vélos ou à côté de celui-ci pendant un orage ou une tempête. Il existe un risque de foudroiement.

ENTRETIEN ET MAINTENANCE

Nettoyez régulièrement la surface. Si vous remarquez des rayures sur la surface, enlevez-les rapidement avec une peinture appropriée.

N'utilisez pas de produits de nettoyage agressifs, de brosses avec des pinces en métal ou en nylon ou d'outils pointus ou métalliques tels que des couteaux ou des spatules. Utilisez des brosses à poils souples pour le nettoyage.

Utilisez de l'eau froide et propre.

OUTILS ET ÉQUIPEMENTS

Vêtements de sécurité (chaussures de sécurité, gants de protection, lunettes de sécurité, casque, etc.)

Niveau à bulle

Escabeau ou échelle double (env. 1,5 m. de hauteur)

Mètre

Clé simple ou clé à cliquet

Vis pour visseuse et perceuse avec divers. extensions

Tournevis

(non inclus dans la livraison)

FR

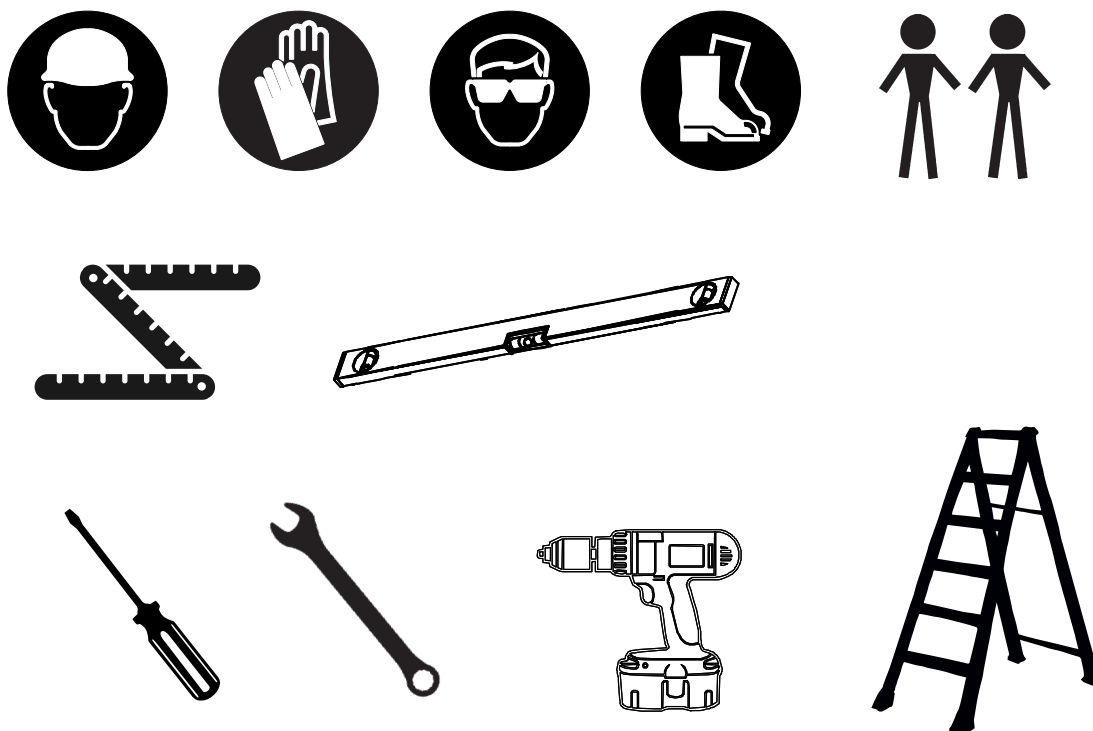

ÉLIMINATION DES EMBALLAGES

Éliminez les emballages en les triant.

Les cartons sont éliminés comme des déchets de papier et les films d'emballage doivent être affectés à la collecte appropriée des matériaux recyclables.

MISE AU REBUT DE L'ABRI À VÉLOS

Lors de l'élimination de l'abri à vélos, respectez les directives, les lois et les règlements applicables dans votre pays ou état fédéral en matière d'élimination des déchets.

DIMENSIONS

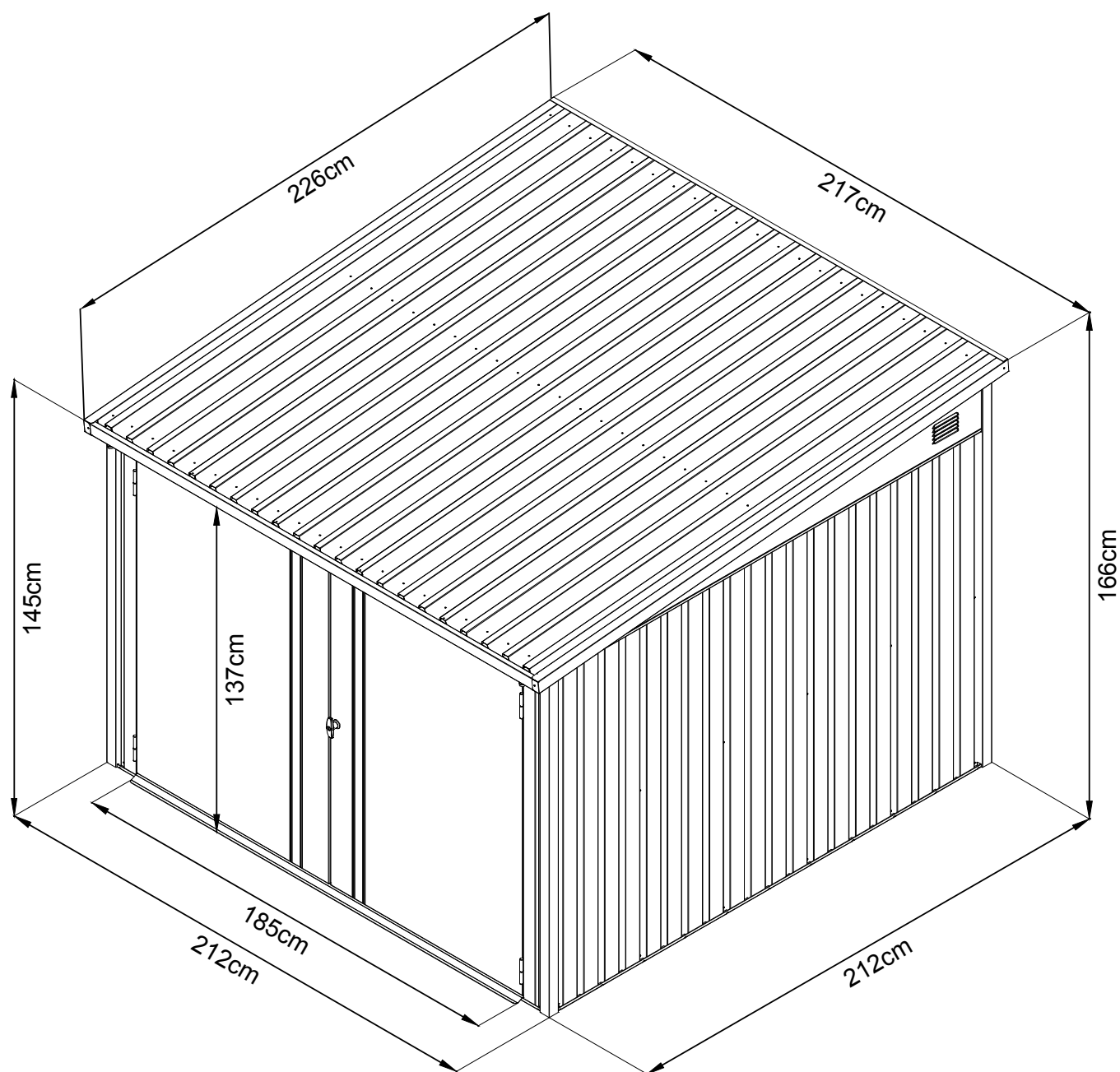

FR

EXPLICATION DES SYMBOLES



vue de détail/
vue de côté



veiller au bon alignement



Fermer le capuchon
à rondelle plate



Risque d'écrasement













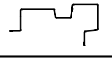
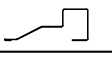



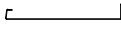

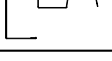
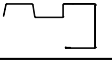

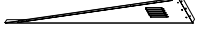
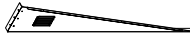
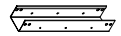



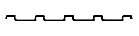
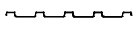

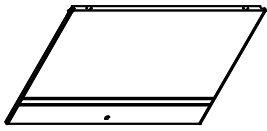
côté arrière





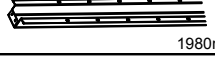
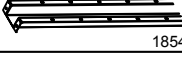









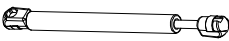

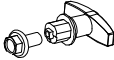
Laisser ouvert / ouvrir
le capuchon à rondelle plate

LISTE DES PIÈCES

N° DE PIÈCE	PIÈCE	QUANTITÉ
3	 2060mm	4
4	 2060mm	4
4R	 1400mm	2
5	 1889mm	1
6	 1889mm	1
15	 1611mm	2
9	 2115mm	1
10	 2115mm	1
11	 2187mm	1
12	 2187mm	1
13	 2258mm	1
14	 2258mm	1
17	 2165mm	1
21L	 1	1
21R	 1	1
C10	 210mm	2
L1	 8	8
L2	 4	4

N° DE PIÈCE	PIÈCE	QUANTITÉ
P2	 1400mm	15
P8	 2226mm	5
D1	 1	1
D2	 1	1
GC	 4	4
20	 2024mm	1
A1	 669mm	4
A2	 772mm	4
A3	 250mm	2
A4	 2100mm	2
A5	 1980mm	2
A6	 1854mm	2
23	 4	4
M1	 2	2
M2	 2	2

LISTE DES PIÈCES

N° DE PIÈCE	PIÈCE	QUANTITÉ
QD8		4
M8		4
G3		2
GS		2
B6		4
GB		1
H2		2
B3		1
3M		4
F1		310
F2		36
F3		26
S2		50
S3		96
S4		66

VUE D'ENSEMBLE DU MONTAGE

FR

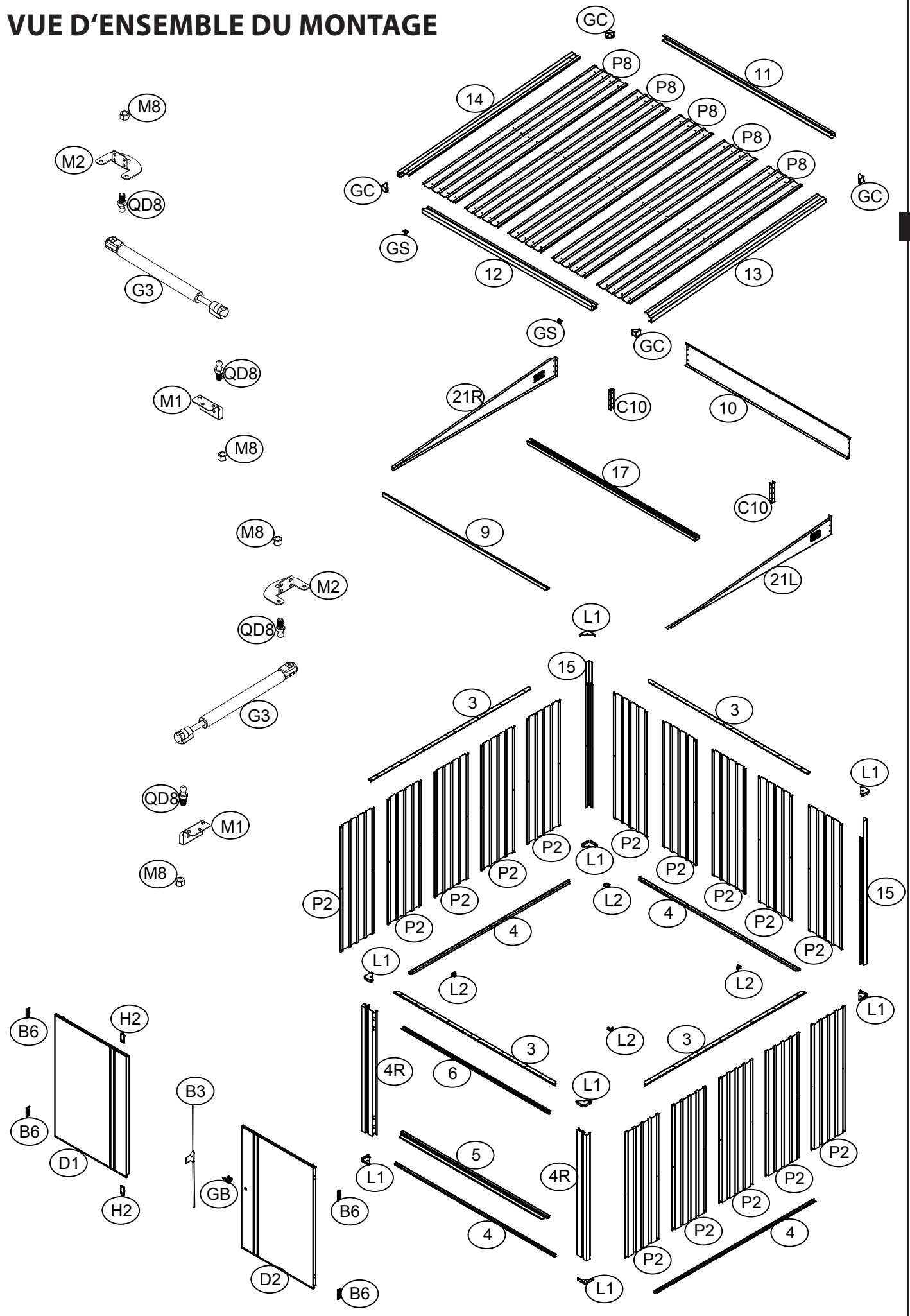

VUE D'ENSEMBLE DU MONTAGE

FR

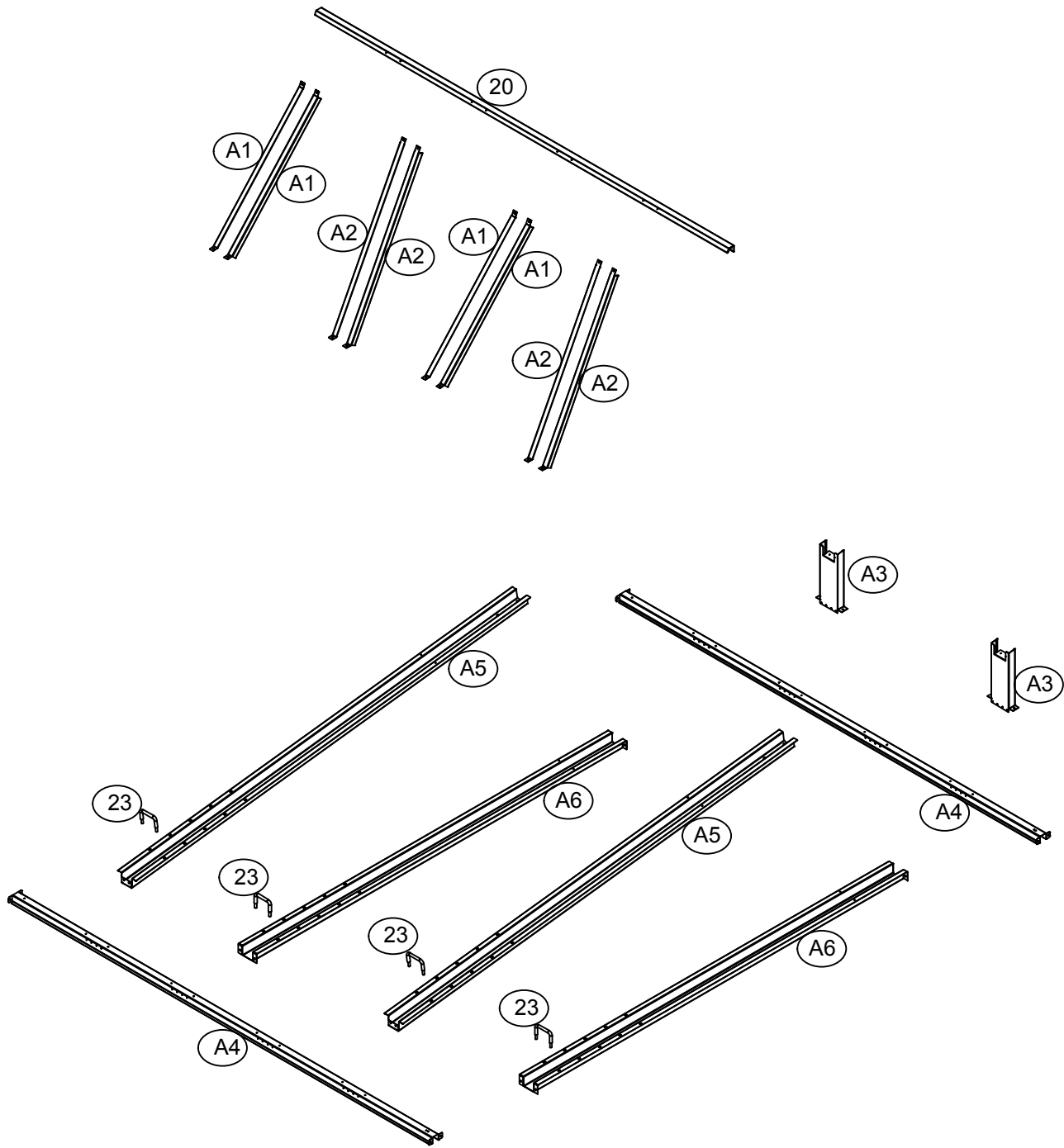

GARAGE PER BICICLETTE PREMIUM ISTRUZIONI PER IL MONTAGGIO

Dimensioni: L x P x H 217 x 226 x 145/166 cm

IT

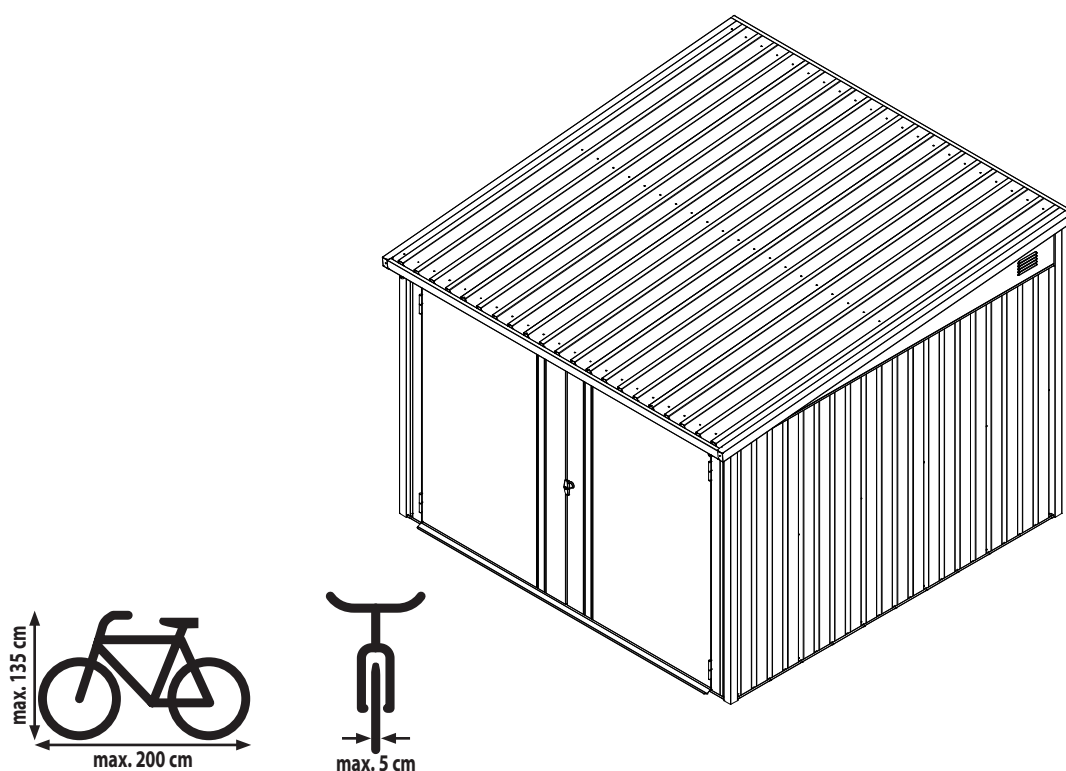

UTILIZZO CONFORME ALLA DESTINAZIONE D'USO

Il garage per biciclette è progettato per l'uso all'aperto e serve a riporre le biciclette di dimensioni standard. Non è adatto per ospitare persone o animali o per depositare sostanze pericolose. Il garage per biciclette non è adatto per uso commerciale. Qualsiasi utilizzo diverso o modifica del garage per biciclette è considerato uso improprio e può causare gravi rischi.

NOTA

Leggere attentamente le istruzioni di montaggio prima di cominciare a montare il garage per biciclette. Ciò vale in particolare per le istruzioni di sicurezza.

In caso contrario, si potrebbero verificare lesioni personali o danni al garage per biciclette.

Istruzioni di montaggio dettagliate disponibili unitamente alle pagine di informazioni al termine delle istruzioni.

Il garage per biciclette non è una struttura di arrampicata per bambini né un traliccio. Esiste il rischio di sovraccarico. Accertarsi che tutti i componenti necessari siano disponibili nella quantità indicata.

Rimuovere la pellicola protettiva prima di iniziare l'installazione. Fare attenzione ai bordi taglienti. Pericolo di lesioni! Eseguire le singole fasi di montaggio nella sequenza indicata, come specificato nelle presenti istruzioni.

Non saltare o abbreviare alcun passaggio indicato.

Conservare le istruzioni di montaggio in un luogo sicuro, in modo da poterle consultare in un secondo momento.

INFORMAZIONI GENERALI

Prima di iniziare il montaggio accertarsi che le relative direttive / disposizioni di legge siano rispettate. Per il montaggio prevedere almeno 360-390 minuti.

Per il montaggio sono necessarie almeno 2 persone. Prima di iniziare il lavoro, verificare che tutti i pezzi siano disponibili nella quantità corretta. Per il montaggio scegliere una superficie libera, assoluta senza rami soprastanti.

Prima di iniziare il montaggio, verificare che i singoli componenti siano integri e posizionarli in modo che siano ben accessibili durante le fasi di lavoro.

È preferibile conservare le piccole parti come viti, dadi ecc. in una ciotola, in modo che non vadano perse.

Mantenere il garage per biciclette privo di neve e di foglie. **La portata massima è 100 kg/m².**

Non utilizzare mai il garage per biciclette come supporto per leguminose, piante rampicanti, frutta, verdura o per il filo da bucato. Utilizzare il garage per biciclette esclusivamente come descritto in queste istruzioni di montaggio.

Il produttore o rivenditore declina ogni responsabilità per i danni dovuti a un uso improprio o errato.

Non installare il garage per biciclette direttamente sull'erba o su superfici irregolari, bensì predisporre una superficie portante adeguata e stabile. Si consiglia di ancorare il garage per biciclette saldamente al terreno. Accertarsi che tutte le viti siano saldamente serrate e che il telaio sia eretto correttamente e fissato in bolla. Verificare regolarmente che tutte le viti siano correttamente serrate e nel caso serrarle ulteriormente.

Alcuni particolari metallici sono protetti da apposita pellicola. Questa va attentamente rimossa prima di cominciare il montaggio.

INDICAZIONI PER LA SICUREZZA

Non stare mai in piedi direttamente sulla tettoia, esiste il rischio di sovraccarico. Neppure durante il montaggio o per la pulizia.

Sussiste un rischio per i bambini e per le persone con capacità fisiche, sensoriali o intellettive ridotte (ad es. persone sovraccaricate, persone parzialmente disabili, persone anziane con capacità fisiche e intellettive ridotte) o con scarsa esperienza e competenza (ad es. bambini più grandi).

Durante l'assemblaggio del garage per biciclette vengono utilizzate parti di piccole dimensioni, come viti e dadi, che rappresentano un rischio di soffocamento se ingerite.

Il garage per biciclette deve essere montato solo da persone qualificate, non da bambini o da persone con capacità intellettive o motorie ridotte o senza esperienza.

L'uso improprio del garage per biciclette può causare lesioni alle persone o danni alle cose.

Estrarre con cautela i singoli componenti dall'imballaggio. **Rischio di lesioni causate da spigoli vivi.**

Alcuni componenti sono di metallo e quindi pesanti. Se l'imballaggio viene aperto in modo incauto, ad esempio con un coltello affilato o un altro oggetto affilato/appuntito, sussiste il rischio di danneggiare i componenti.

Dopo aver disimballato i componenti, verificare che i singoli pezzi siano tutti disponibili nella quantità corretta.

Disporre i singoli componenti su una coperta o simile, per evitare di graffiare il rivestimento.

Verificare che i singoli componenti siano in perfette condizioni o se presentano danni, nel qual caso non utilizzare le parti danneggiate e deformate.

Durante l'installazione e il montaggio indossare sempre indumenti di sicurezza. L'equipaggiamento di base comprende scarpe di sicurezza, guanti di protezione, occhiali di sicurezza e casco.

Non installare il garage per biciclette in giornate molto ventose o piovose.

Assicurarsi che i componenti non entrino in contatto con cavi elettrici.

Smaltire correttamente l'imballaggio, il sacchetto di plastica o la pellicola protettiva e tenerli fuori dalla portata dei bambini per evitare il rischio di soffocamento!

Posizionare il garage per biciclette su una superficie piana.

Assicurarsi che durante il montaggio non siano presenti bambini nella zona di pericolo.

Non collocare il garage per biciclette in zone esposte a venti forti o costanti.

Per la propria sicurezza personale non assemblare il garage per biciclette in caso di stanchezza, assunzione di bevande alcoliche o di stupefacenti, o in presenza di capogiri o di malessere.

Se si utilizzano scale o apparecchi elettronici, assicurarsi di seguire le istruzioni per l'uso del produttore. Non mettere in funzione né depositare apparecchi come grill, stufe, fornelli, ecc. sotto al garage per biciclette, pericolo di incendio! In caso di maltempo o temporale non stare mai all'interno o accanto al garage per biciclette. Pericolo di fulmini.

CURA E MANUTENZIONE

Pulire regolarmente la superficie. Qualora si notino graffi sulla superficie, eliminarli prontamente con una vernice apposita.

Non utilizzare detergenti aggressivi, spazzole con setole in metallo o nylon e utensili taglienti in metallo per la pulizia, come coltelli o spatole. Per la pulizia utilizzare setole morbide. Utilizzare acqua pulita, fredda.

UTENSILI E ATTREZZATURE

Abbigliamento di sicurezza (scarpe di sicurezza, guanti di protezione, occhiali di sicurezza, casco, ecc.)

Livella

Metro lineare

Scala (altezza ca. 1,5 m)

Chiave a vite o a cricchetto

Avvitatore a batteria e trapano con vari accessori

Cacciavite

(non in dotazione)

IT

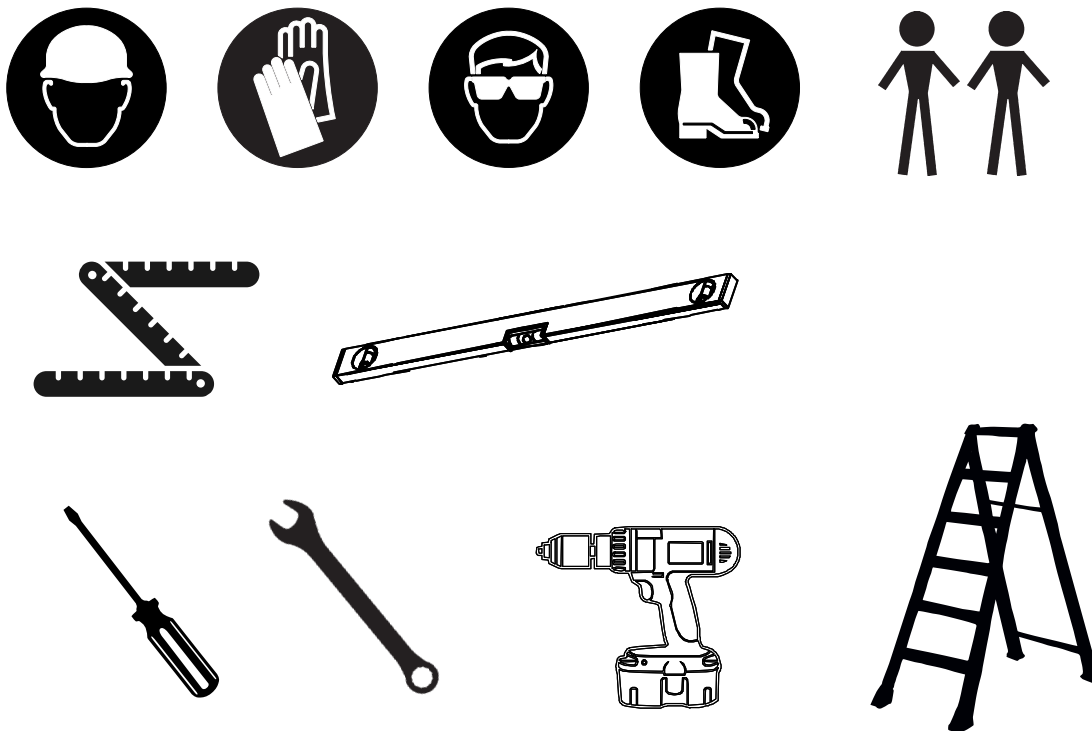

SMALTIMENTO DELL'IMBALLAGGIO

Smaltire l'imballaggio in modo adeguato.

Il cartone e il cartoncino vengono smaltiti come carta da macero e le pellicole vengono smaltite nella raccolta differenziata apposita.

SMALTIMENTO DELLA GARAGE PER BICICLETTE

Per lo smaltimento della garage per biciclette rispettare le direttive, disposizioni di legge e specifiche di smaltimento vigenti nel proprio paese o regione.

DIMENSIONI

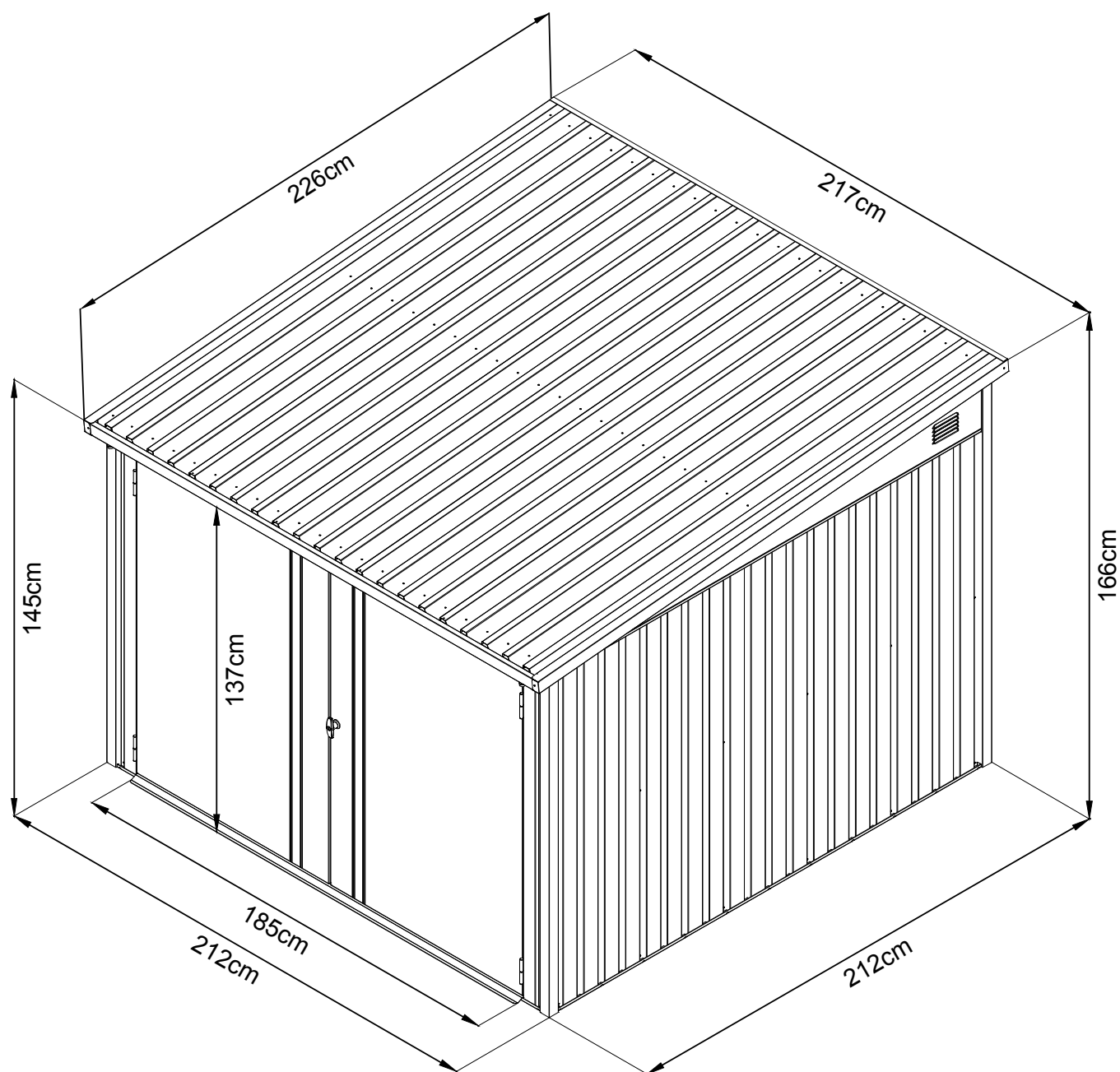

IT

SPIEGAZIONE DEI SIMBOLI



Vista in dettaglio/
Vista laterale



Rispettare l'orientamento



Chiudere tappo delle rondelle



Pericolo di schiacciamento













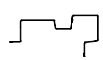
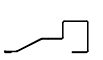



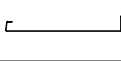

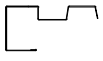

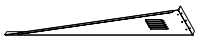

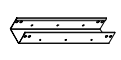

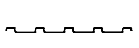
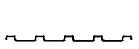
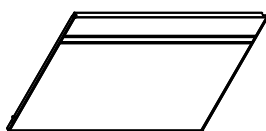
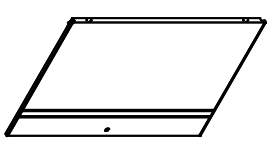

Retro





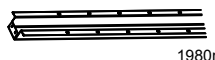
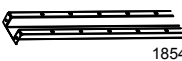









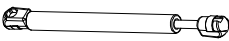

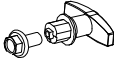
Lasciare tappo delle rondelle aperto / aprire

ELENCO DEI PEZZI

N°	COMPONENTE	QUANTITÀ
3	 2060mm	4
4	 2060mm	4
4R	 1400mm	2
5	 1889mm	1
6	 1889mm	1
15	 1611mm	2
9	 2115mm	1
10	 2115mm	1
11	 2187mm	1
12	 2187mm	1
13	 2258mm	1
14	 2258mm	1
17	 2165mm	1
21L	 1	1
21R	 1	1
C10	 210mm	2
L1	 8	8
L2	 4	4

N°	COMPONENTE	QUANTITÀ
P2	 1400mm	15
P8	 2226mm	5
D1	 1	1
D2	 1	1
GC	 4	4
20	 2024mm	1
A1	 669mm	4
A2	 772mm	4
A3	 250mm	2
A4	 2100mm	2
A5	 1980mm	2
A6	 1854mm	2
23	 4	4
M1	 2	2
M2	 2	2

ELENCO DEI PEZZI

N°	COMPONENTE	QUANTITÀ
QD8		4
M8		4
G3		2
GS		2
B6		4
GB		1
H2		2
B3		1
3M		4
F1		310
F2		36
F3		26
S2		50
S3		96
S4		66

PANORAMICA DEL MONTAGGIO

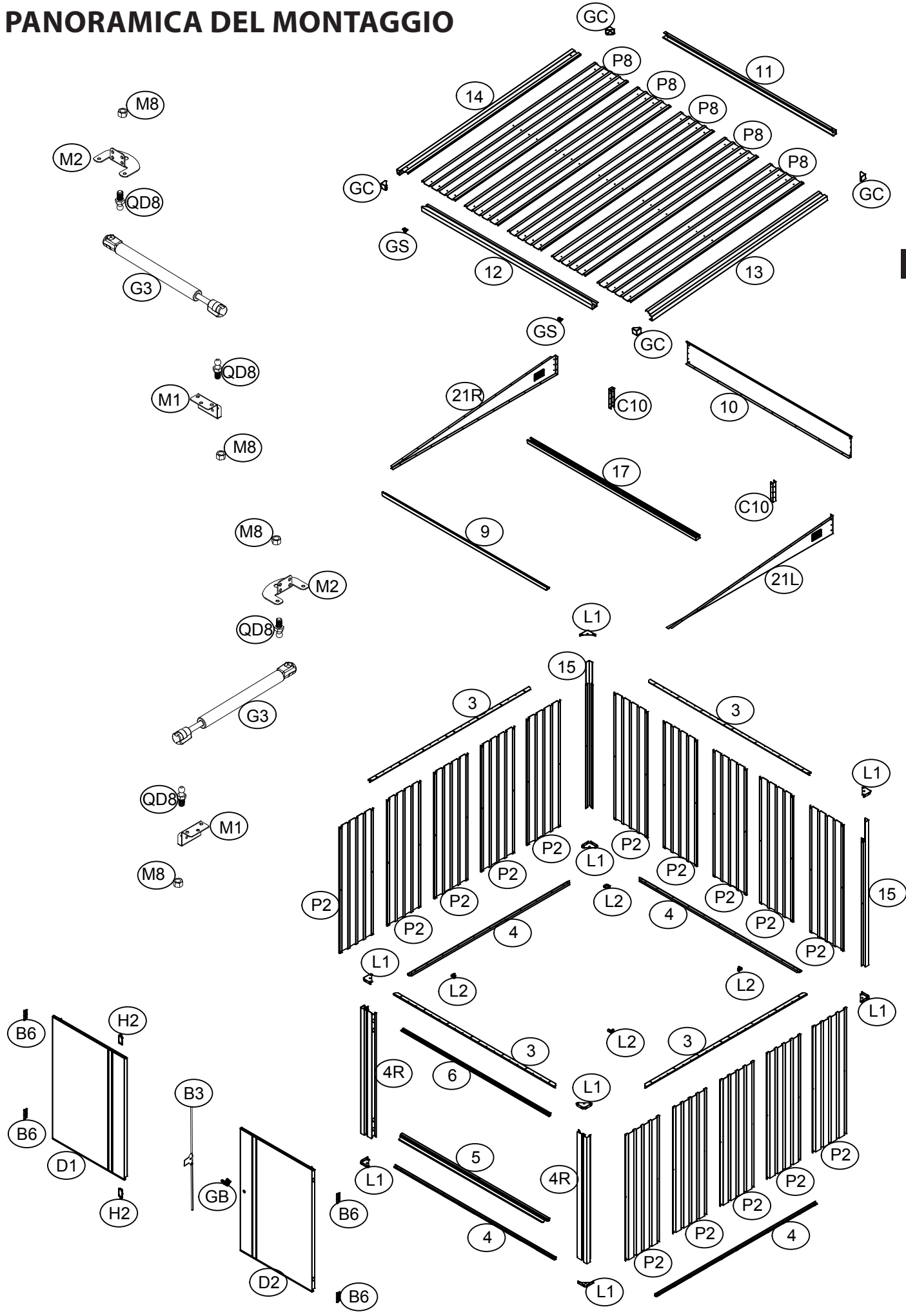

PANORAMICA DEL MONTAGGIO

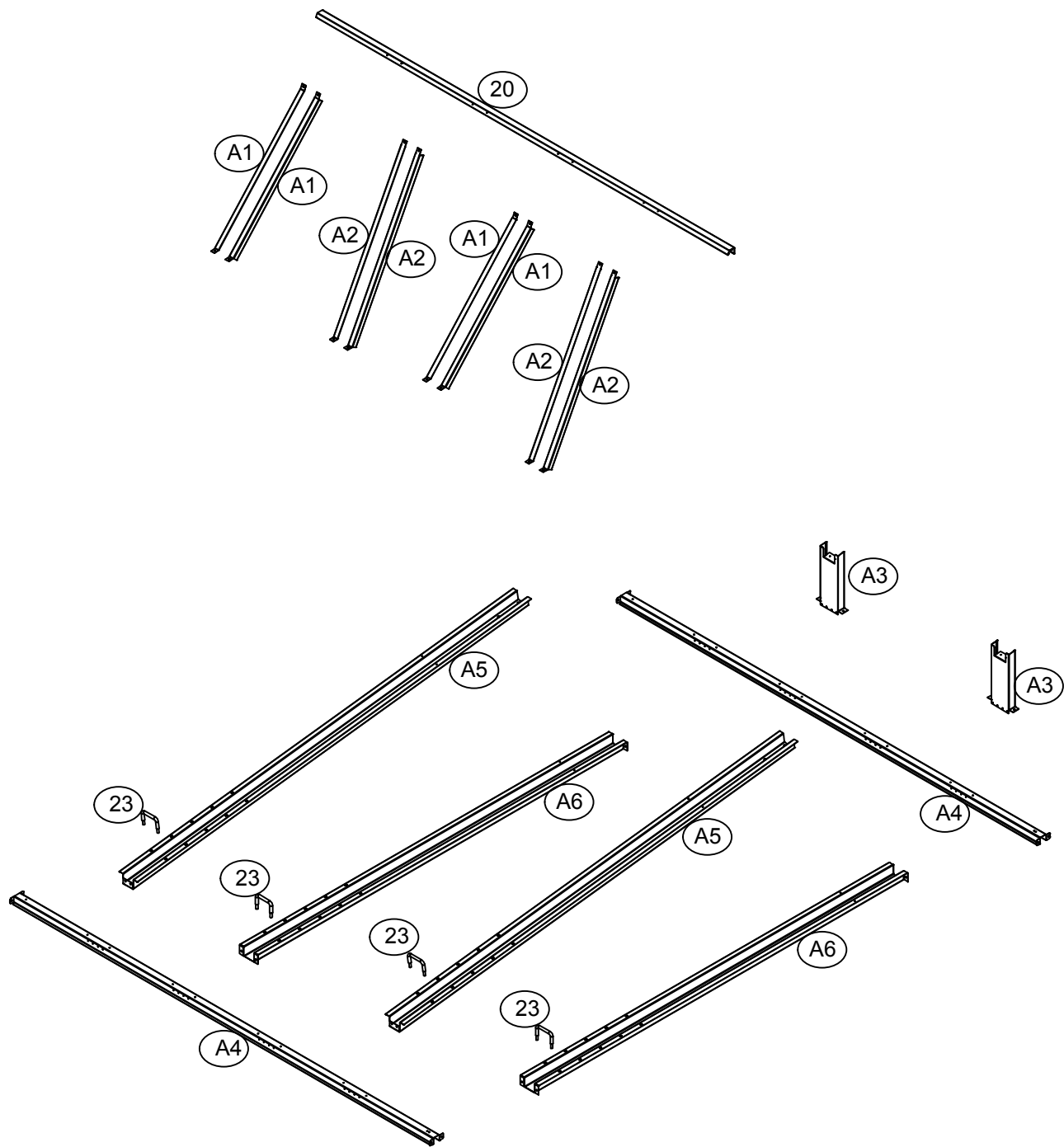

PREMIUM FIETSGARAGE BOUWINSTRUCTIES

Afmetingen: L x B x H 217 x 226 x 145/166 cm

NL

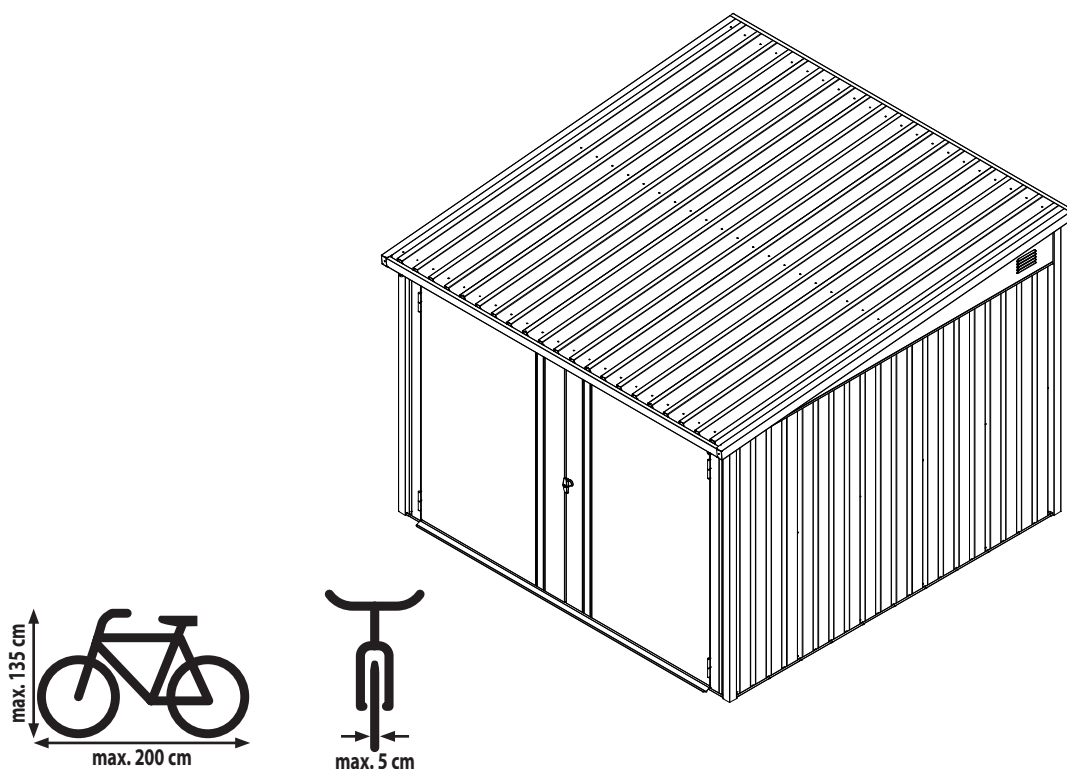

BEOOGD GEBRUIK

De fietsenstalling is bedoeld voor buitengebruik en dient voor het stallen van gangbare fietsen. Ze is niet geschikt voor het onderbrengen van personen of dieren of de opslag van gevaarlijke stoffen. De fietsenstalling is niet geschikt voor commercieel gebruik. Elk ander gebruik of wijziging aan de fietsenstalling wordt beschouwd als oneigenlijk gebruik en kan aanzienlijke risico's met zich meebrengen.

OPMERKING

Lees de bouwinstructies zorgvuldig door voordat u van de fietsenstalling gaat bouwen.

Dit geldt in het bijzonder voor de veiligheidsinstructies.

Doet u dit niet, dan kunt u letsel oplopen van de fietsenstalling beschadigen.

De gedetailleerde stap voor stap montage-instructie in diverse talen vindt u op de informatiepagina's aan het einde van de gebruiksaanwijzing!

De fietsenstalling is geen klimtoestel voor kinderen en geen klimhulp. Er is een risico op overbelasting.

Zorg dat alle benodigde onderdelen aanwezig zijn in de aangegeven aantallen.

Voer de stappen na elkaar uit, in de volgorde die in deze handleiding staat.

Sla geen stappen of onderdelen van stappen over.

Bewaar de bouwinstructies op een veilige plek zodat u ze er later weer bij kunt pakken.

ALGEMENE INFORMATIE

Zorg voordat u met de montage begint dat er wordt voldaan aan alle geldende richtlijnen en wetten.

Maak voor de montage minimaal 360 tot 390 minuten tijd vrij.

Voor de montage zijn minimaal 2 personen nodig. Controleer voordat u begint of alle onderdelen in de juiste aantallen aanwezig zijn. Gebruik voor het bouwen een vrije, zonnige plek zonder overhangende takken.

Controleer voor de montage of alle onderdelen volledig intact zijn en leg ze zo neer dat ze tijdens het werk goed bereikbaar zijn.

U kunt kleine onderdelen zoals schroeven en moeren het beste in een bakje leggen zodat u ze niet kwijtraakt.

Gebruik de fietsgarage nooit als klimhulp voor peulvruchten, klim- en slingerplanten, groente of fruit of als steunpunt voor uw waslijn.

Hou de fietsgarage vrij van sneeuw en bladeren. **De maximale draaglast is 100 kg/m².**

Gebruik de fietsgarage alleen zoals in deze montagehandleiding omschreven staat.

De fabrikant of verkoper is niet aansprakelijk voor schade die voortvloeit uit abnormaal of onjuist gebruik.

Zet de fietsgarage niet rechtstreeks op gras of ongelijke ondergronden.

Zorg voor een geschikte, sterke, vlakke en stabiele ondergrond.

We raden aan om de fietsgarage stevig te verankeren in de bodem. Zorg dat alle schroeven stevig zijn aangehaald en dat het frame correct en waterpas staat. Controleer regelmatig of alle schroeven stevig vastzitten en draai ze waar nodig weer vast.

Een aantal metalen onderdelen is voorzien van beschermfolie. Deze folie moet voor het begin van de montage zorgvuldig worden verwijderd.

VEILIGHEIDSINSTRUCTIES

Ga nooit rechtstreeks op het dak staan, er bestaat risico op overbelasting. Doe dit ook niet tijdens de montage of om schoon te maken.

Er is een risico voor kinderen en personen met beperkte lichamelijke, zintuiglijke of geestelijke vaardigheden (bijvoorbeeld oververmoeide personen, mensen met een gedeeltelijke beperking of oudere personen met verminderde lichamelijke en geestelijke vaardigheden) of met beperkte ervaring en kennis (bijvoorbeeld oudere kinderen).

Bij de montage van de fietsgarage worden kleine onderdelen gebruikt, zoals schroeven en moeren.

Deze brengen bij inslikken een verstikkingsgevaar met zich mee.

De fietsgarage mag alleen worden gebouwd door deskundige personen, en niet door kinderen of door personen met beperkte geestelijke of motorische vaardigheden of met een gebrek aan ervaring.

Onjuist gebruik van de fietsgarage kan letsel of schade veroorzaken.

Wees voorzichtig bij het uitpakken van de afzonderlijke onderdelen uit de verpakking. **Er is een risico op letsel door scherpe randen.** Sommige onderdelen zijn van metaal en zijn daardoor zwaar. Als u de verpakking niet voorzichtig opent, bijvoorbeeld door een scherp mes of een ander scherp of spits voorwerp te gebruiken, is er een risico dat u onderdelen beschadigt. Controleer na het uitpakken of alle onderdelen aanwezig zijn in de juiste aantallen.

Leg de losse onderdelen op een deken of een soortgelijke ondergrond om krassen in de coating te voorkomen.

Controleer of alle onderdelen volledig intact zijn en niet beschadigd zijn. In dat laatste geval dient u de beschadigde, vervormde onderdelen niet te gebruiken.

Draag altijd veiligheidskleding tijdens de bouw en de montage. De basisuitrusting bestaat uit veiligheidsschoenen, veiligheidshandschoenen, een veiligheidsbril en een helm.

Installeer de fietsgarage niet op dagen met veel regen of wind.

Zorg dat de onderdelen niet in contact komen met stroomkabels.

Verpakking, kunststof zakje of beschermfolie correct verwijderen en deze buiten het bereik van kinderen houden, verstikkingsgevaar! Zet de fietsgarage op een vlakke ondergrond.

Zorg dat er tijdens de montage geen kinderen aanwezig zijn in de gevarenzone.

Zet de fietsgarage niet op plekken die worden blootgesteld aan harde of continue wind.

Voor uw eigen veiligheid wordt afgeraden om de fietsgarage te bouwen als u moe, beschonken of onder invloed bent of als u zich duizelig of niet goed voelt.

Als u ladders of elektronische apparaten gebruikt, zorg dan dat u zich houdt aan de gebruiksinstructies van de betreffende fabrikant. Gebruik en bewaar geen hete apparatuur in de fietsgarage, zoals barbecues, verwarmingstoestellen en branders. Hierbij bestaat brandgevaar! Ga bij onweer niet in of naast de fietsgarage staan.

Er is een risico op blikseminslag.

VERZORGING EN ONDERHOUD

Maak de oppervlakken regelmatig schoon. Ziet u krassen in het oppervlak, repareer deze dan onmiddellijk met geschikte lak.

Gebruik geen agressieve schoonmaakmiddelen, borstels met metalen of nylon haren, of scherpe of metalen hulpmiddelen zoals messen of spatels. Gebruik bij het schoonmaken zachte borstels.

Gebruik koud en schoon water.

GEREEDSCHAPPEN EN UITRUSTING

Veiligheidskleding (veiligheidsschoenen, veiligheidshandschoenen, veiligheidsbril, helm et)

Waterpas

Trapladder (hoogte ca. 1,5 m)

Meetlat

Schroef- of ratelsleutel

Accuschroef- en boormachine met verschillende hulpstukken

Schroevendraaier

(niet inbegrepen)

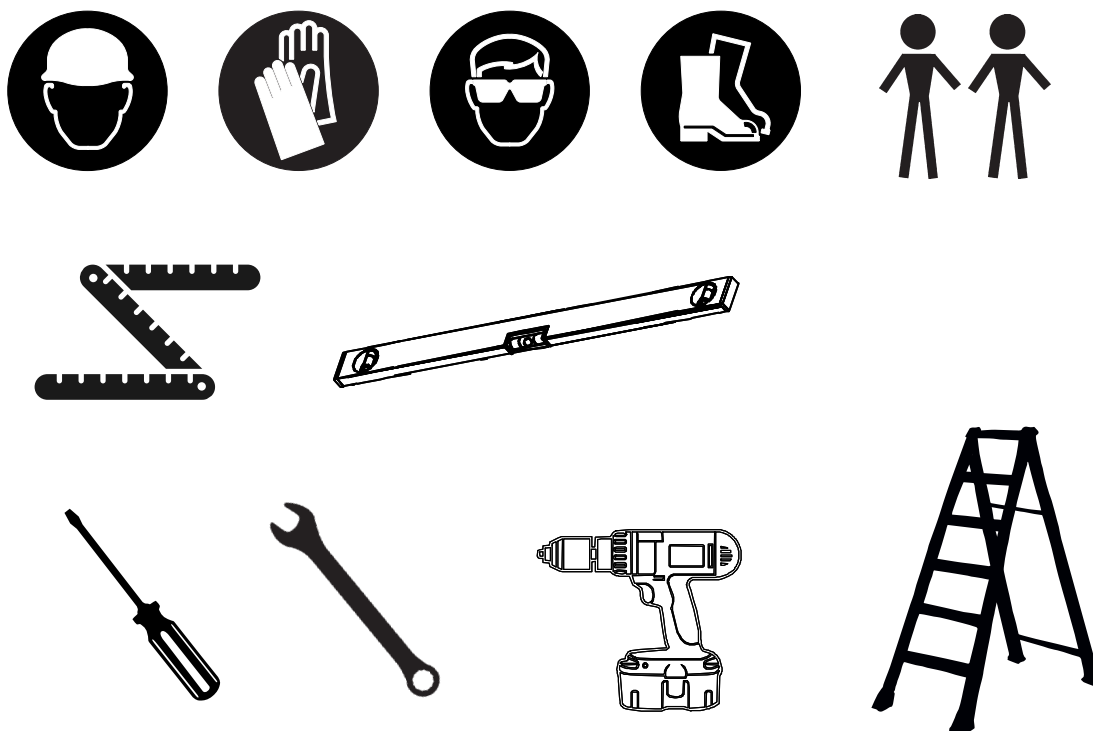

AFVOER VAN DE VERPAKKING

Voer de verpakkingsonderdelen gescheiden af.

Doe papier en karton bij het oud papier en doe folie in de betreffende recyclingbak.

AFVOER VAN DE FIETSGARAGE

Let bij het afvoeren van de fietsgarage op de afvoerrichtlijnen, -wetten en -bepalingen voor uw land of regio.

AFMETINGEN

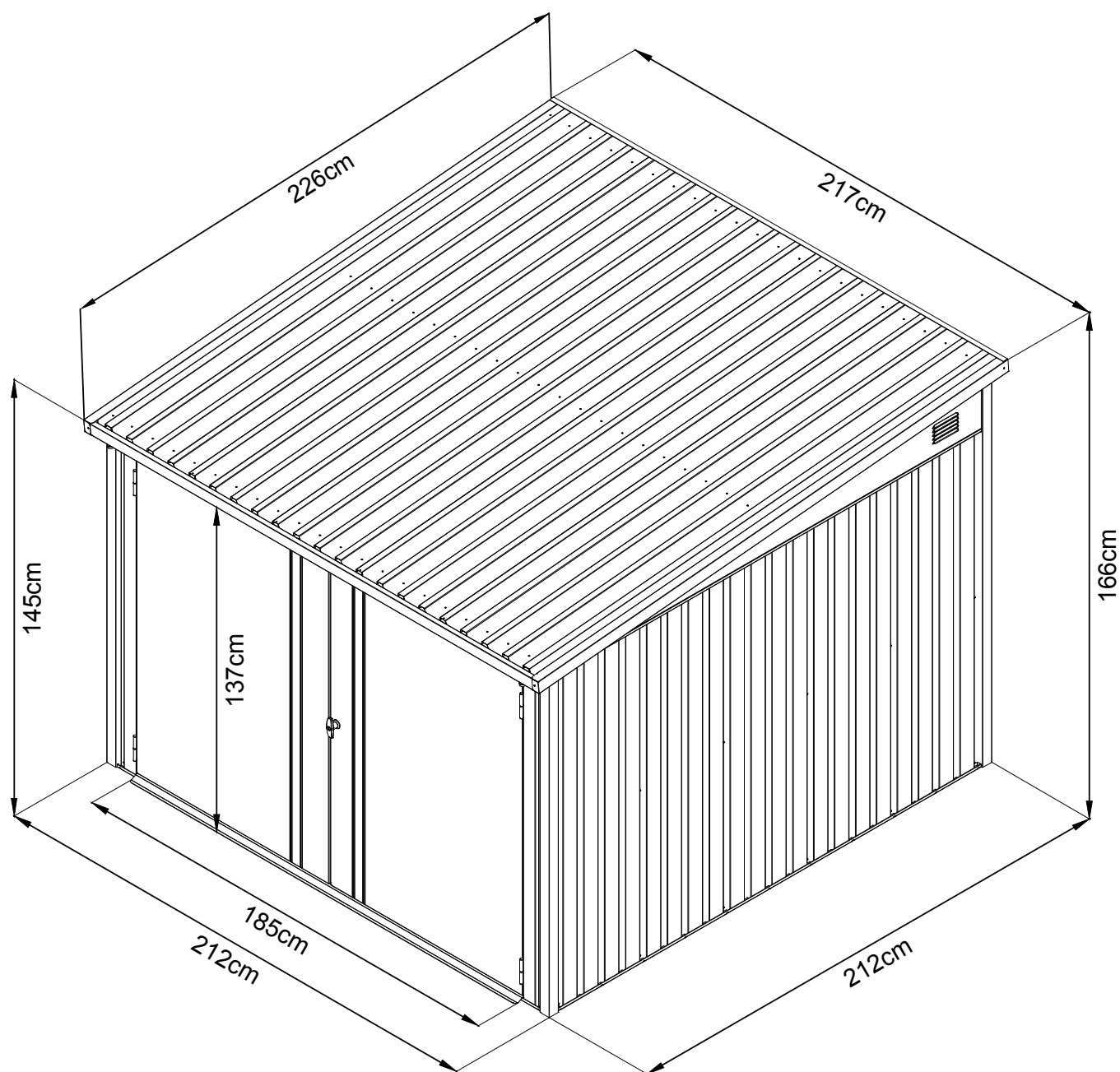

NL

TOELICHTING BIJ DE SYMBOLEN



Detailaanzicht/
zijaanzicht



Let op de richting



Sluiringkap sluiten



Beknellingsgevaar













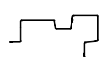
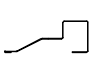



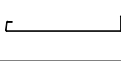









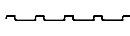
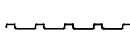
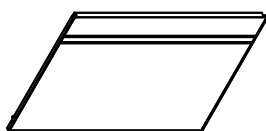
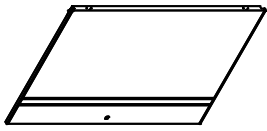

Achterzijde





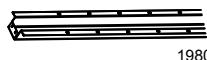
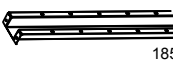









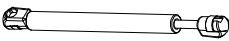

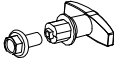
Sluiringkap geopend laten/openen

ONDERDELENLIJST

NR.	ONDERDEEL	HOEVEELHEID
3	 2060mm	4
4	 2060mm	4
4R	 1400mm	2
5	 1889mm	1
6	 1889mm	1
15	 1611mm	2
9	 2115mm	1
10	 2115mm	1
11	 2187mm	1
12	 2187mm	1
13	 2258mm	1
14	 2258mm	1
17	 2165mm	1
21L	 1	1
21R	 1	1
C10	 210mm	2
L1	 8	8
L2	 4	4

NR.	ONDERDEEL	HOEVEELHEID
P2	 1400mm	15
P8	 2226mm	5
D1	 1	1
D2	 1	1
GC	 4	4
20	 2024mm	1
A1	 669mm	4
A2	 772mm	4
A3	 250mm	2
A4	 2100mm	2
A5	 1980mm	2
A6	 1854mm	2
23	 4	4
M1	 2	2
M2	 2	2

ONDERDELENLIJST

NR.	ONDERDEEL	HOEVEELHEID
QD8		4
M8		4
G3		2
GS		2
B6		4
GB		1
H2		2
B3		1
3M		4
F1		310
F2		36
F3		26
S2		50
S3		96
S4		66

MONTAGEOVERZICHT

NL

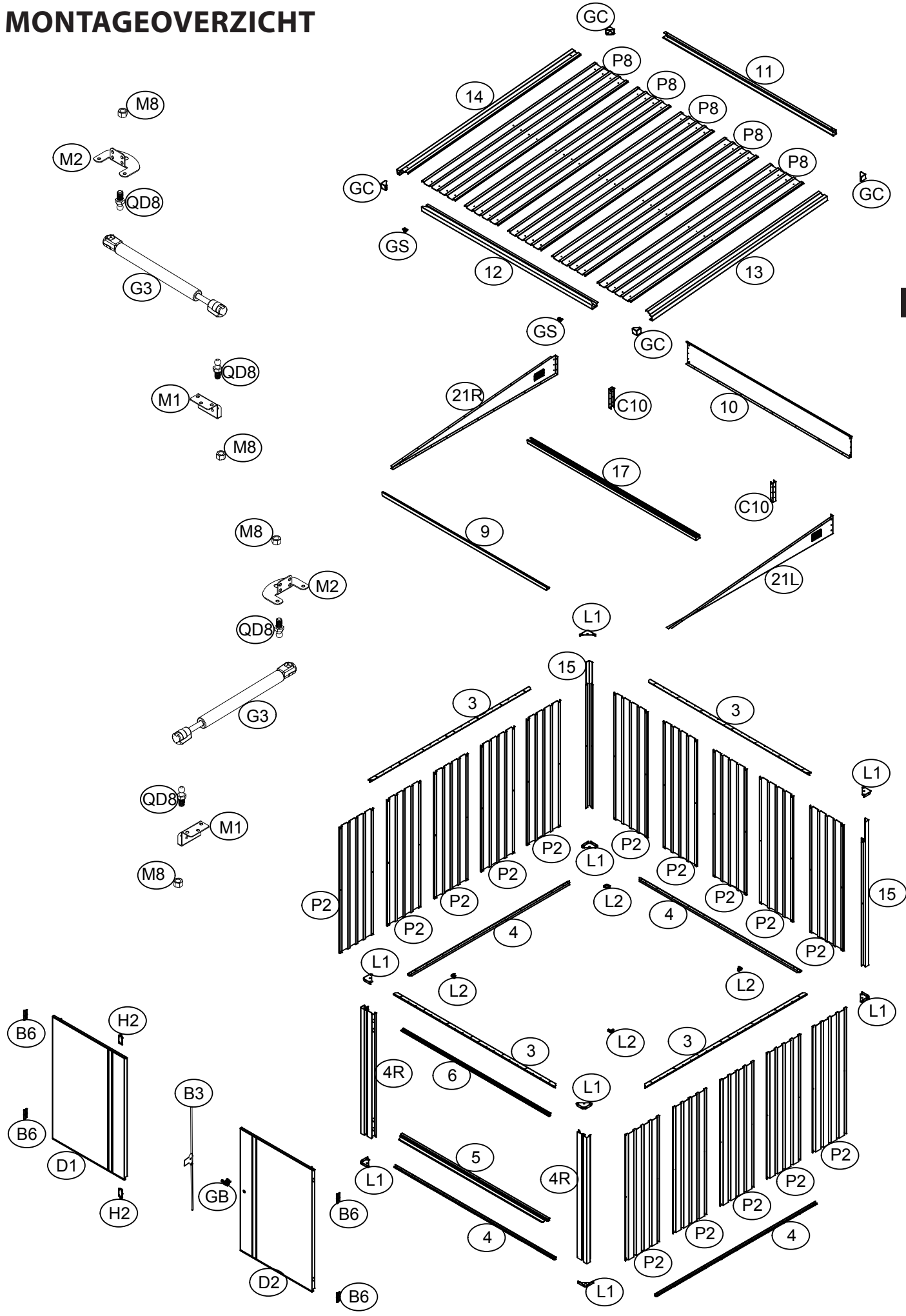

MONTAGEOVERZICHT

NL

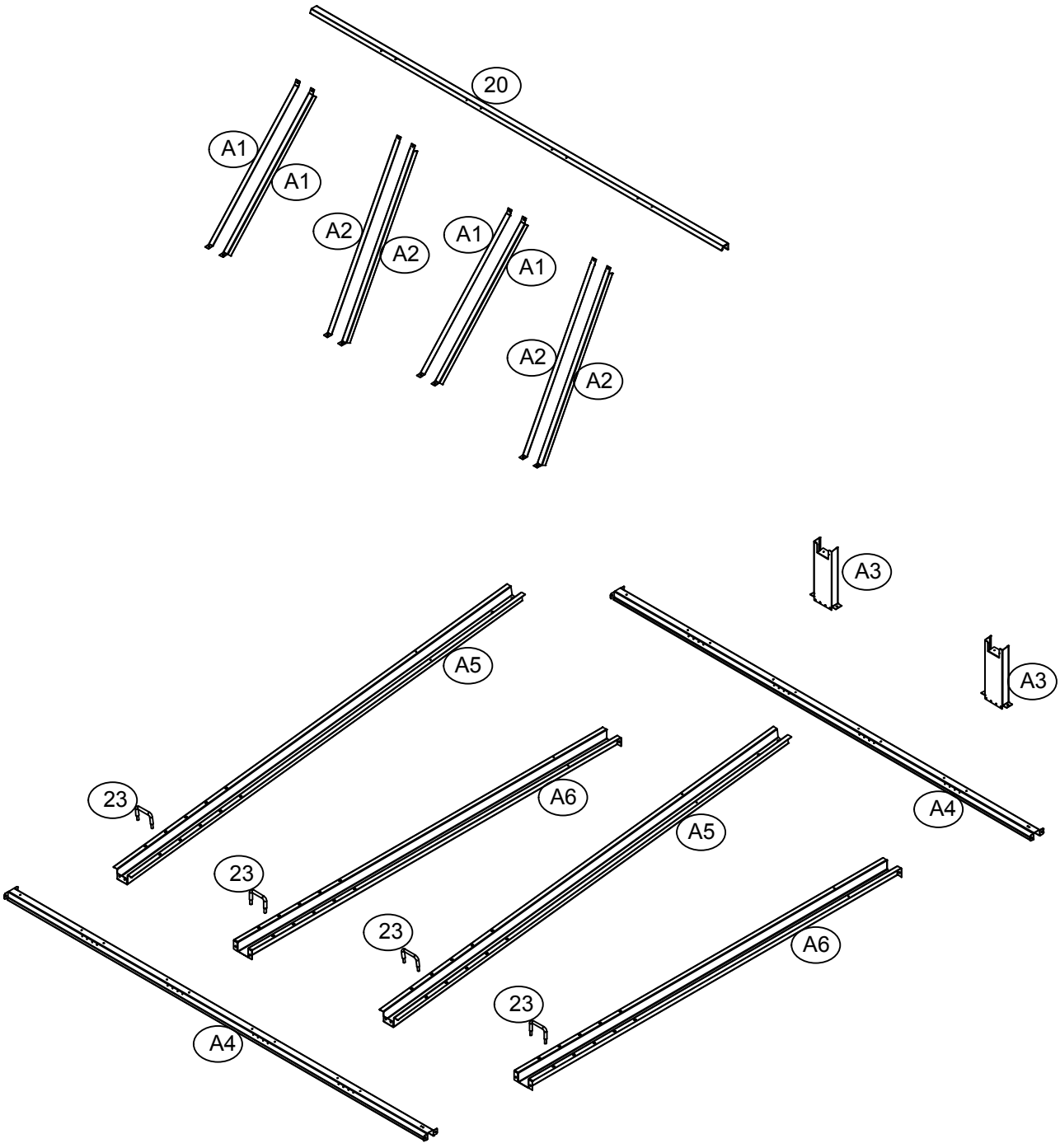

PRÉMIUM KERÉKPÁRTÁROLO SZERELÉSI ÚTMUTATÓ

Méret: H x Szé x Ma 217 x 226 x 145/166 cm

HU

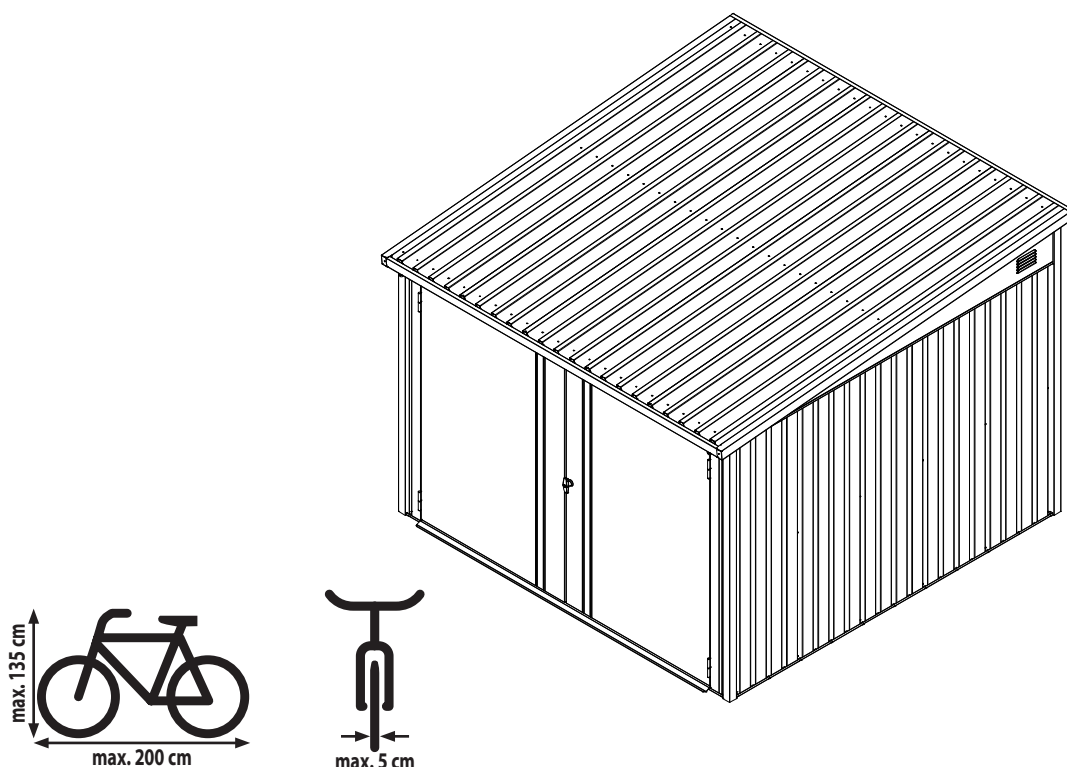

RENDELTETÉSSZERŰ HASZNÁLAT:

A kerékpártároló kültéri telepítésre készült, a kereskedelmi forgalomban kapható kerékpárok tárolására szolgál. Nem alkalmas emberek vagy állatok elhelyezésére, illetve veszélyes anyagok tárolására. A kerékpártároló kereskedelmi használatra nem alkalmas. A kerékpártároló bármilyen ettől eltérő használata vagy módosítása szakszerűtlen használatnak minősül, és jelentős veszélyeket okozhat.

ÉRTESÍTÉS:

Olvassa el figyelmesen a szerelési útmutatót, mielőtt hozzákezd a kerékpártároló összeszereléséhez. Ez különösen érvényes a biztonsági utasításokra.

Ellenkező esetben megsérülhet vagy megrongálhatja a kerékpártároló.

Részletes, lépésről lépésre történő összeszerelési útmutató a kézikönyv végén található, a különböző nyelveken elérhető információs oldalakat követően!

A kerékpártároló nem gyerekek részére szánt mászóka és nem kúszórács. Fennáll a túlterhelés veszélye. Győződjön meg arról, hogy minden szükséges szerkezeti elem a megadott mennyiségben áll rendelkezésre. Az összeszerelés lépéseit egymás után és a megadott sorrendben hajtsa végre a jelen útmutatóban megadottak szerint.

A megadott lépések egyikét se ugorja át vagy rövidítse le.

Ahhoz, hogy későbbi időpontban elővehesse, őrizze meg biztonságos helyen a szerelési útmutatót.

ÁLTALÁNOS INFORMÁCIÓK:

Az összeszerelés megkezdése előtt győződjön meg arról, hogy betartja a megfelelő irányelveket/törvényeket.

Az összeszereléshez legalább 360 - 390 perccel számoljon.

Az összeszereléshez legalább 2 személy szükséges. A munkavégzés megkezdése előtt ellenőrizze, hogy minden alkatrész megfelelő mennyiségben áll-e rendelkezésre. Az összeszerelést szabad, napos felületen végezze, ahol nem állnak ki ágak.

Az összeszerelés megkezdése előtt ellenőrizze az egyes szerkezeti elemek épségét, és úgy helyezze el azokat, hogy a szerkezeti elemeket könnyen elérje a munkavégzés során.

A legjobb, ha az apró alkatrészeket, például a csavart, anyát stb. egy tálban tárolja, hogy ne vesszenek el.

A kerékpártároló semmi esetre se használja kúszórácsként hüvelyesek, futó- és kúszónövények, gyümölcs, zöldség esetén vagy ruhaszárító kötél tartójaként.

Szabadítsa meg a kerékpártároló a hótól és a lombtól. **A legnagyobb teherbírás 100 kg/m².**

A kerékpártároló kizárólag a jelen szerelési útmutatóban leírtak szerint használja.

A gyártó vagy a kereskedő nem vállal felelősséget olyan károkért, amelyek a rendeltetésellenes vagy hibás használat miatt következnek be. Ne állítsa a kerékpártároló közvetlenül a fűre vagy egyenetlen talajra, gondoskodjon a megfelelő teherbíró képességgel rendelkező vízszintes és stabil aljzatról. Javasoljuk, hogy rögzítse a kerékpártároló szilárdan a talajhoz. Győződjön meg arról, hogy minden csavart szilárdan meghúzott és helyes irányban és vízszintesen áll a keret. Ellenőrizze rendszeresen, hogy szilárdan meghúzott minden csavart és szükség esetén húzza után azokat.

Némely fém alkatrészt védőfóliával láttunk el. Ezt a fóliát a szerelés megkezdése előtt el kell távolítani.

BIZTONSÁGI UTASÍTÁSOK:

Soha ne álljon közvetlenül a tetőfelületre, mert fennáll a túlterhelés veszélye. Még összeszerelés és tisztítás közben sem. Gyerekek és korlátozott fizikai, érzékszervi vagy mentális képességekkel rendelkező személyek (pl. túlságosan fáradt személyek, részben fogyatékos személyek, csökkent fizikai és szellemi képességgel rendelkező idősebb személyek) esetén vagy tapasztalat és tudás hiányában (pl. idősebb gyerekek) veszély áll fenn. A kerékpártároló szereléséhez apró alkatrészek, például csavarok és anyák használatosak, amelyek lenyeléskor fulladásveszélyt okozhatnak.

A kerékpártároló kizárólag szakavatott személy építheti fel, gyerekek vagy korlátozott szellemi és motorikus képességű vagy kevés tapasztalattal rendelkező személyek nem.

A kerékpártároló nem szakszerű használata sérüléshez vagy anyagi kárhoz vezethet.

Vigyázzon az egyes szerkezeti elemek csomagolásból való kicsomagolásakor. **Az éles élek mentén balesetveszély áll**

fenn. Az egyes szerkezeti elemek fémből vannak, ezért nehezek. Ha nem óvatosan nyitja ki a csomagolást, például éles késsel vagy egyéb éles/hegyes tárggyal fennáll a veszélye, hogy megséríti a szerkezeti elemet. A részegységek kicsomagolását követően ellenőrizze, hogy minden szerkezeti elem megfelelő mennyiségben áll-e rendelkezésre. A bevonat karcolásának megakadályozása érdekében helyezze az egyes alkatrészeket egy takaróra vagy hasonlóra. Ellenőrizze, hogy az egyes szerkezeti elemek kifogástalan állapotúak vagy sérültek-e. Ha igen, ne használja a sérült, deformált szerkezeti elemeket.

Az összeszerelés és a szerelés során mindig viseljen biztonsági ruházatot. Az alapfelszereléshez tartozik a biztonsági lábbeli, védőkesztyű, védőszemüveg és a sisak.

Ne erősen szeles vagy esős napon állítsa fel a kerékpártároló.

Győződjön meg arról, hogy a szerkezeti elemek nem érintkeznek elektromos vezetékkel.

A csomagolást, műanyag tasakot vagy a védőfóliát szakszerűen ártalmatlanítsa és tartsa azokat gyerekektől távol, fulladásveszély!

A kerékpártároló egyenes felületre állítsa.

Győződjön meg arról, hogy az összeszerelés során ne tartózkodjanak gyerekek a veszélyzónában.

Ne helyezze a kerékpártároló olyan területekre, ahol azt erős vagy folyamatos szél éri.

Személyes biztonsága érdekében ne szerelje össze a kerékpártároló, ha fáradt, alkoholt fogyasztott vagy kábítószer hatása alatt áll stb., illetve ha úgy érzi, szédül vagy rosszul érzi magát.

Ha létrát vagy elektromos készüléket használ, győződjön meg arról, hogy betartja a felhasználásra vonatkozó gyártói adatokat. A tűzveszély miatt forró készülékek, például grillsütő, fűtőkészülékek stb. nem használhatók vagy tárolhatók a kerékpártároló! Rossz idő vagy zivatar esetén soha ne álljon a fészerbe vagy a kerékpártároló mellé. Fennáll a villámcsapás veszélye.

ÁPOLÁS ÉS ÁLLAGMEGŐVÁS:

Tisztítsa meg rendszeresen a felületet. Amennyiben a felületen karcolást észlel, megfelelő lakk segítségével azonnal távolítsa el azt.

Ne használjon maró tisztítószer, fém- vagy nejlonsörtéjű kefét, valamint éles vagy fém segédeszközt, például kést vagy spatulát. Tisztításhoz puha sörtét használjon. Használjon hideg, tiszta vizet.

SZERSZÁM ÉS FELSZERELÉS:

Biztonsági ruházat (biztonsági lábbeli, védőkesztyű, védőszemüveg, kobak stb.)

Vízmérték

Kétágú létra (kb. 1,5 m magas)

Hosszmérő

Csavar- vagy racsnis kulcsot

Akkumulátoros csavarhúzó és fúrógép különböző rátétel

Csavarhúzó

(nem tartozik a készülékhez mellékelt tartozékok közé)

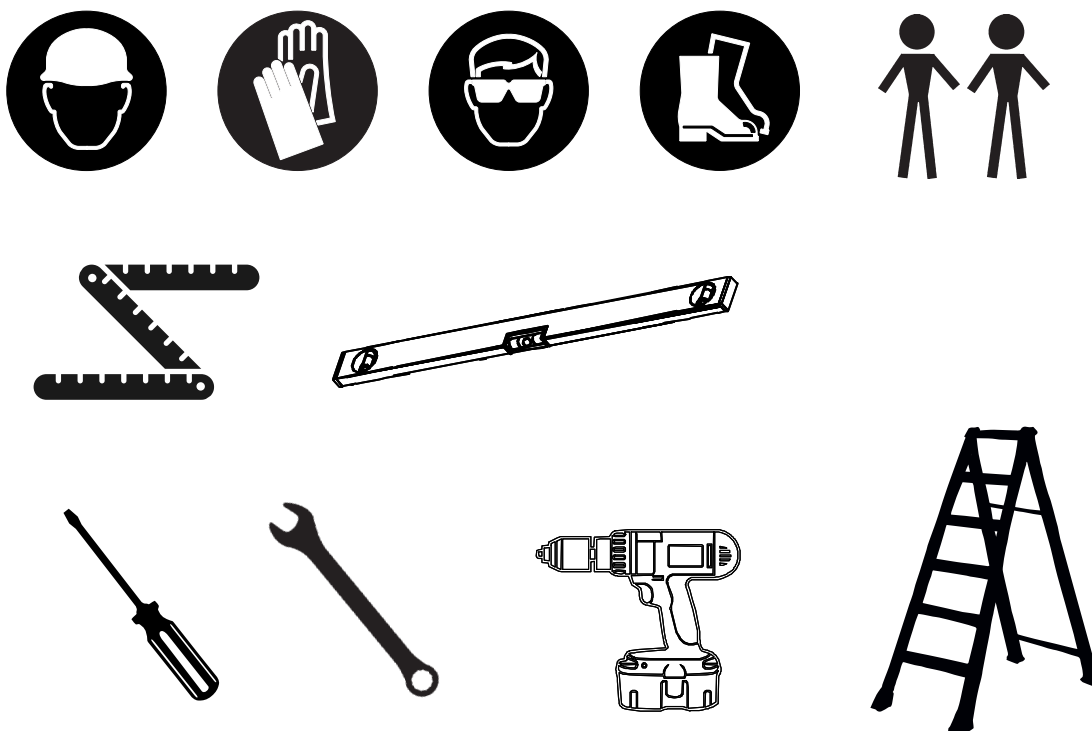

A CSOMAGOLÁS ÁRTALMATLANÍTÁSA:

A csomagolást fajtánként szétválogatva ártalmatlanítsa.

A hullámpapír és a kartonpapír ártalmatlanítása papírhulladékként, és a fóliát vigye a megfelelő gyűjtőhelyre

A KERÉKPÁRTÁROLÓ ÁRTALMATLANÍTÁSA:

A kerékpártároló ártalmatlanításánál ügyeljen az Ön országában vagy tartományában az ártalmatlanításra vonatkozóan érvényes irányelvekre, törvényekre és rendelkezésekre.

MÉRETEK

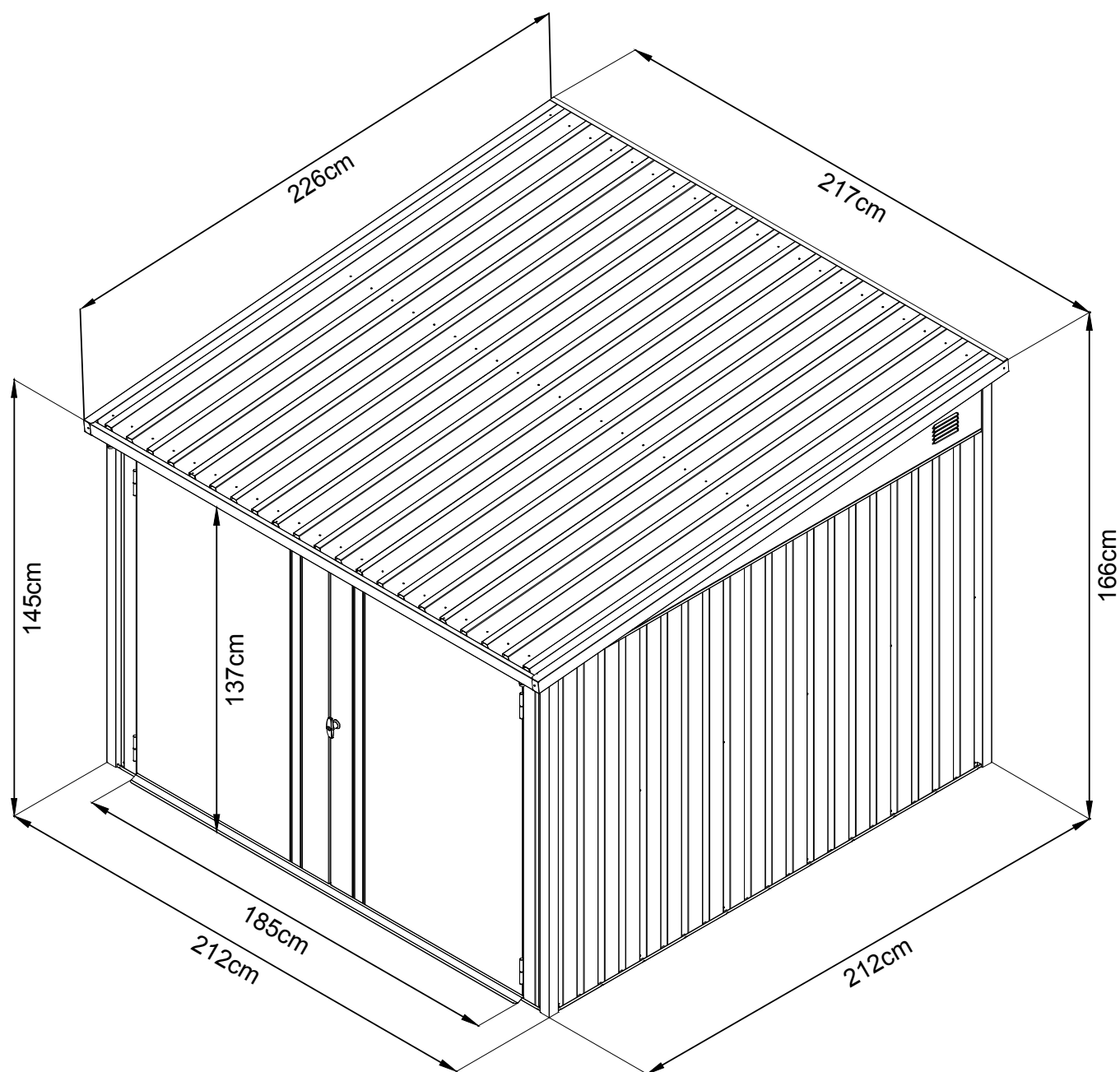

HU

SZIMBÓLUMOK MAGYARÁZATA



részletes nézet/
oldalnézet



ügyeljen a tájolásra



Alátét-sapka lezárása



Zúzódás veszélye













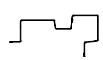
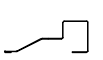



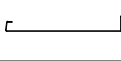





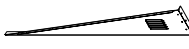

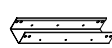

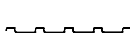
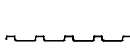
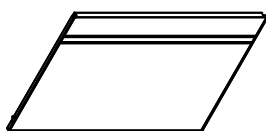
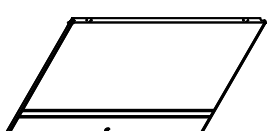

hátoldal





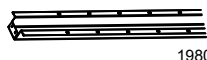
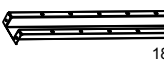









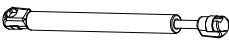

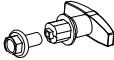
Alátét-sapka nyitva hagyása / nyitása

ALKATRÉSZLISTA

SZ.	ALKATRÉSZ	MENNYISÉG
3	 2060mm	4
4	 2060mm	4
4R	 1400mm	2
5	 1889mm	1
6	 1889mm	1
15	 1611mm	2
9	 2115mm	1
10	 2115mm	1
11	 2187mm	1
12	 2187mm	1
13	 2258mm	1
14	 2258mm	1
17	 2165mm	1
21L	 1	1
21R	 1	1
C10	 210mm	2
L1	 8	8
L2	 4	4

SZ.	ALKATRÉSZ	MENNYISÉG
P2	 1400mm	15
P8	 2226mm	5
D1	 1	1
D2	 1	1
GC	 4	4
20	 2024mm	1
A1	 669mm	4
A2	 772mm	4
A3	 250mm	2
A4	 2100mm	2
A5	 1980mm	2
A6	 1854mm	2
23	 4	4
M1	 2	2
M2	 2	2

ALKATRÉSZLISTA

SZ.	ALKATRÉSZ	MENNYISÉG
QD8		4
M8		4
G3		2
GS		2
B6		4
GB		1
H2		2
B3		1
3M		4
F1		310
F2		36
F3		26
S2		50
S3		96
S4		66

SZERELÉS ÁTTEKINTÉSE

HU

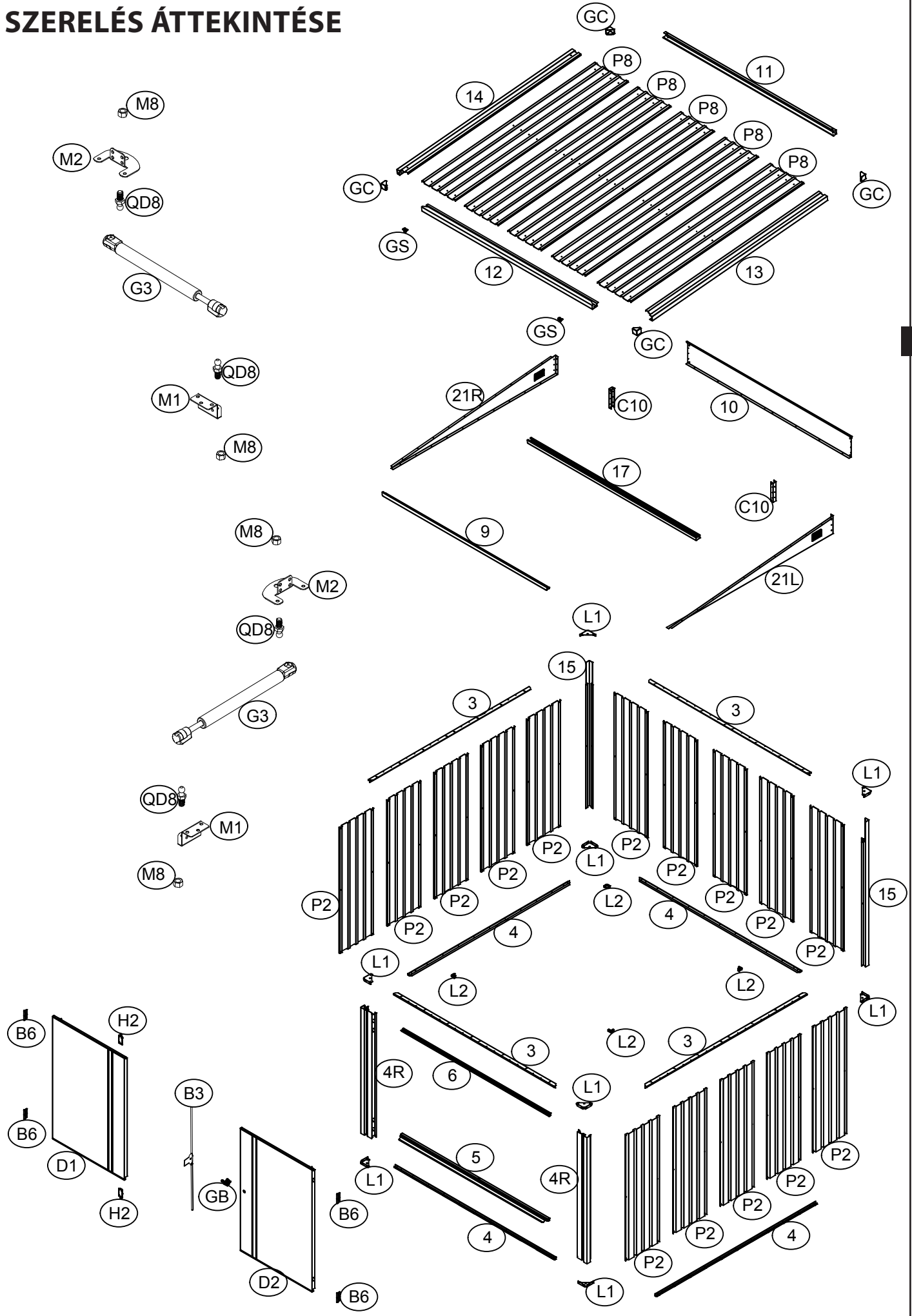

SZERELÉS ÁTTEKINTÉSE

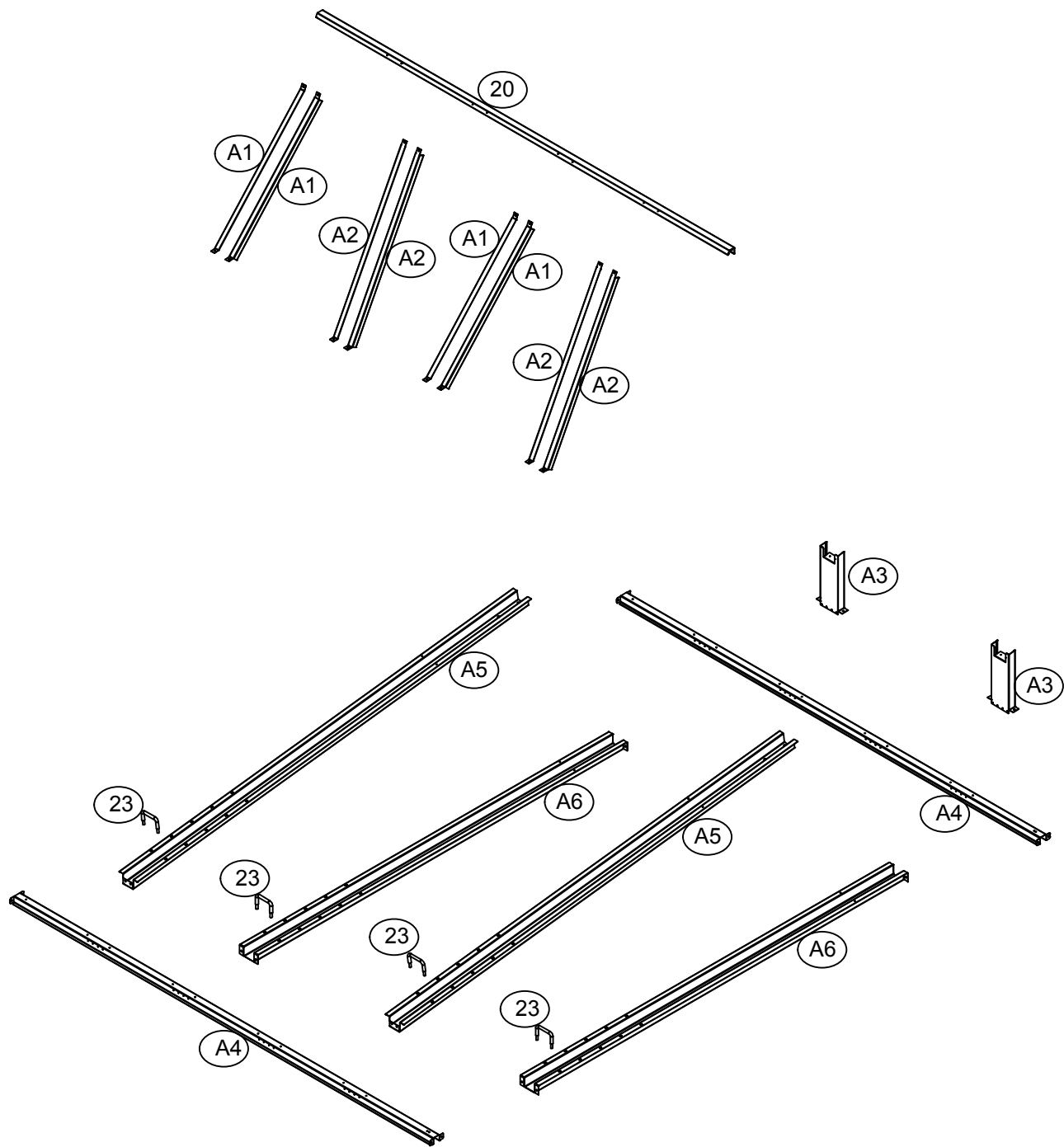

PREMIUM GARAJ PENTRU BICICLETE INSTRUCȚIUNI DE ASAMBLARE

Dimensiuni: L x l x H 217 x 226 x 145/166 cm

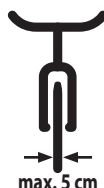
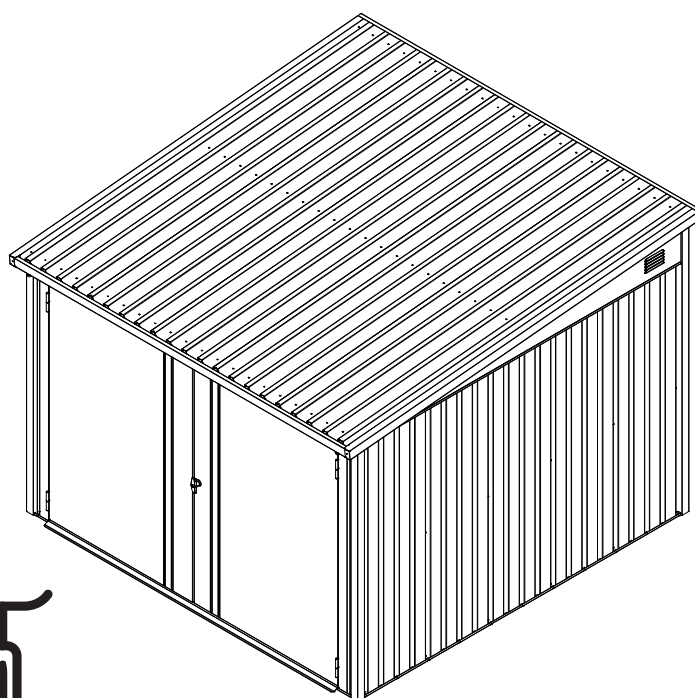

RO

UTILIZARE CONFORM DESTINAȚIEI PREVĂZUTE

Garajul pentru biciclete este conceput pentru utilizare în aer liber și pentru adăpostirea bicicletelor convenționale. Nu este destinat adăpostirii oamenilor sau animalelor și nici depozitării de substanțe periculoase. Garajul pentru biciclete nu este adecvat pentru uz comercial. Orice altă utilizare sau modificare a garajului pentru biciclete este considerată utilizare necorespunzătoare și poate cauza pericole semnificative.

INDICAȚIE

Citiți cu atenție instrucțiunile de asamblare înainte de a începe asamblarea garajului pentru biciclete.

Se aplică în special instrucțiunilor de siguranță.

Altfel, vă puteți răni sau puteți deteriora dispozitivul.

Instrucțiunile de asamblare detaliate pe etape sunt disponibile după paginile cu informații în diverse limbi, la finalul ghidului!

Garajul pentru biciclete nu este un obiect pe care se pot cățăra copiii și nici scară. Există riscul de răsturnare.

Asigurați-vă că toate piesele componente sunt disponibile în cantitatea prevăzută.

Urmați pașii de asamblare individuali și în ordinea corectă, așa cum sunt precizate în aceste instrucțiuni.

Vă rugăm să nu omiteți niciun pas și să nu scurtați succesiunea lor.

Păstrați instrucțiunile de asamblare într-un loc sigur, pentru a le putea recupera cu ușurință mai târziu.

INFORMAȚII GENERALE

Înainte de a începe montajul, asigurați-vă că sunt respectate directivele/legile aplicabile pentru dumneavoastră. Planificați între 360 și 390 de minute pentru montaj.

Sunt necesare minim 2 persoane. Înainte de începerea lucrului, verificați dacă toate piesele sunt disponibile în cantitatea corectă. Folosiți o suprafață liberă, înșorită, fără crengi deasupra, pentru montaj.

Verificați piesele individuale înainte de începerea montajului, pentru integritate, și așezați-le astfel încât să fie ușor de luat în timpul lucrului.

Se recomandă păstrarea pieselor mici, precum șuruburile, piulițele etc. într-o cutie, pentru a evita pierderea acestora.

Nu folosiți în niciun caz garajului pentru biciclete ca suport pentru legume, plante agățătoare sau în ghiveci și fructe, și nici ca uscător pentru haine. Nu permiteți garajului pentru biciclete să fie acoperită de zăpadă și frunze.

Capacitatea portantă max. este de 100 kg/m².

Utilizați garajului pentru biciclete exclusiv conform descrierii din aceste instrucțiuni pentru montaj.

Producătorul sau comerciantul nu își asumă răspunderea pentru daune survenite în urma utilizării neconforme sau greșite. Nu așezați garajului pentru biciclete direct pe iarbă sau pe un teren denivelat.

Asigurați-vă că solul este adecvat, portant, orizontal și stabil. Recomandăm ancorarea sigură a garajului pentru biciclete în pământ. Asigurați-vă că toate șuruburile sunt strânse și că rama este corect orientată și orizontală. Verificați regulat că toate șuruburile sunt strânse bine și ajustați-le dacă este necesar.

Unele componente metalice sunt prevăzute cu o folie de protecție. Această folie trebuie să fie îndepărtată cu grijă înainte de începerea montajului.

INDICAȚII DE SIGURANȚĂ

Nu vă așezați niciodată direct pe acoperiș, există pericolul de a-l suprasolicita. Valabil și în timpul montajului sau curățării.

Există un pericol pentru copii și persoanele cu capacități fizice, senzoriale sau mentale reduse (de ex. persoane extenuate, cu dizabilități parțiale, cu vârste înaintate și capacități fizice și mentale reduse) sau cu experiență și cunoștințe reduse (de ex. copii mai mari). La montajul garajului pentru biciclete se folosesc piese mici, cum ar fi șuruburile și piulițele, care prezintă risc de înghițire și sufocare.

Garajului pentru biciclete se poate construi doar de către persoane cu expertiză suficientă, nu de către copii sau persoane cu capacități spirituale sau motrice reduse, sau cu o experiență redusă.

Manevrarea inadecvată a garajului pentru biciclete poate provoca răniri sau deteriorări ale obiectelor.

Când despachetați piesele componente individuale, atenție la ambalaj. **Există un pericol de rănire generat de muchiile ascuțite.** Piesele individuale sunt confecționate din metal și sunt grele. În cazul deschiderii neglijente a ambalajului, de exemplu folosind un cuțit ascuțit sau un alt obiect ascuțit/tăios prezintă pericolul de a deteriora piesele componente. După despachetare, verificați dacă toate piesele individuale sunt în cantitatea corespunzătoare. Așezați piesele individuale pe o suprafață plană, pentru a evita zgârierea.

Verificați dacă piesele individuale sunt în stare bună sau dacă prezintă deteriorări, caz în care vă rugăm să nu folosiți piesele deteriorate sau deformat.

În timpul asamblării și montajului, vă rugăm să purtați permanent îmbrăcăminte de protecție. Echipamentul de bază include încălțăminte de siguranță, mănuși, ochelari de protecție și cască.

Nu instalați garajului pentru biciclete în zile cu mult vânt sau ploioase.

Asigurați-vă că piesele componente nu ating niciun cablu sub tensiune.

Eliminați corespunzător ambalajul, punga de plastic sau foliile de protecție, și păstrați-le în locuri în care nu au acces copiii. Prezintă risc de sufocare!

Așezați garajului pentru biciclete pe o suprafață plată.

Asigurați-vă că, în timpul montajului, nu sunt prezenți copii în zona de pericol.

Nu amplasați garajului pentru biciclete în zone care sunt expuse vântului puternic sau de durată.

Pentru siguranța personală, nu construiți garajului pentru biciclete când sunteți obosit, ați consumat alcool sau sunteți în stare de ebrietate, resp. dacă vă simțiți amețit sau vă este rău.

Dacă utilizați cabluri sau dispozitive electronice, asigurați-vă că respectați indicațiile producătorului.

Dispozitivele fierbinț, cum ar fi grătarele, dispozitivele de încălzire, arzătoarele etc. nu se vor folosi în garajului pentru biciclete și nici nu vor fi depozitate acolo - pericol de incendiu! Pe vreme rea sau în condiții meteorologie nefavorabile, nu stați în interiorul sau în proximitatea garajului pentru biciclete. Există riscul să fiți lovit de fulger.

ÎNTREȚINERE ȘI ÎNGRIJIRE

Curățați regulat suprafețele. Dacă remarcați zgârieturi pe suprafețe, înlăturați-le imediat folosind un lac corespunzător.

Nu utilizați agenți de curățare agresivi, perii cu fire metalice sau de nailon, nici ustensile ascuțite sau metalice, cum ar fi lame ori spatule. Pentru curățare, folosiți perii moi. Folosiți apă rece, curată.

UNELTE ȘI ECHIPAMENT

Îmbrăcăminte de protecție (mănuși, încălțăminte, ochelari, cască etc.)

Nivelă

Scară (cca. 1,5 m înălțime)

Tijă pentru măsurarea lungimii

Seturi de chei

Șurubelniță electrică și bormașină cu diferite atașamente

Șurubelniță

(nu sunt incluse în pachet)

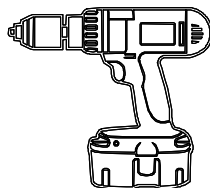
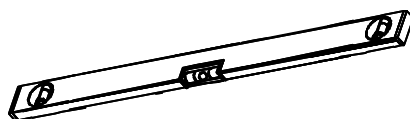
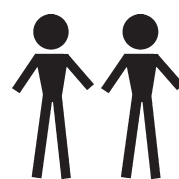

RO

ELIMINAREA AMBALAJULUI

Eliminați corespunzător ambalajul.

Cartonul și hârtia se elimină ca hârtie veche,

iar pentru folii puteți apela la centrele de reciclare.

ELIMINAREA GARAJULUI PENTRU BICICLETE

La eliminarea garajului pentru biciclete, vă rugăm să respectați directivele, legile și reglementările aplicabile în țara sau în regiunea dumneavoastră.

DIMENSIUNI

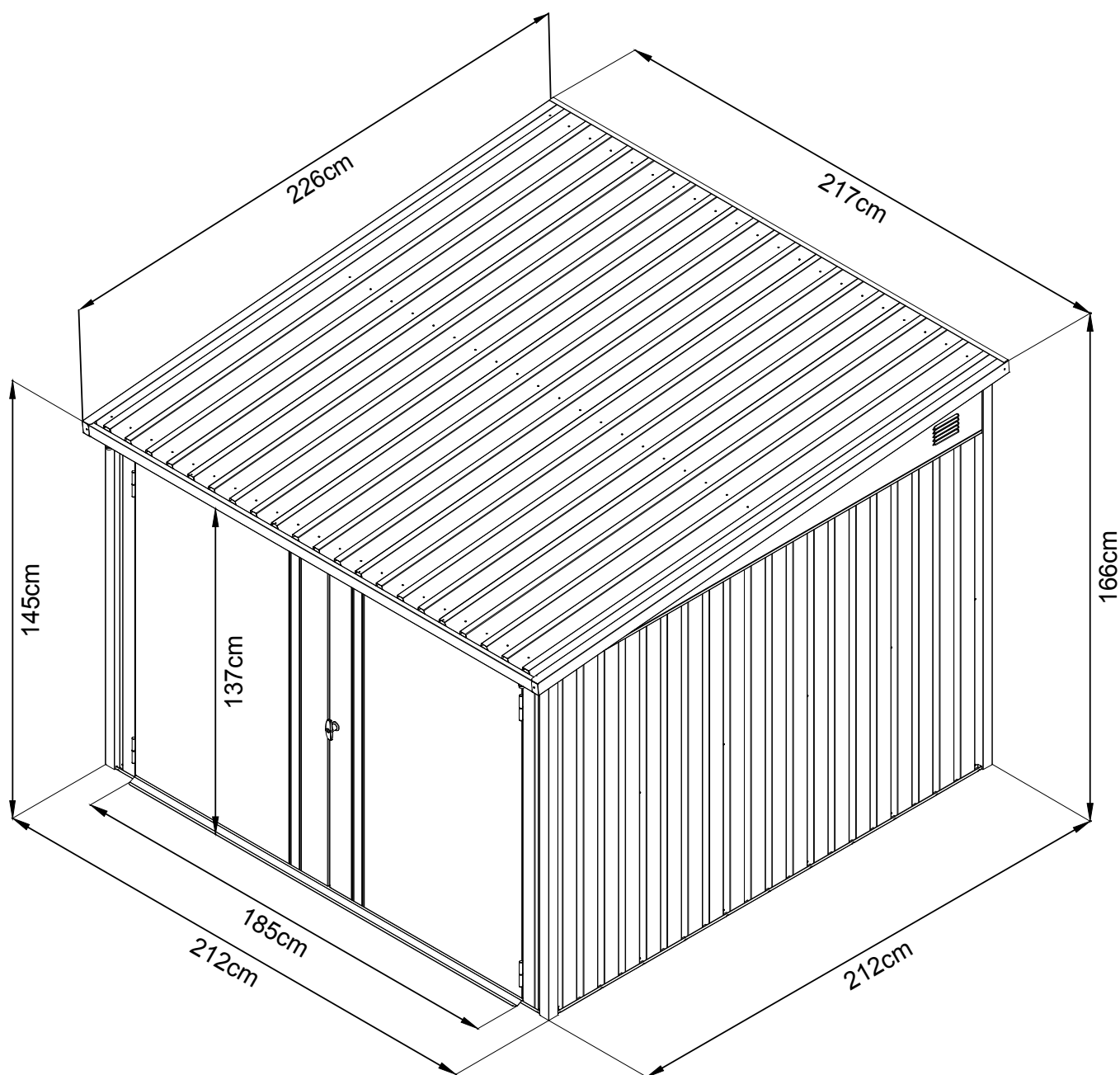

RO

EXPLICAREA SIMBOLURILOR



vedere în detaliu/
din lateral



atenție la orientare



Închiderea capacului
cu șaibe de siguranță



Pericol de contuzie













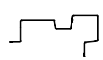
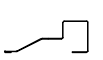



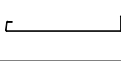

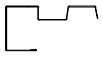

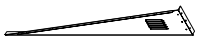

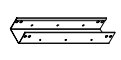

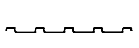
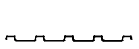
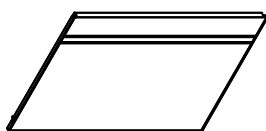
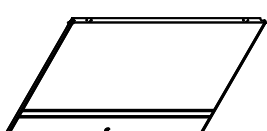

partea din spate





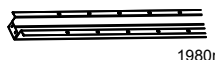
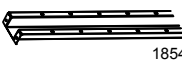









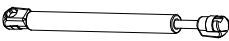

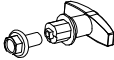
Lăsarea capacului cu șaibe de
siguranță deschis / deschiderea
capacului șaibe de siguranță

LISTĂ DE PIESE

NR.	PIESĂ	CANTITATE
3	 2060mm	4
4	 2060mm	4
4R	 1400mm	2
5	 1889mm	1
6	 1889mm	1
15	 1611mm	2
9	 2115mm	1
10	 2115mm	1
11	 2187mm	1
12	 2187mm	1
13	 2258mm	1
14	 2258mm	1
17	 2165mm	1
21L	 1	1
21R	 1	1
C10	 210mm	2
L1	 8	8
L2	 4	4

NR.	PIESĂ	CANTITATE
P2	 1400mm	15
P8	 2226mm	5
D1	 1	1
D2	 1	1
GC	 4	4
20	 2024mm	1
A1	 669mm	4
A2	 772mm	4
A3	 250mm	2
A4	 2100mm	2
A5	 1980mm	2
A6	 1854mm	2
23	 4	4
M1	 2	2
M2	 2	2

LISTĂ DE PIESE

NR.	PIESĂ	CANTITATE
QD8		4
M8		4
G3		2
GS		2
B6		4
GB		1
H2		2
B3		1
3M		4
F1		310
F2		36
F3		26
S2		50
S3		96
S4		66

PRIVIRE DE ANSAMBLU MONTAJ

RO

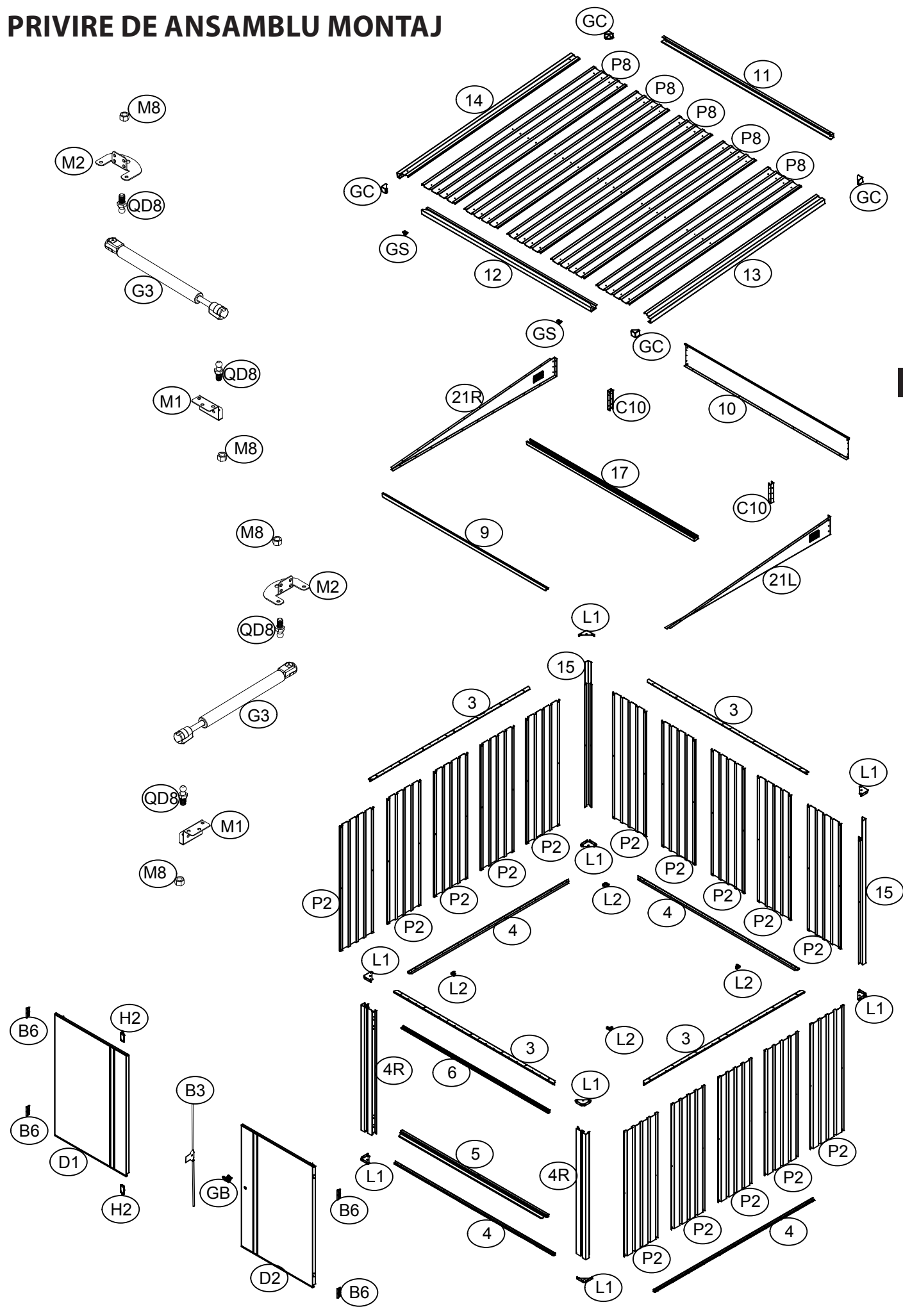

PRIVIRE DE ANSAMBLU MONTAJ

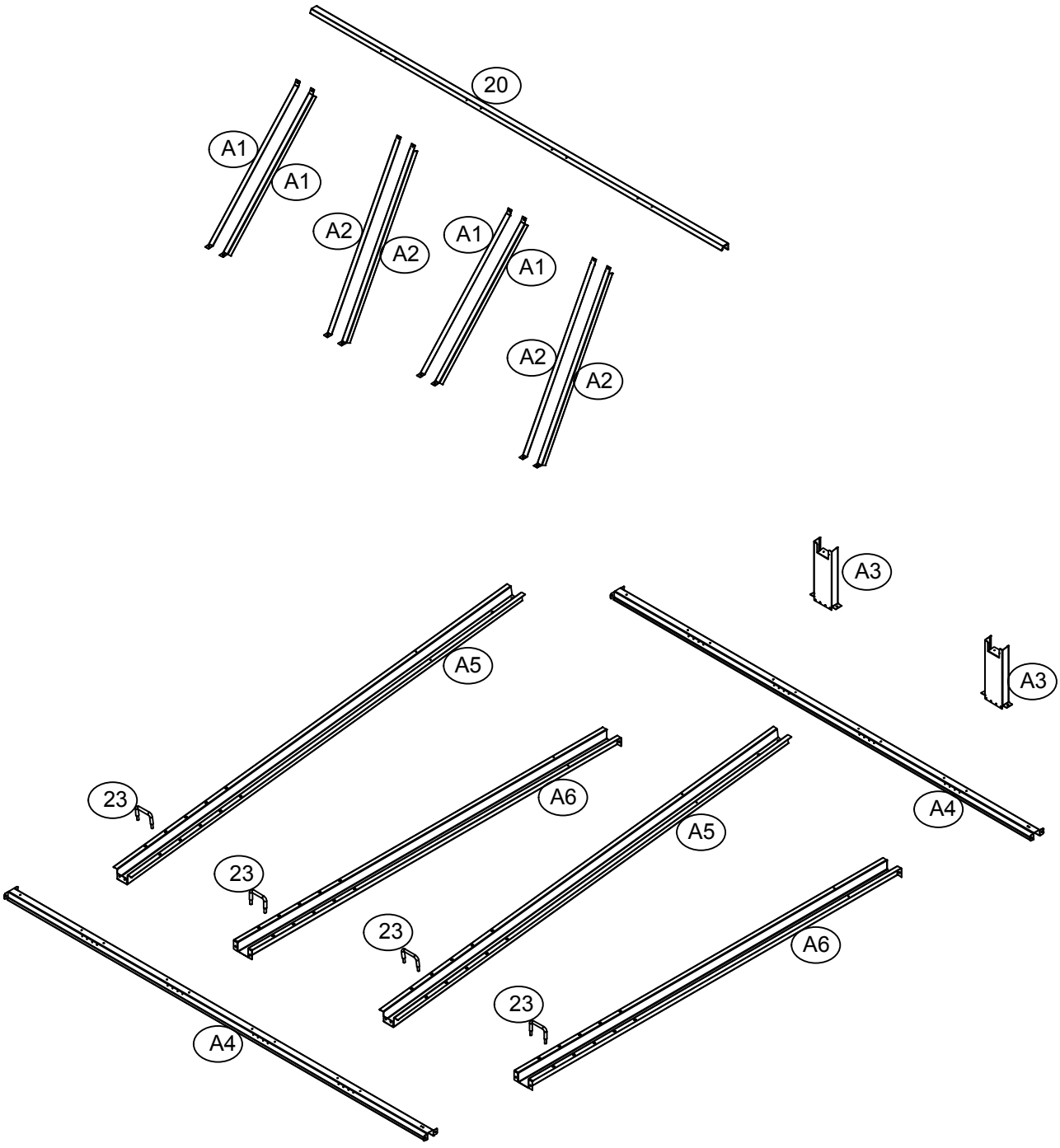

VRHUNSKI GARAŽA ZA KOLESA NAVODILA ZA SESTAVLJANJE

Mere: D × Š × V: 217 x 226 x 145/166 cm

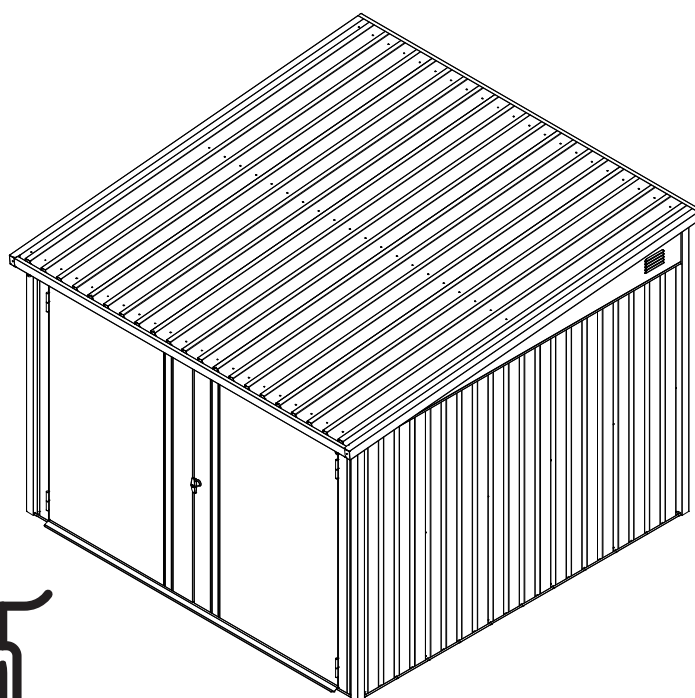

SL

PRAVILNA UPORABA:

Garaža za kolesa je namenjena uporabi na prostem in služi za shranjevanje standardnih koles. Ni primerna niti kot bivalni prostor za ljudi in živali niti za shranjevanje nevarnih snovi. Garaža za kolesa ni primerna za uporabo za komercialne namene. Uporaba ali sprememba kolesarske garaže na kakršen koli drug način se šteje za nepravilno uporabo in lahko povzroči tveganje za veliko večjo in nepredvideno nevarnost.

NAPOTEK:

Skrbno preberite navodila za sestavljanje, preden začnete s sestavljanjem garaža za kolesa.

To še zlasti velja za varnostne napotke.

V nasprotnem primeru lahko poškodujete sebe ali garaža za kolesa.

Podrobna navodila za montažo korak za korakom najdete na koncu informativnih strani v različnih jezikih, na koncu navodil!

Garaža za kolesa ni plezalno ogrodje za otroke in ogrodje za rast rastlin. Obstaja nevarnost preobremenitve.

Prepričajte se, da so vsi potrebni sestavni deli na voljo v navedenih količinah.

Posamezne korake sestavljanja izvajajte zaporedoma in v navedenem vrstnem redu, kot je navedeno v teh navodilih.

Nobenega od navedenih korakov ne izpustite ali ga skrajšajte.

Navodila za sestavljanje hranite na varnem mestu, da lahko do njih znova dostopate v prihodnosti.

SPLOŠNE INFORMACIJE:

Preden začnete z montažo, se prepričajte, da so upoštevane zadevne smernice/zakoni. Za montažo načrtujte vsaj od 360 do 390 minut.

Za montažo so potrebne vsaj 2 osebe. Pred začetkom dela se prepričajte, da so prisotni vsi deli, in sicer v pravih količinah. Za sestavljanje uporabite sončno površino na prostem, nad katero ni vej.

Pred začetkom montaže preglejte posamezne sestavne dele glede nepoškodovanosti in jih odložite tako, da je med delom do sestavnih delov mogoče dostopati brez težav.

Najbolje je, če majhne dele, kot so vijaki, matice itd., hranite v posodi, tako da jih ne izgubite.

Garaža za kolesa nikakor ne uporabljajte kot oporo za stročnice, plezalke in ovijalke, sadje, zelenjavo ali kot držalo za vrvi za perilo.

Poskrbite, da na garaža za kolesa ni snega in listja. **Najv. nosilnost je 100 kg/m².**

Garaža za kolesa uporabljajte izključno tako, kot je opisano v teh navodilih za montažo.

Proizvajalec ali trgovec ne prevzema nobene odgovornosti za škodo, ki nastane zaradi nenamenske ali nepravilne uporabe. Garaža za kolesa ne postavljajte neposredno na trato ali neravne podlage ter poskrbite za primerno, vzdržljivo, vodoravno in stabilno podlago. Priporočamo, da garaža za kolesa zasidrate trdno v tla. Prepričajte se, da so vsi vijaki trdno priviti in da je ogrodje pravilno usmerjeno in vodoravno. Redno preverjajte, ali so vsi vijaki trdno priviti in jih po potrebi dodatno zategnite.

Nekateri kovinski deli so opremljeni z zaščitno folijo. To folijo je treba pred začetkom vgradnje previdno odstraniti.

VARNOSTNI NAPOTKI:

Nikoli ga ne postavljajte neposredno na strešno površino, obstaja nevarnost preobremenitve. Tudi ne v času montaže ali za čiščenje.

Obstaja nevarnost za otroke in osebe z zmanjšanimi fizičnimi, zaznavnimi ali duševnimi sposobnostmi (npr. osebe, ki so pretrujene, delno invalidne osebe, starejše osebe z zmanjšanimi fizičnimi in duševnimi sposobnostmi) ali pomanjkanjem znanja in izkušenj (npr. starejši otroci). Pri montaži garaža za kolesa se uporabljajo majhni deli, kot so vijaki in matice, na podlagi česar obstaja nevarnost zadušitve, če se jih zaužije.

Garaža za kolesa sme sestavljati le strokovnjak, v postopek pa ne smejo biti vključeni otroci ali osebe z zmanjšanimi duševnimi ali motoričnimi sposobnostmi ali osebe s pomanjkanjem izkušenj.

Zaradi nepravilnega ravnanja z garaža za kolesa lahko pride do telesnih poškodb ali materialne škode.

Pri jemanju posameznih sestavnih delov iz embalaže bodite previdni. **Obstaja nevarnost telesnih poškodb zaradi ostrih robov.** Posamezni sestavni deli so izdelani iz kovine in so zaradi tega težki. Pri neprevidnem odpiranju embalaže, npr. z ostrim nožem ali drugim ostrim/koničastim predmetom, obstaja nevarnost poškodb sestavnih delov. Po jemanju sestavnih delov iz embalaže preverite, ali so vsi sestavni deli na voljo v pravih količinah. Posamezne dele odložite na odejo ali podobno podlago, da preprečite raze na premazu.

Preverite, ali so posamezni sestavni deli v brezhibnem stanju, oz. preverite, ali so na njih poškodbe, v primeru česar poškodovanih, deformiranih delov ne uporabljajte.

Med sestavljanjem in montažo nosite vedno varnostna oblačila. Med osnovno opremo sodijo zaščitna obutev, zaščitne rokavice, zaščitna očala in čelada.

Garaža za kolesa ne montirajte ob dnevih, ko piha močan veter ali pada dež.

Poskrbite, da se sestavni deli ne dotikajo nobenih električnih kablov.

Embalažo, plastične vrečke ali zaščitne folije pravilno zavržite in jih hranite zunaj dosega otrok, saj obstaja nevarnost zadušitve.

Garaža za kolesa postavite na ravno površino.

Prepričajte se, da med montažo na območju nevarnosti ni otrok.

Garaža za kolesa ne postavljajte na območjih, ki so izpostavljena močnim ali stalnim vetrovom.

Zaradi osebne varnosti ne sestavljajte garaža za kolesa, če ste utrujeni, pod vplivom alkohola ali mamil oz. če imate vrtoglavico ali se ne počutite dobro.

Če uporabljate lestve ali elektronske naprave, se prepričajte, da upoštevate navedbe posameznih proizvajalcev glede uporabe. Vročih naprav, kot so žari, grelne naprave, gorilniki itd., ni dovoljeno uporabljati v garaža za kolesa ali v njej skladiščiti, saj obstaja nevarnost požara. V primeru neurja ali viharja se nikoli ne zadržujte v garaža za kolesa ali ob njej. Obstaja nevarnost udara strele.

NEGA IN VZDRŽEVANJE:

Površine redno čistite. Če na površinah opazite raze, jih takoj odstranite s primernim lakom.

Ne uporabljajte nobenih agresivnih čistilnih sredstev, krtač s kovinskimi ali najlonskimi ščetinami ter ostrih ali kovinskih predmetov, kot so noži ali lopatice. Za čiščenje uporabljajte krtače z mehкими ščetinami. Uporabljajte hladno, čisto vodo.

ORODJA IN OPREMA:

Varnostna oblačila (zaščitna obutev, zaščitne rokavice, zaščitna očala, čelada itd.)

Vodna tehtnica

Lestev (visoka pribl. 1,5 m)

Merilnik dolžine

Vijačni ključ ali raglja

Akumulatorski izvijač in vrtalnik z razl. nastavki

Izvijač

(ni priloženo kompletu)

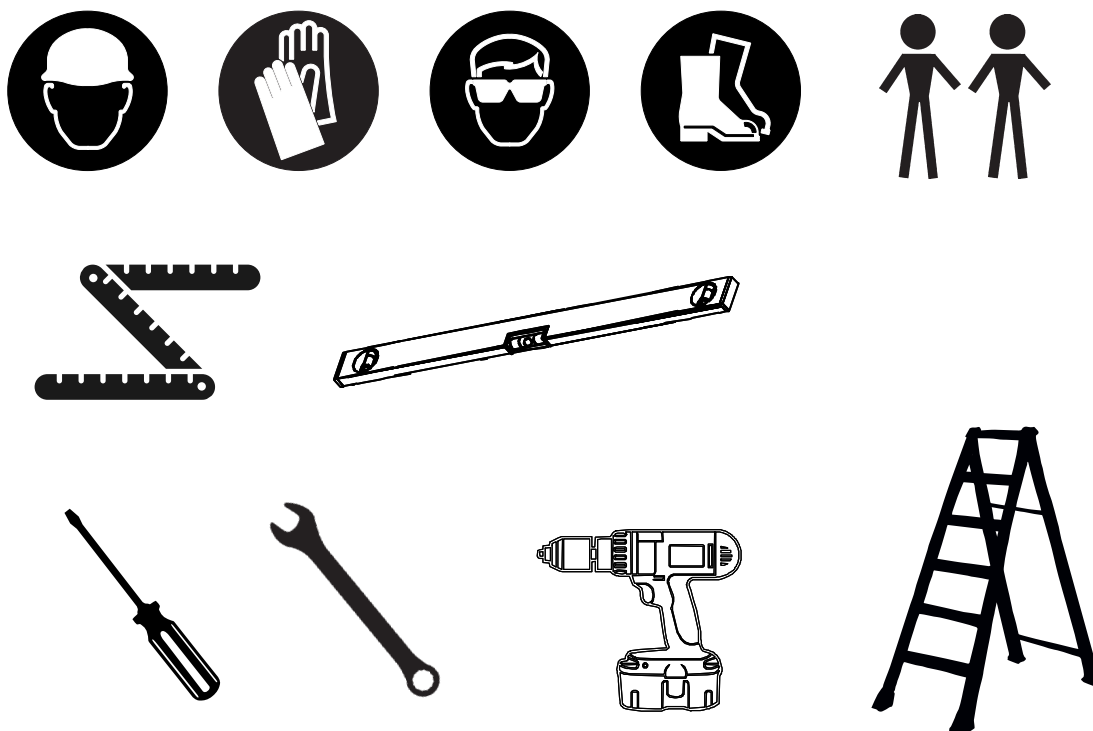

SL

ODLAGANJE EMBALAŽE MED ODPADKE:

Embalažo odložite med odpadke ločeno po vrstah materialov.

Lepenke in karton zavržite kot odpadni papir, folije pa oddajte na ustreznem zbirnem mestu.

ODLAGANJE GARAŽA ZA KOLESA ODPADKE:

Pri odlaganju garaža za kolesa med odpadke upoštevajte veljavne smernice, zakone in druge določbe v zvezi z odlaganjem opreme med odpadke v svoji državi ali zvezni državi.

DIMENZIJE

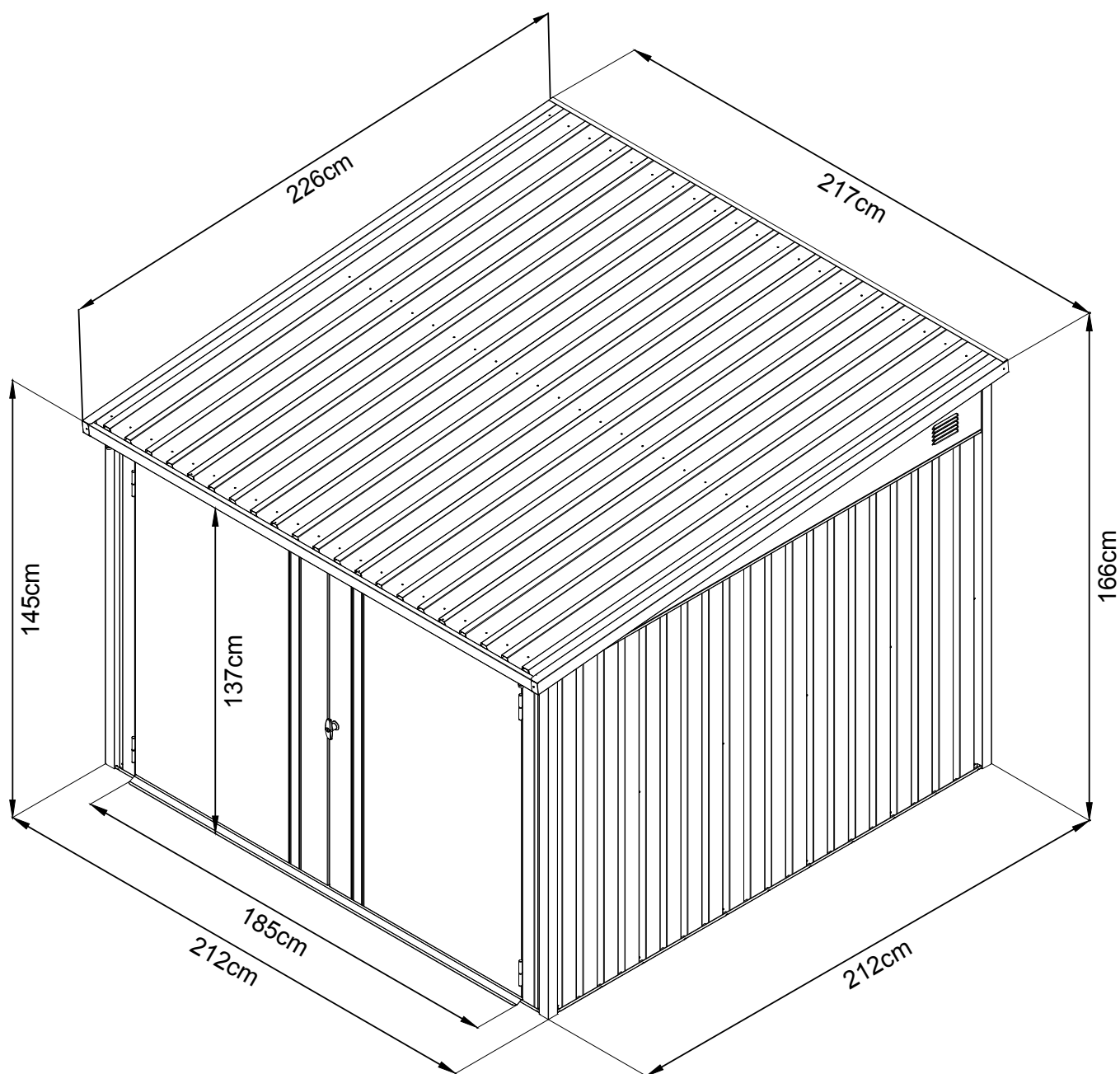

SL

RAZLAGA SIMBOLOV



Podrobni pogled/
pogled s strani



Pazite na izravnavo



Zaprte pokrov podložke



Nevarnost stiska













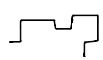
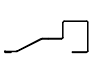



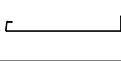









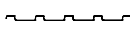
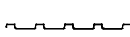
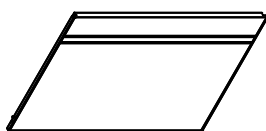
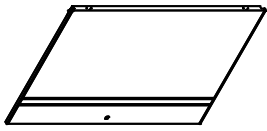

Hrbtna stran



Pokrov podložke pustite odprt / odprite

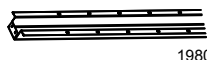
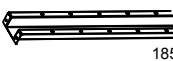











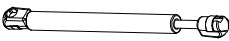

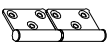
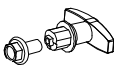
SEZNAM DELOV

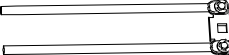
ŠT.	DEL	KOLIČINA
3	 2060mm	4
4	 2060mm	4
4R	 1400mm	2
5	 1889mm	1
6	 1889mm	1
15	 1611mm	2
9	 2115mm	1
10	 2115mm	1
11	 2187mm	1
12	 2187mm	1
13	 2258mm	1
14	 2258mm	1
17	 2165mm	1
21L	 1	1
21R	 1	1
C10	 210mm	2
L1	 8	8
L2	 4	4

ŠT.	DEL	KOLIČINA
P2	 1400mm	15
P8	 2226mm	5
D1	 1	1
D2	 1	1
GC	 4	4
20	 2024mm	1
A1	 669mm	4
A2	 772mm	4
A3	 250mm	2
A4	 2100mm	2
A5	 1980mm	2
A6	 1854mm	2
23	 4	4
M1	 2	2
M2	 2	2

SL

SEZNAM DELOV

ŠT.	DEL	KOLIČINA
QD8		4
M8		4
G3		2
GS		2
B6		4
GB		1
H2		2
B3		1
3M		4
F1		310
F2		36
F3		26
S2		50
S3		96
S4		66

PREGLED ZA MONTAŽO

SL

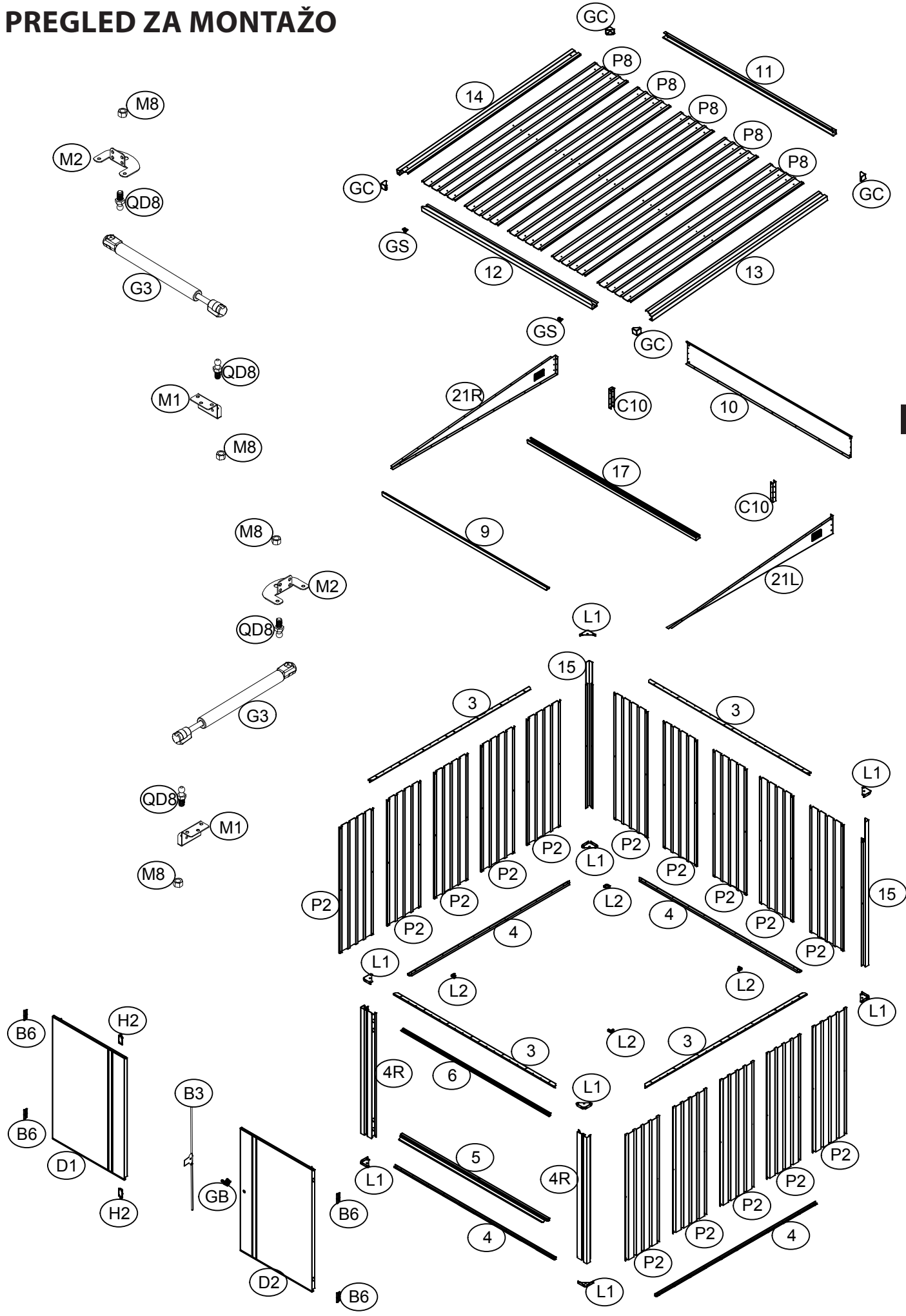

PREGLED ZA MONTAŽO

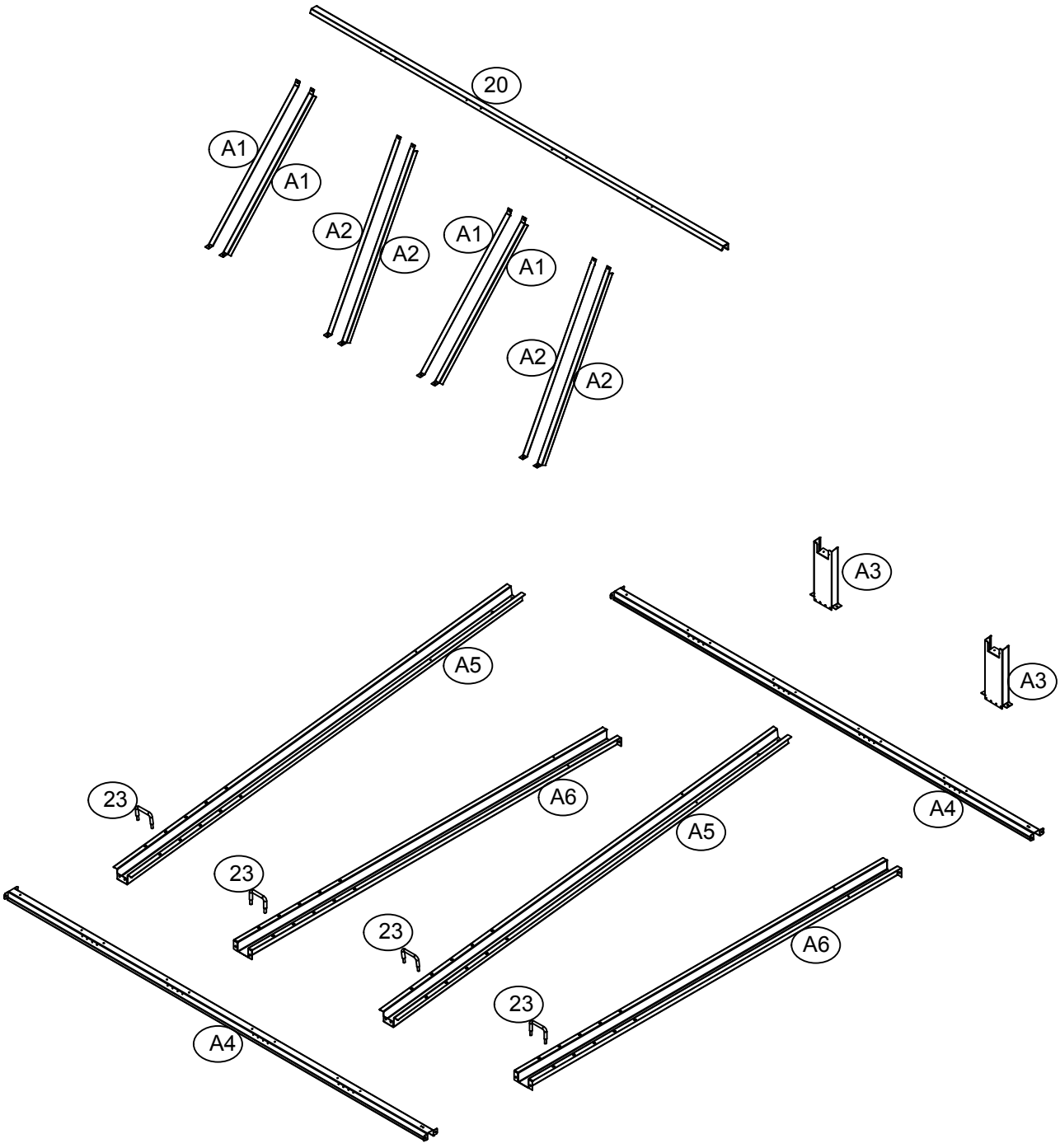

SL

PRÉMIOVÁ KVALITA GARÁŽ PRO JÍZDNÍ KOLA NÁVOD PRO MONTÁŽ

Rozměry: D x Š x V 217 x 226 x 145/166 cm

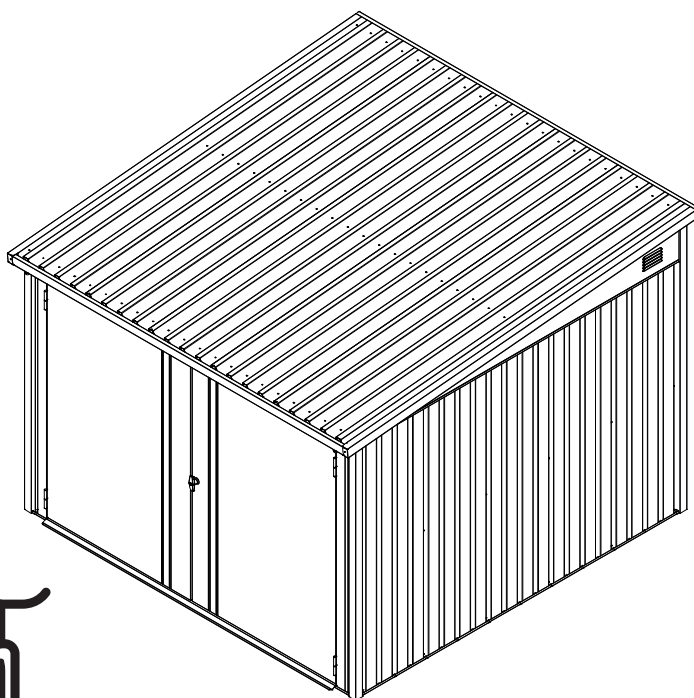

CZ

POUŽITÍ V SOULADU S URČENÍM:

Garáž pro jízdní kola je určena k venkovnímu použití a slouží pro uschování běžných jízdních kol. Není vhodná pro ubytování osob nebo zvířat ani pro skladování nebezpečných látek. Garáž pro jízdní kola není vhodná pro komerční využití. Jakékoliv jiné použití nebo úpravy garáže pro jízdní kola jsou považovány za použití v rozporu s určením a mohou způsobit značné nebezpečí.

UPOZORNĚNÍ:

Před zahájením montáže garáž pro jízdní kola si pečlivě přečtěte montážní pokyny.

To se týká především bezpečnostních pokynů.

V opačném případě byste se mohli zranit nebo poškodit garáž pro jízdní kola.

Podrobný montážní návod krok za krokem naleznete za informačními stránkami v různých jazycích, na konci návodu!

Garáž pro jízdní kola není lezeckým rámem pro děti a není lezeckou pomůckou.

Hrozí nebezpečí přetížení.

Ujistěte se, že všechny požadované komponenty jsou k dispozici v určeném množství.

Jednotlivé montážní kroky provádějte jeden po druhém a v pořadí uvedeném v tomto návodu.

Nevynechte žádný z uvedených kroků ani je nezkracujte.

Návod pro montáž uschovejte na bezpečném místě, abyste jej v budoucnu mohli využít.

VŠEOBECNÉ INFORMACE:

Před zahájením montáže se ujistěte, že jsou dodržovány pro vás platné směrnice/zákony. Pro montáž si naplánujte minimálně 360 až 390 minut.

Pro montáž je zapotřebí minimálně 2 osob. Před zahájením práce zkontrolujte, zda jsou všechny díly k dispozici ve správném množství. K montáži zvolte volnou, slunnou plochu bez přečnávajících větví.

Před zahájením montáže zkontrolujte, zda jsou jednotlivé konstrukční díly neporušené, a položte je tak, aby byly během práce snadno dostupné.

Nejllepší je uchovávat malé části, jako jsou šrouby, matice atd., v misce tak, aby nedošlo k jejich ztrátě.

Garáž pro jízdní kola v žádném případě nepoužívejte jako pomůcku pro popínání luštěnin, popínavých rostlin, ovoce, zeleniny nebo jako držák na prádelní šňůru.

Garáž pro jízdní kola odstraňujte sníh a spadané listí. **Max. nosnost 100 kg/m².**

Garáž pro jízdní kola používejte pouze tak, jak je to popsáno v tomto montážním návodu.

Výrobce nebo prodejce nepřebírá žádnou odpovědnost za škody způsobené nesprávným použitím nebo použitím v rozporu s určeným účelem. Neumísťujte garáž pro jízdní kola přímo na trávnik nebo nerovný povrch, zajistěte vhodný, stabilní, vodorovný a stabilní podklad. Doporučujeme garáž pro jízdní kola pevně ukotvit do podkladu. Ujistěte se, že jsou všechny šrouby pevně utaženy a rám je správně nasměrovaný a vyvážený. Pravidelně kontrolujte dotažení všech šroubů a v případě potřeby je dotáhněte. **Některé kovové díly jsou opatřeny ochrannou fólií. Tuto fólii je nutno před zahájením montáže opatrně odstranit.**

BEZPEČNOSTNÍ POKYNY:

Nikdy nestoupejte přímo na plochu střechy, hrozí nebezpečí přetížení. To platí i během montáže a čištění.

Hrozí nebezpečí pro děti a osoby s omezenými fyzickými, smyslovými nebo mentálními schopnostmi (např. unavení lidé, částečně zdravotně postižení lidé, starší lidé se sníženou fyzickou a duševní schopností) nebo nedostatkem zkušeností a znalostí (např. starší děti). Při montáži garáž pro jízdní kola se používají malé části, jako jsou šrouby a matice, které při spolknutí představují nebezpečí udušení.

Garáž pro jízdní kola mohou postavit pouze kvalifikované osoby, nikoli děti nebo osoby s omezenými intelektuálními nebo motorickými dovednostmi nebo nedostatkem zkušeností.

Nesprávné zacházení s garáž pro jízdní kola může způsobit zranění nebo materiální škody.

Při vybalování jednotlivých konstrukčních dílů z obalu buďte opatrní. **Hrozí nebezpečí poranění o ostré hrany.**

Jednotlivé komponenty jsou vyrobeny z kovu a jsou proto těžké. Pokud je obal otevřen neopatrně, například ostrým nožem nebo jiným ostrým/špičatým předmětem, může dojít k poškození jednotlivých součástí. Po vybalení součástí zkontrolujte, zda jsou všechny jednotlivé díly k dispozici ve správném množství. Jednotlivé díly položte na deku a podobně, abyste zabránili poškrábání horních vrstev.

Zkontrolujte, zda jsou jednotlivé konstrukční díly v perfektním stavu nebo zda nevykazují známky poškození, v takovém případě poškozené a deformované součásti nepoužívejte.

Během výstavby a montáže vždy noste ochranný oděv. K základnímu vybavení patří bezpečnostní obuv, ochranné rukavice, ochranné brýle a helma.

Výstavbu garáž pro jízdní kola neprovádějte ve velmi větrných nebo deštivých dnech.

Ujistěte se, že se komponenty nedotýkají žádných napájecích kabelů.

Obaly, plastové sáčky nebo ochranné fólie řádně zlikvidujte a uchovávejte je mimo dosah dětí, nebezpečí udušení!

Garáž pro jízdní kola postavte na rovnou plochu.

Během montáže se ujistěte, že se v nebezpečné oblasti nenacházejí žádné děti.

Garáž pro jízdní kola neumísťujte na místa vystavená silnému nebo trvalému větru.

Pro vaši osobní bezpečnost byste garáž pro jízdní kola neměli stavět, pokud jste unavení, opilí nebo intoxikovaní, nebo máte-li závratě nebo není-li vám dobře.

Používáte-li žebříky nebo elektronická zařízení, ujistěte se, že dodržíte pokyny výrobce k jejich používání. Horká zařízení, jako jsou grily, ohříváče, hořáky atd., nesmíte pod garáž pro jízdní kola používat ani skladovat, nebezpečí požáru! Během bouřky se nikdy nezdržujte v garáž pro jízdní kola nebo v jeho blízkosti. Hrozí nebezpečí úderu blesku.

PÉČE A ÚDRŽBA:

Povrch pravidelně čistěte. Pokud si všimnete škrábanců na povrchu, okamžitě je odstraňte pomocí vhodného laku.

Nepoužívejte agresivní čisticí prostředky, kovové nebo nylonové kartáče ani ostré nebo kovové pomůcky, jako jsou nože nebo špachtle. K čištění používejte měkké štětiny. Použijte studenou, čistou vodu.

NÁŘADÍ A VYBAVENÍ:

Ochranné oděvy (bezpečnostní obuv, ochranné rukavice, ochranné brýle, helma atd.)

Vodováha

Štafle (přibližně 1,5 m vysoké)

Měření délky

Šroubový nebo řehačkový klíč

Akumulátorový šroubovák a vrtačka s růz. nástavci

Šroubovák

(Není součástí dodávky)

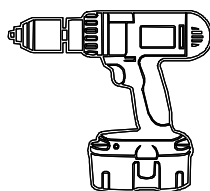
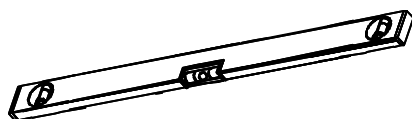

CZ

LIKVIDACE OBALU:

Obaly zlikvidujte do tříděného dopadu.

Karton a lepenka se likvidují jako odpadní papír a fólie odevzdejte k vhodné recyklaci.

LIKVIDACE GARÁŽ PRO JÍZDNÍ KOLA:

Při likvidaci garáž pro jízdní kola věnujte pozornost pokynům, zákonům a předpisům týkajícím se likvidace ve vaší zemi nebo státě.

ROZMĚRY

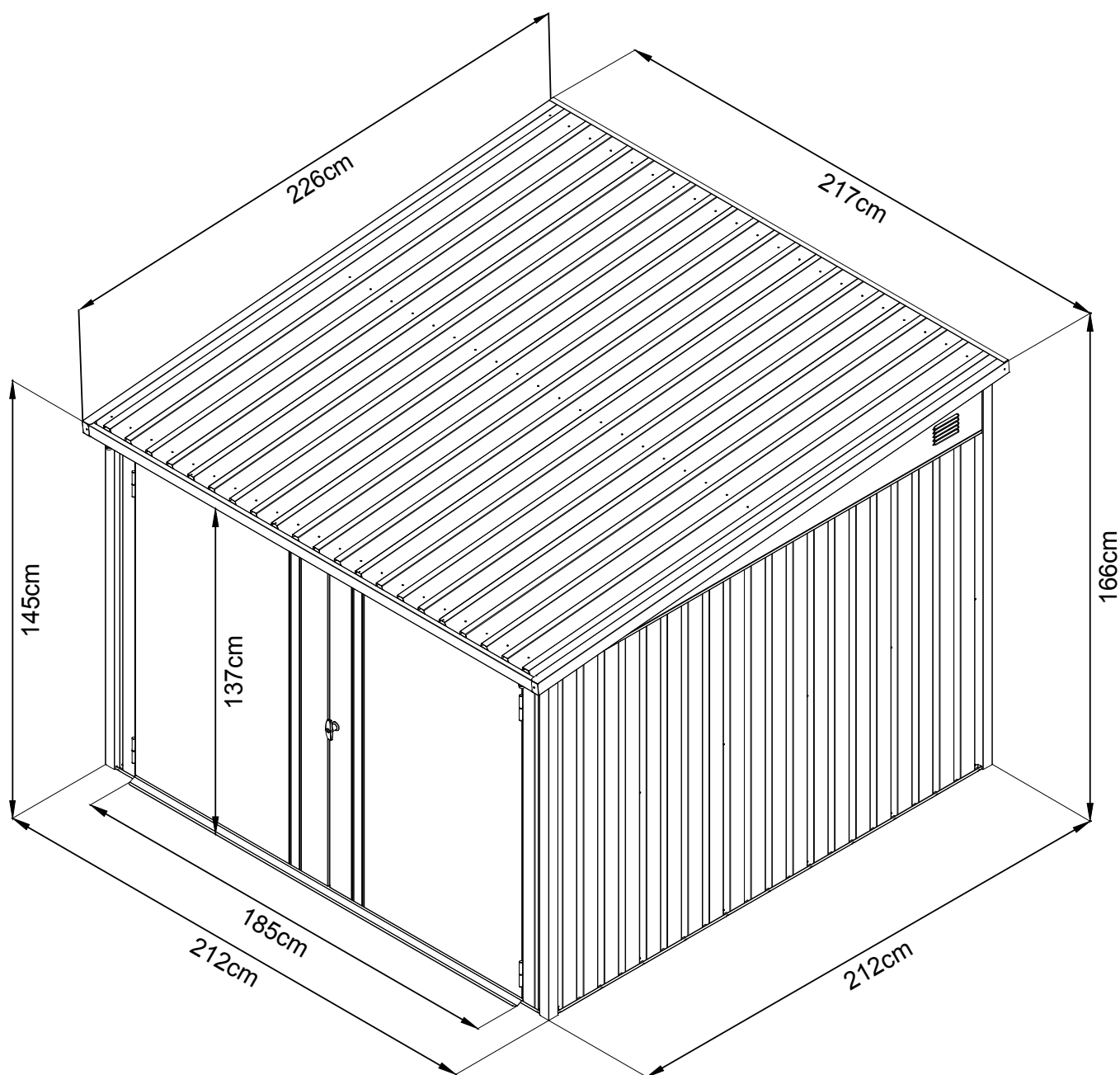

CZ

VYSVĚTLENÍ SYMBOLŮ



detailní pohled/
boční pohled



dbejte na vyrovnaní



Zavřít krytku podložky



Nebezpečí zmáčknutí













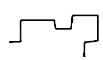
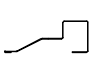



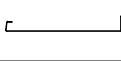

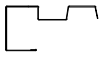

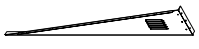

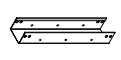

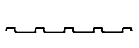
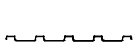
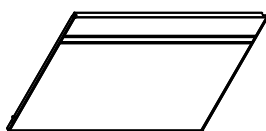
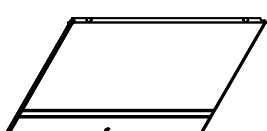

zadní strana





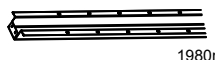
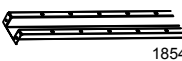









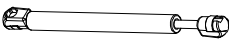

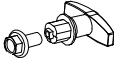
Nechat krytku podložky otevřenou /
otevřít krytku

SEZNAM DÍLŮ

Č.	SOUČÁST	MNOŽSTVÍ
3	 2060mm	4
4	 2060mm	4
4R	 1400mm	2
5	 1889mm	1
6	 1889mm	1
15	 1611mm	2
9	 2115mm	1
10	 2115mm	1
11	 2187mm	1
12	 2187mm	1
13	 2258mm	1
14	 2258mm	1
17	 2165mm	1
21L	 1	1
21R	 1	1
C10	 210mm	2
L1	 8	8
L2	 4	4

Č.	SOUČÁST	MNOŽSTVÍ
P2	 1400mm	15
P8	 2226mm	5
D1	 1	1
D2	 1	1
GC	 4	4
20	 2024mm	1
A1	 669mm	4
A2	 772mm	4
A3	 250mm	2
A4	 2100mm	2
A5	 1980mm	2
A6	 1854mm	2
23	 4	4
M1	 2	2
M2	 2	2

SEZNAM DÍLŮ

č.	SOUČÁST	MNOŽSTVÍ
QD8		4
M8		4
G3		2
GS		2
B6		4
GB		1
H2		2
B3		1
3M		4
F1		310
F2		36
F3		26
S2		50
S3		96
S4		66

MONTÁŽNÍ PŘEHLED

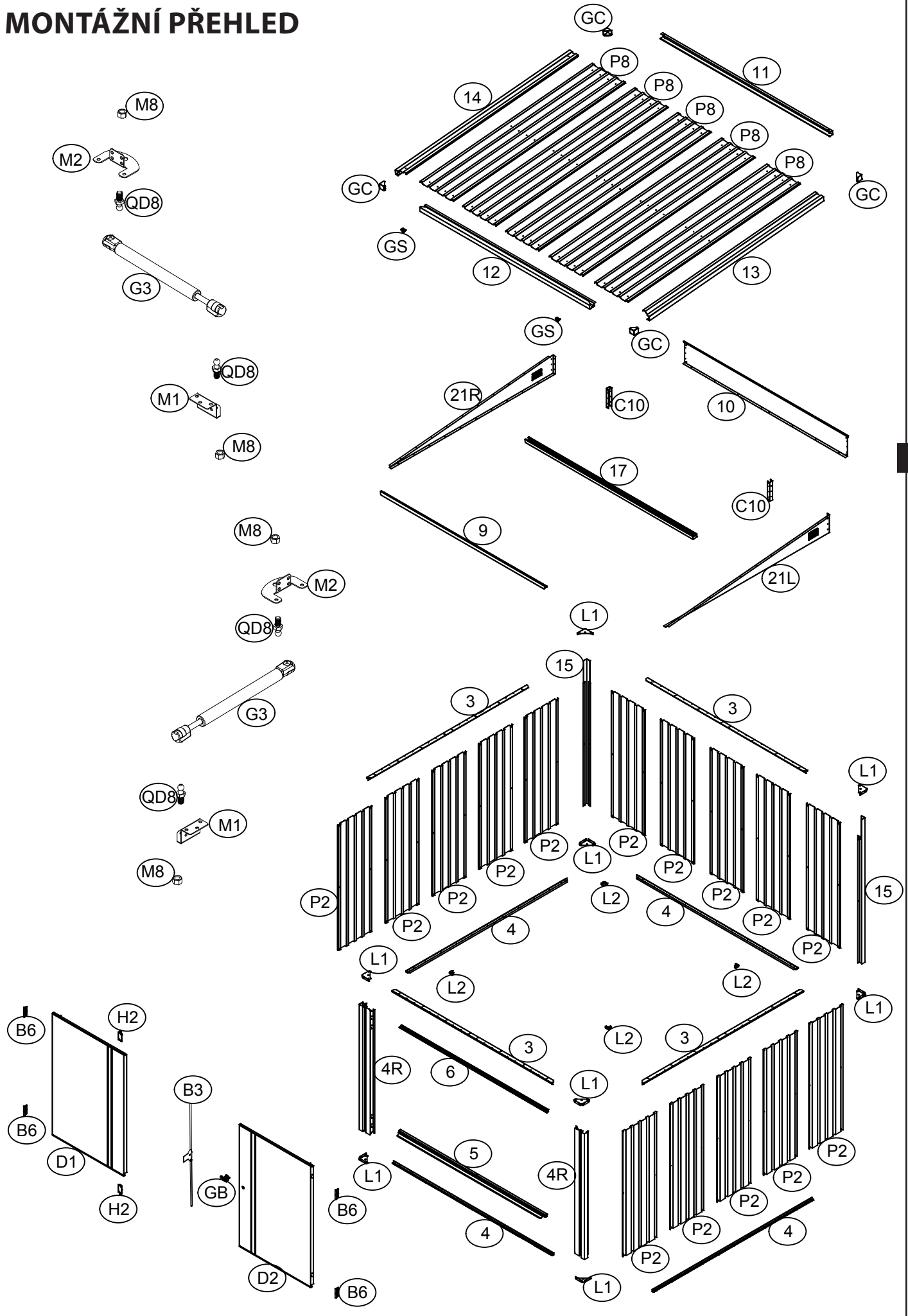

MONTÁŽNÍ PŘEHLED

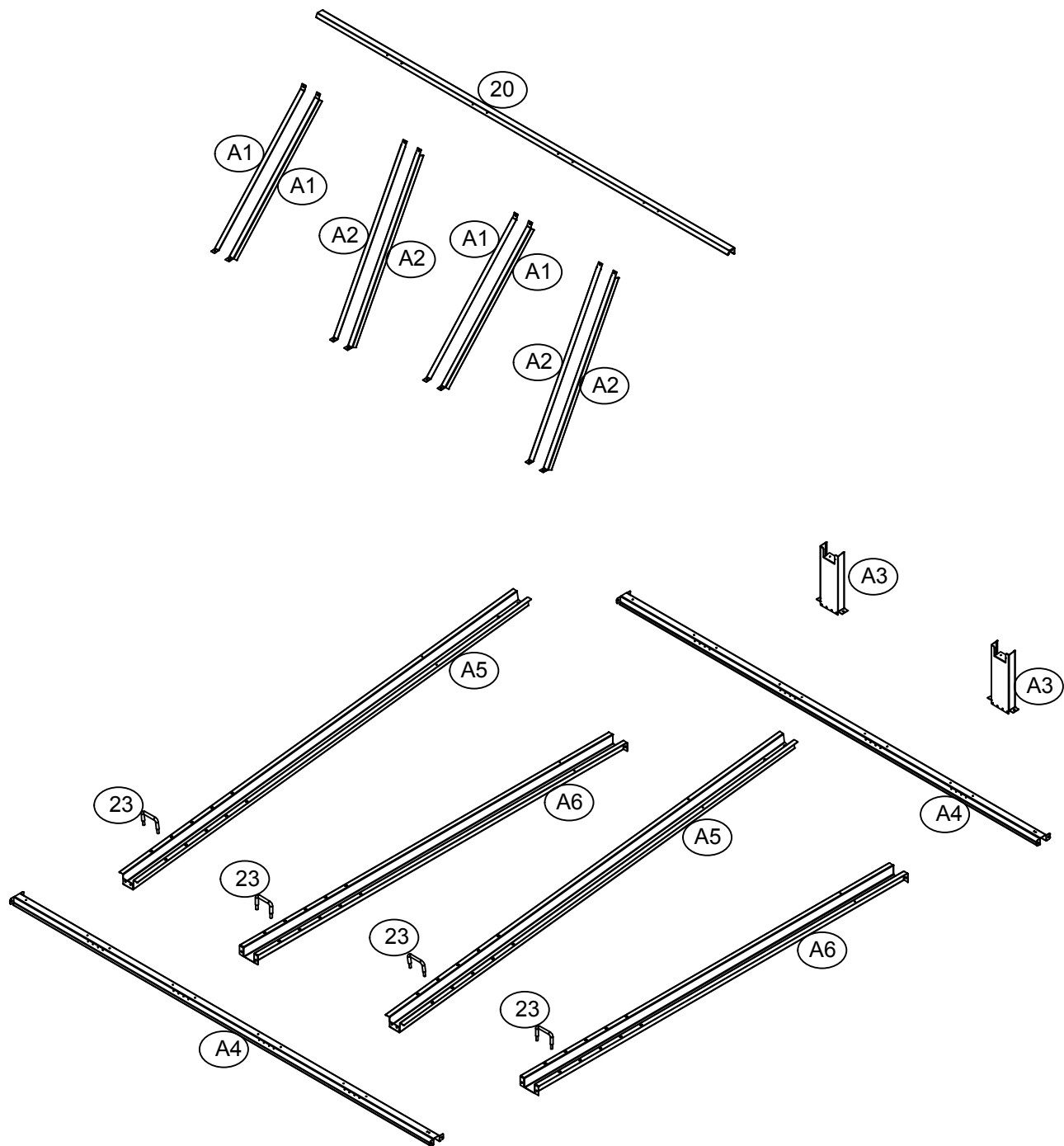

PREMIUM GARÁŽ NA BICYKLE NÁVOD NA MONTÁŽ

Rozmery: D x Š x V 217 x 226 x 145/166 cm

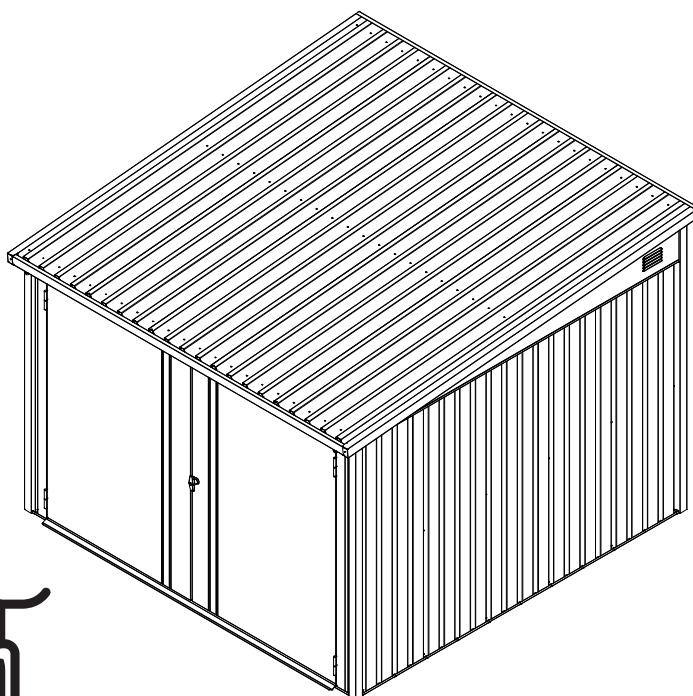

SK

ÚČEL POUŽITIA:

Garáž na bicykle na určená na použitie v exteriéri a slúži na odloženie bežných druhov bicyklov. Nie je vhodná na ubytovanie osôb alebo zvierat ani na skladovanie nebezpečných látok. Garáž na bicykle nie je vhodná na komerčné použitie. Akékoľvek iné použitie alebo zmeny na garáži na bicykle sa považuje za použitie v rozpore s účelom a môže spôsobiť vážne nebezpečenstvá.

UPOZORNENIE:

Pred začatím montáže si pozorne prečítajte návod na montáž.

Dbajte o bezpečnosť a venujte pozornosť najmä bezpečnostným pokynom.

V opačnom prípade by ste sa mohli poraniť alebo poškodiť garáž na bicykle.

Podrobný návod na montáž krok za krokom nájdete za informačnými stránkami v rôznych jazykoch, na konci návodu!

Garáž na bicykle nie je preliezka pre deti ani pomôcka na lezenie.

Pozor na riziko preťaženia.

Uistite sa, že všetky požadované diely máte k dispozícii v špecifikovanom množstve.

Jednotlivé kroky montáže vykonávajte jeden po druhom a v špecifikovanom poradí, ako je uvedené v tomto návode. Nevynechávajte ani neskracujte žiadny z uvedených krokov.

Návod na montáž uschovajte na bezpečnom mieste, aby ste k nemu mali prístup aj neskôr.

VŠEOBECNÉ INFORMÁCIE:

Pred začatím montáže sa uistite, že sú dodržané príslušné smernice/zákony. Na montáž si vyhradte najmenej 360 až 390 minút.

K montáži sú potrebné najmenej 2 osoby. Pred začatím práce skontrolujte, či máte všetky diely v správnom množstve. Na postavenie garáž na bicykle použite slnečnú plochu bez vyčnievajúcich vetiev.

Pred začatím montáže skontrolujte, či sú jednotlivé diely nedotknuté a položte ich tak, aby boli počas práce ľahko prístupné.

Najlepšie je uchovávať malé časti, ako sú skrutky, matice atď. v miske, aby sa nestratili.

Za žiadnych okolností nepoužívajte garáž na bicykle ako opornú konštrukciu na pestovanie strukovín a popínavých rastlín, ovocia, zeleniny alebo ako držiak na šnúru na bielizeň.

Udržujte garáž na bicykle bez snehu a lístia. **Maximálne zaťaženie 100 kg/m².**

Garáž na bicykle používajte výhradne na účely, ktoré sú uvedené v tomto návode na montáž.

Výrobca alebo predajca nenesie žiadnu zodpovednosť za škody spôsobené nevhodným alebo nesprávnym použitím. Nestavajte garáž na bicykle priamo na trávniku alebo nerovnom povrchu, na jeho lokáciu vyhradte a zabezpečte vhodný, odolný, vodorovný a stabilný povrch. Odporúčame upevniť garáž na bicykle pevne k podlahe. Skontrolujte, či sú všetky skrutky dotiahnuté a či je rám správne vyrovnaný a vo vodorovnej polohe. Pravidelne kontrolujte dotiahnutie všetkých skrutiek a v prípade potreby ich dotiahnite.

Niektoré kovové časti sú pokryté ochrannou fóliou. Táto fólia musí byť pred zahájením montáže opatrne odstránená.

BEZPEČNOSTNÉ POKYNY:

Nikdy sa nestavajte priamo na plochu strechy, hrozí nebezpečenstvo preťaženia. Ani počas montáže alebo pri čistení. Garáž na bicykle predstavuje riziko pre deti a ľudí s obmedzenými fyzickými, zmyslovými alebo mentálnymi schopnosťami (napr. unavení ľudia, čiastočne postihnutí ľudia, starší ľudia so zníženými fyzickými a duševnými schopnosťami) alebo nedostatkom skúseností a znalostí (napr. staršie deti). Pri montáži garáž na bicykle sa používajú malé časti, ako sú skrutky a matice, ktoré pri prehľnutí predstavujú riziko udusenía.

Montáž garáž na bicykle môžu vykonávať len kompetentné osoby, nie deti alebo osoby s obmedzenými intelektuálnymi alebo motorickými zručnosťami alebo nedostatkom skúseností.

Nesprávna manipulácia so garáž na bicykle môže viesť k zraneniam alebo materiálnym škodám.

Venujte zvýšenú opatrnosť vybalovaniu jednotlivých dielov z obalu. **Ostré hrany predstavujú riziko poranenia.** Jednotlivé diely sú vyrobené z kovu a sú preto ťažké. Pri neopatrnom otváraní obalu, napríklad ostrým nožom alebo iným ostrým/špicatým predmetom, môže dôjsť k poškodeniu dielov. Po rozbalení dielov skontrolujte, či sú všetky jednotlivé diely dodané v správnom množstve. Jednotlivé diely položte na prikrývku alebo niečo podobné, aby ste zabránili poškriabaniu laku.

Skontrolujte, či sú jednotlivé diely v bezchybnom stave, či nevykazujú známky poškodenia, v takom prípade nepoužívajte poškodené a zdeformované časti.

Počas stavby a montáže vždy noste ochranný odev. Medzi jeho základné vybavenie patrí bezpečnostná obuv, ochranné rukavice, bezpečnostné okuliare a prilba.

Nestavajte garáž na bicykle vo veľmi veternom alebo daždivom počasí.

Skontrolujte, či sa diely nedotýkajú žiadnych napájacích káblov.

Obal, plastové vrecúška alebo ochrannú fóliu zlikvidujte správnym spôsobom a uchovávajte mimo dosahu detí, nebezpečenstvo udusenía!

Garáž na bicykle položte na rovný povrch.

Počas montáže skontrolujte, či sa v nebezpečnej zóne nenachádzajú žiadne deti.

Neumiestňujte garáž na bicykle na miesta vystavené silnému alebo trvalému vetru.

Kvôli vašej osobnej bezpečnosti by ste nemali stavať garáž na bicykle, keď ste unavení, opití alebo intoxikovaní, alebo ak máte závraty alebo nepríjemné pocity.

Ak používate rebríky alebo elektronické zariadenia, uistite sa, že dodržiavate pokyny na použitie, odporúčané ich výrobcami. Horúce zariadenia, ako sú grily, ohrievače, horáky atď. sa v garáž na bicykle nesmú používať ani skladovať, nebezpečenstvo požiaru! Počas búrok alebo blyskania nikdy nezostávajú v garáž na bicykle ani vedľa neho.

Hrozí riziko zásahu bleskom.

STAROSTLIVOSŤ A ÚDRŽBA:

Pravidelne čistite povrch. Ak si všimnete škrabance na povrchu, okamžite ich odstráňte vhodným lakom.

Nepoužívajte agresívne čistiace prostriedky, kefy s kovovými alebo nylonovými štetinami ani ostré alebo kovové nástroje, ako sú nože alebo špachtle. Na čistenie používajte kefy s mäkkými štetinami. Používajte studenú, čistú vodu.

NÁRADIE A VYBAVENIE:

Ochranné odevy (bezpečnostná obuv, ochranné rukavice, bezpečnostné okuliare, prilba atď.)

Vodováha

Rebrík (vysoký približne 1,5 m)

Meracie pásmo

Kľúč alebo račňový kľúč

Akumulátorové skrutky a vrtáčky s príslušenstvom

Skrutkovač

(nie je súčasťou dodávky)

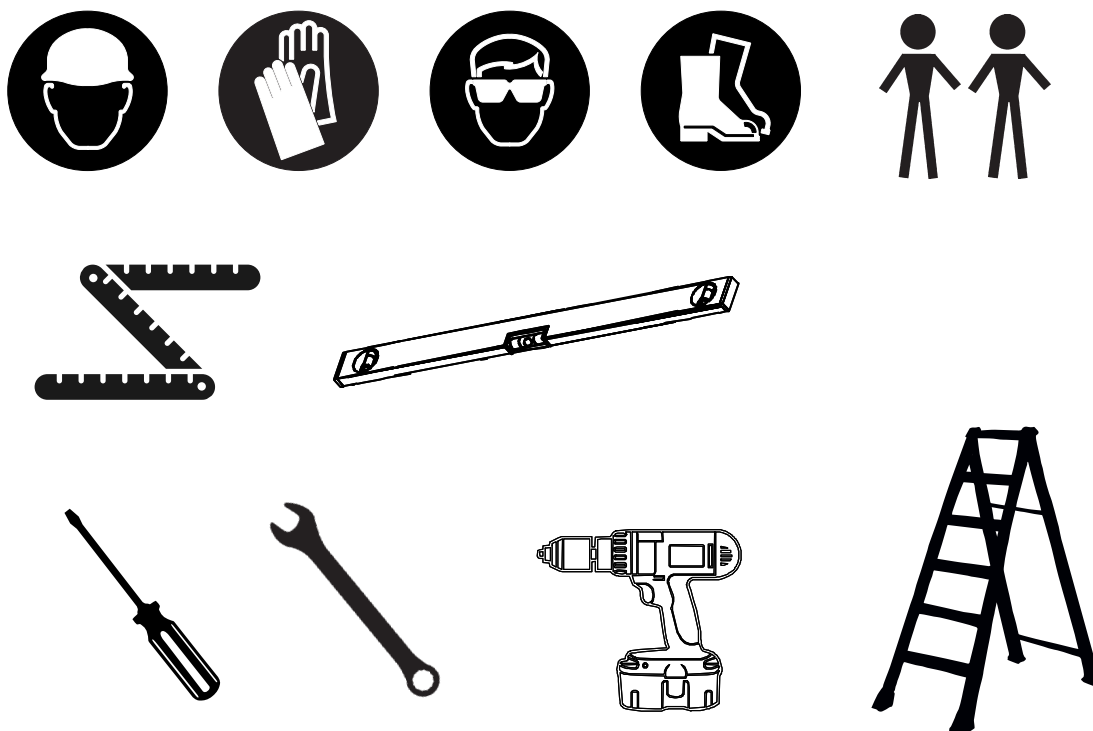

SK

LIKVIDÁCIA OBALU:

Balenie zlikvidujte podľa jeho typu.

Kartón a lepenku likvidujte ako odpadový papier a fólie odneste do príslušného recyklačného strediska.

LIKVIDÁCIA GARÁŽ NA BICYKLE:

Pri likvidácii garáž na bicykle dbajte o pokyny, zákony a nariadenia týkajúce sa likvidácie vo vašej krajine alebo štáte.

ROZMERY

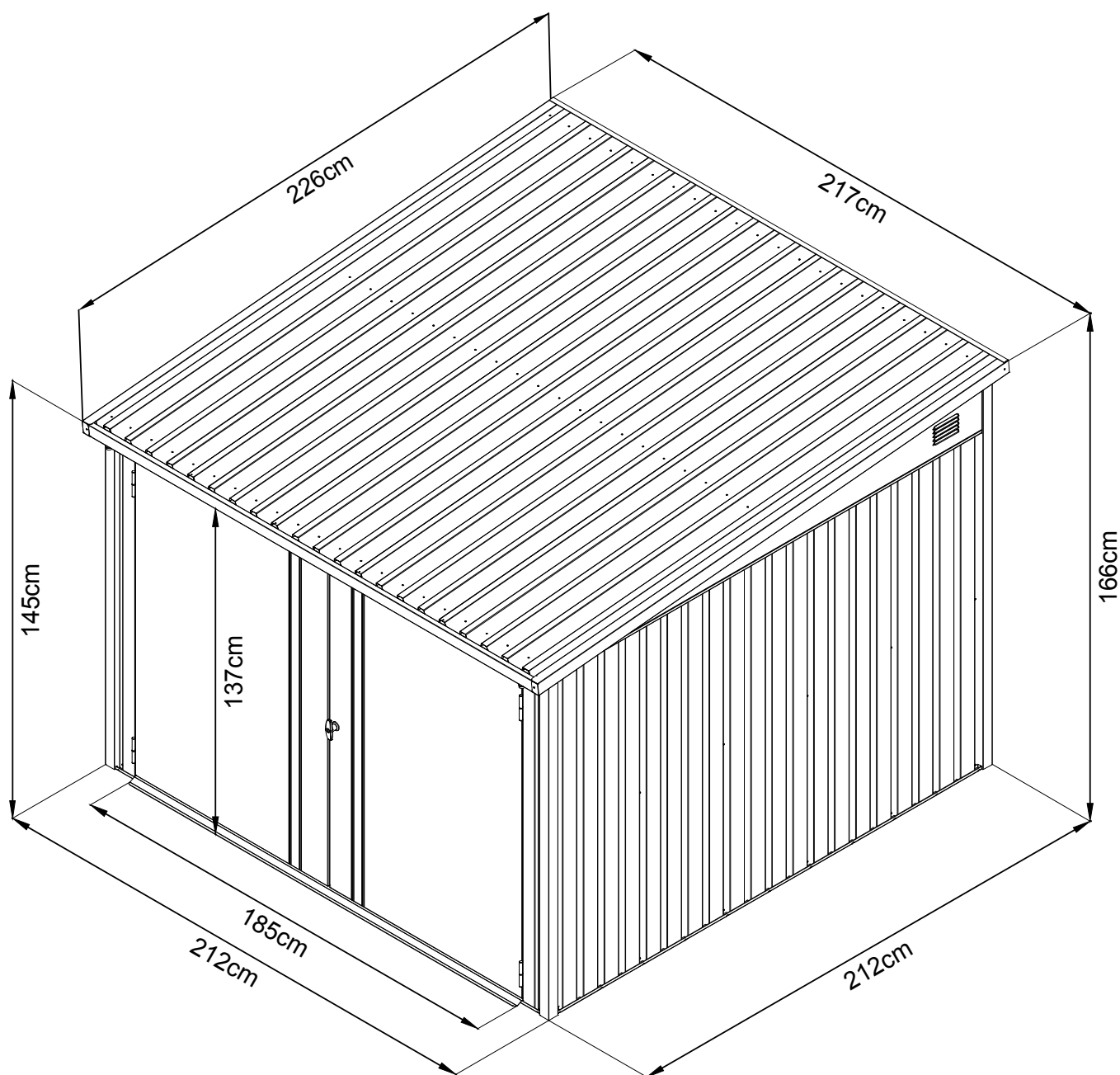

SK

VYSVETLENIE SYMBOLOV



Detailný pohľad/
pohľad z boku



Dbajte na vycentrovanie



Zatvorte uzáver podložky



Nebezpečenstvo pomliaždenia













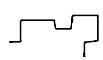
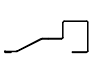



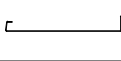

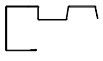

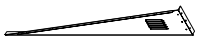

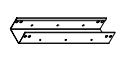

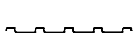
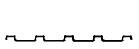
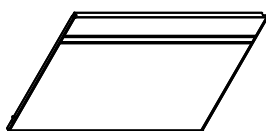
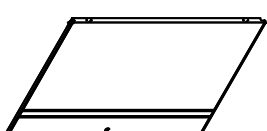

Zadná strana





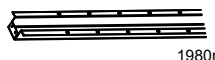
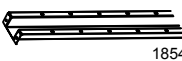









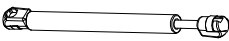

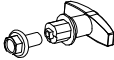
Uzáver podložky nechajte
otvorený/otvorte

ZOZNAM ČASTÍ

ČÍSLO	ČASTÍ	MNOŽSTVO
3	 2060mm	4
4	 2060mm	4
4R	 1400mm	2
5	 1889mm	1
6	 1889mm	1
15	 1611mm	2
9	 2115mm	1
10	 2115mm	1
11	 2187mm	1
12	 2187mm	1
13	 2258mm	1
14	 2258mm	1
17	 2165mm	1
21L	 1	1
21R	 1	1
C10	 210mm	2
L1	 8	8
L2	 4	4

ČÍSLO	ČASTÍ	MNOŽSTVO
P2	 1400mm	15
P8	 2226mm	5
D1	 1	1
D2	 1	1
GC	 4	4
20	 2024mm	1
A1	 669mm	4
A2	 772mm	4
A3	 250mm	2
A4	 2100mm	2
A5	 1980mm	2
A6	 1854mm	2
23	 4	4
M1	 2	2
M2	 2	2

ZOZNAM ČASTÍ

ČÍSLO	ČASTÍ	MNOŽSTVO
QD8		4
M8		4
G3		2
GS		2
B6		4
GB		1
H2		2
B3		1
3M		4
F1		310
F2		36
F3		26
S2		50
S3		96
S4		66

PREHĽAD MONTÁŽE

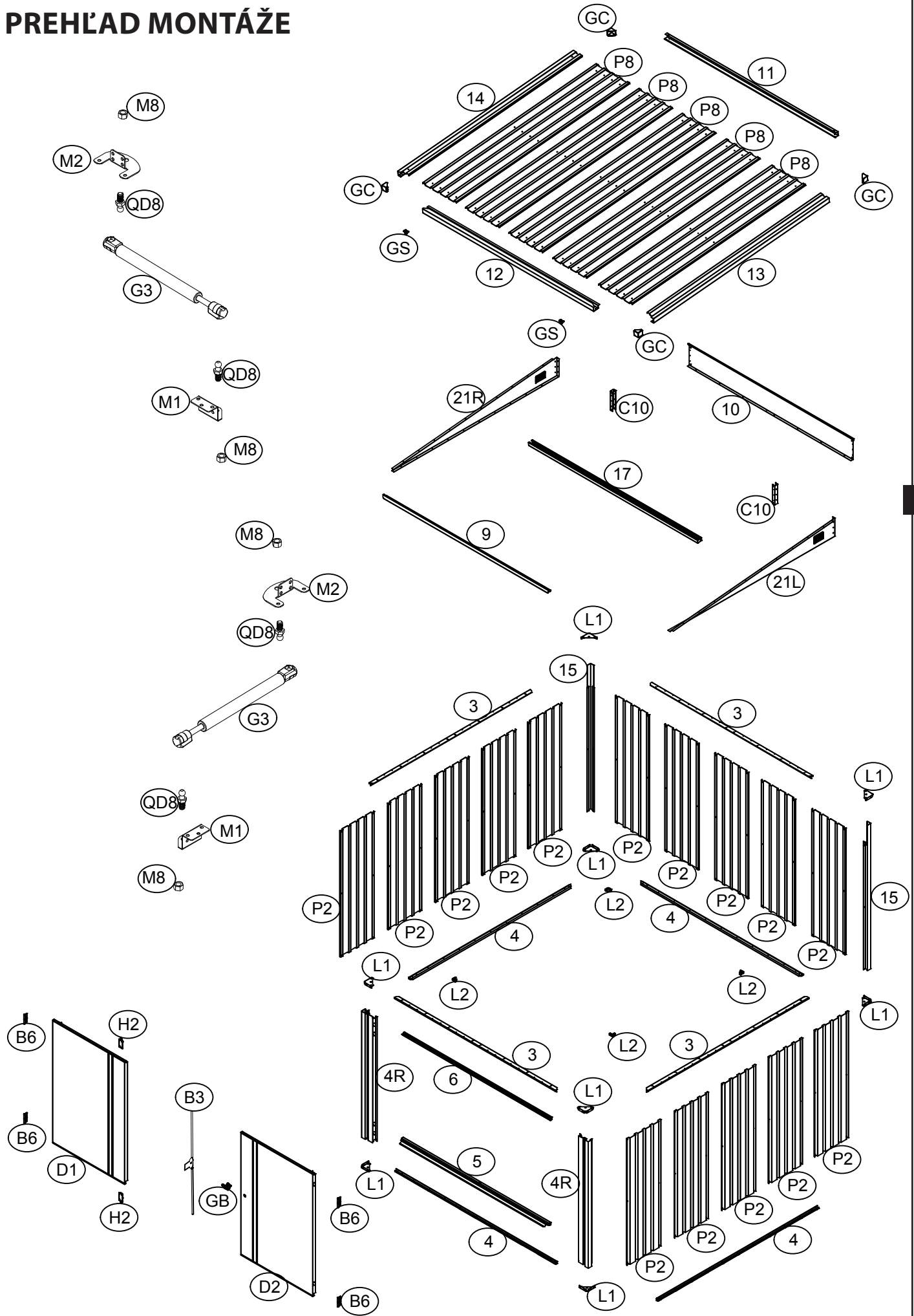

PREHĽAD MONTÁŽE

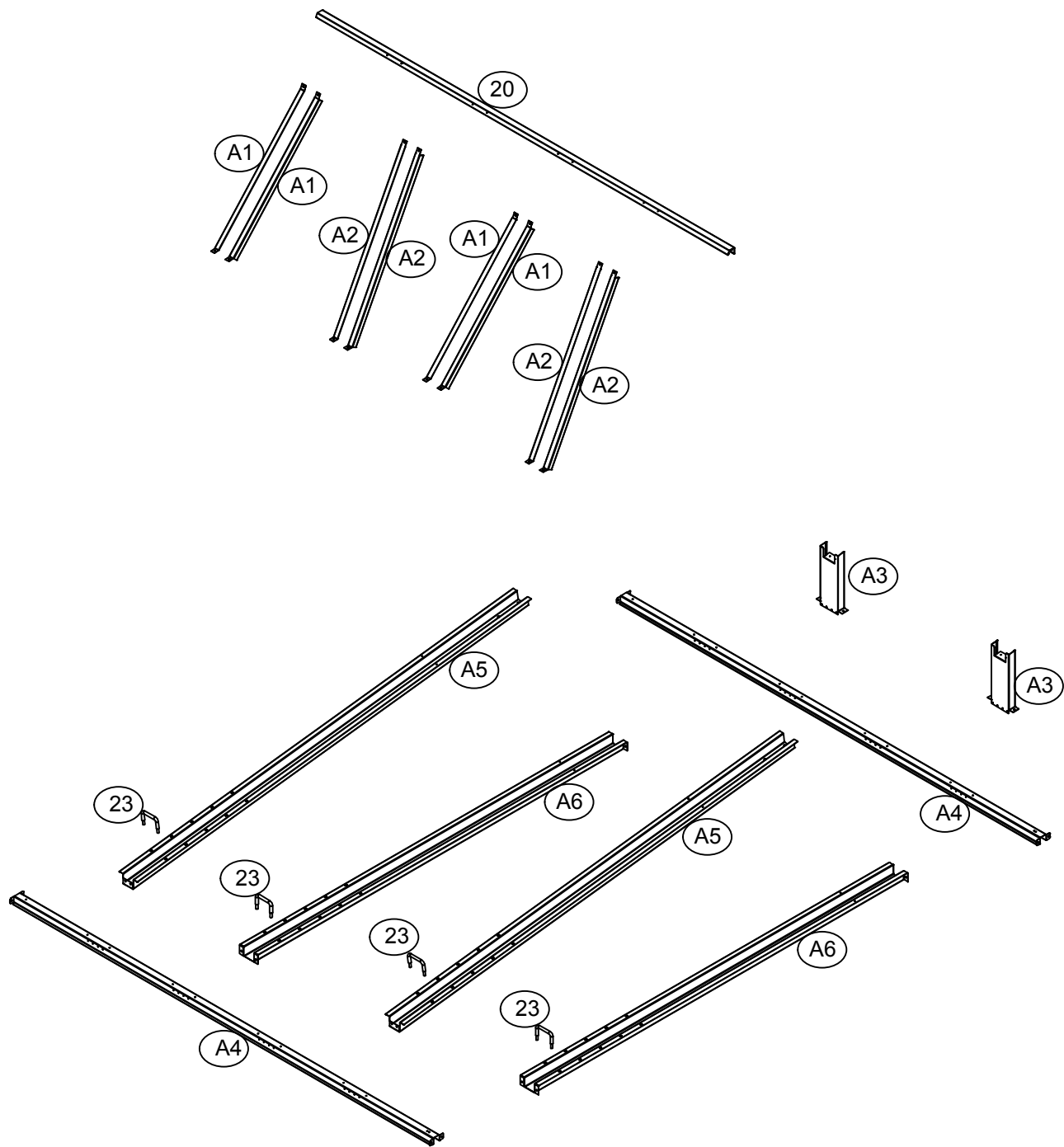

CYKELGARAGE PREMIUM MONTERINGSANVISNING

Mått: L x B x H 217 x 226 x 145/166 cm

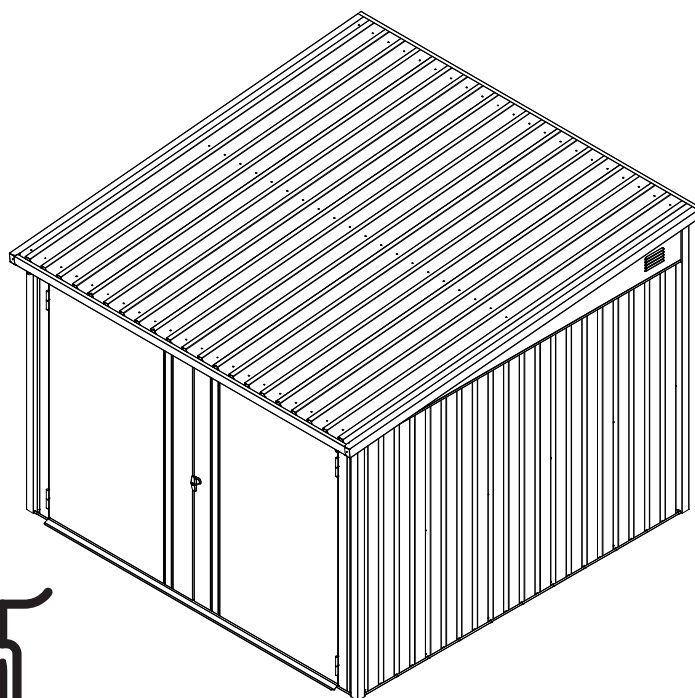

SE

AVSEDD ANVÄNDNING

Cykelgaraget är avsett för utomhusbruk och för förvaring av vanliga cyklar. Det är inte lämpligt för att hysa personer eller djur, eller för förvaring av farliga ämnen. Cykelgaraget är inte lämpligt för kommersiellt bruk. All annan användning eller modifiering av cykelgaraget betraktas som felaktig och kan medföra allvarlig fara.

INFORMATION

Läs igenom monteringsanvisningen noga innan du börjar montera cykelgarage.

Detta gäller i synnerhet säkerhetsanvisningarna.

Annars kan det leda till personskador eller skador på cykelgarage.

I slutet av bruksanvisningen finns detaljerade monteringsanvisningar, steg-för-steg på olika språk!

Cykelgarage är ingen klätterställning för barn och ingen spaljé – risk för överbelastning!

Säkerställ att alla nödvändiga delar finns i angiven mängd.

Sätt ihop delarna i angiven ordningsföljd enligt instruktionerna i den medföljande monteringsanvisningen noga.

Hoppa inte över eller förenkla angivna steg.

Förvara monteringsanvisningen på en säker plats för senare användning.

ALLMÄN INFORMATION

Innan du påbörjar monteringen ska du säkerställa att du följer gällande riktlinjer/bestämmelser.

Räkna med minst 360–390 minuter för monteringen.

Det krävs minst två personer för att montera produkten. Kontrollera innan arbetet påbörjas att alla delar finns i angiven mängd. Montera produkten på en öppen, solig plats utan överskjutande grenar.

Kontrollera att de enskilda delarna är oskadda och lägg dem så att du enkelt kan nå dem under monteringen.

Lägg gärna smådelar såsom skruvar, muttrar osv. i en skål så att de inte försvinner.

Cykelgarage ska under inga omständigheter användas som klättringshjälp för baljväxter, kläng- och slingerväxter, frukt, grönsaker eller som hållare för tvättlinan.

Håll cykelgarage fritt från snö och löv. **Max. bärförmåga: 100 kg/m².**

Använd cykelgarage uteslutande så som beskrivet i monteringsanvisningen.

Tillverkaren eller återförsäljaren ansvarar inte för skador som kan uppstå på grund av olämplig eller felaktig användning.

Placera inte cykelgarage direkt på en gräsmatta eller ett ojämnt underlag; säkerställ ett lämpligt hållbart, vågrätt och stabilt underlag. Vi rekommenderar att du förankrar cykelgarage i underlaget.

Säkerställ att alla skruvar är åtdragna och att ramen är korrekt anpassad och vågrät. Kontrollera regelbundet att alla skruvar är åtdragna och dra åt eventuellt lösa skruvar vid behov.

Vissa metalldelar har försetts med en skyddsfolie. Avlägsna denna folie försiktigt innan du påbörjar monteringen.

SÄKERHETSANVISNINGAR

Stå aldrig direkt på takytan, det finns risk för överbelastning. Inte heller vid montering eller vid rengöring.

Det finns risk för skada på barn och personer med nedsatt känsel, fysisk eller psykisk kapacitet (t.ex. uttröttade personer, personer med funktionsnedsättning, äldre personer med nedsatt fysisk och psykisk kapacitet) eller bristande erfarenhet och kunskap (t.ex. äldre barn). Små delar såsom skruvar och muttrar för montering av cykelgarage medföljer och kan orsaka kvävning om de sväljs.

Cykelgarage ska enbart monteras av yrkeskunniga personer, inte av barn eller personer med nedsatt känsel eller motorik eller bristande erfarenhet.

Felaktig hantering/användning av cykelgarage kan leda till personskador eller materiella skador.

Var försiktig när du packar upp de enskilda delarna ur förpackningen.

Det finns en skaderisk på grund av vassa kanter.

Vissa delar består av metall och är därför tunga. Vid oförsiktigt öppnande av förpackningen, t.ex. med en vass sax eller ett annat vasst eller spetsigt föremål, riskerar du att skada delarna. Efter upppackning, kontrollera att alla delar finns i angiven mängd. Lägg de enskilda delarna på en filt eller liknande för att undvika repor i beläggningsen.

Kontrollera att de olika delarna är i gott skick och oskadda – skadade eller deformerade delar ska inte användas.

Använd alltid personlig skyddsutrustning under monteringen. Till grundutrustningen hör skyddsskor, skyddshandskar, skyddsglasögon och hjälm.

Installera inte cykelgarage om det blåser eller regnar kraftigt.

Säkerställ att delarna inte nuddar någon strömkabel.

Kassera förpackning, plastpåse eller skyddsfolie på lämpligt sätt och förvara dessa utom räckhåll för barn – kvävningsrisk!

Placera cykelgarage på ett jämnt underlag.

Säkerställ att inga barn befinner sig i riskområdet under monteringen.

Placera inte cykelgarage i områden som utsätts för stark eller ihållande vind.

För din egen säkerhet ska du inte montera cykelgarage om du är trött, berusad eller påverkad, eller när du känner dig yr eller illamående.

Vid användning av stegar eller elektroniska apparater ska tillverkarens anvisningar alltid följas.

Varma apparater, som grillar, element, brännare osv., ska inte användas eller förvaras i närheten

av cykelgarage – brandrisk! Stå aldrig inuti eller under cykelgarage vid oväder eller åskväder – risk för blixtnedslag!

SKÖTSEL OCH UNDERHÅLL

Rengör ytan regelbundet. Upptäcker du repor i beläggningsen ska du genast åtgärda dessa med lämpligt lack.

Använd inga aggressiva rengöringsmedel, metall- eller nylonborstar, vassa hjälpmedel eller hjälpmedel av metall såsom kniv eller spatel. Använd en mjuk borste och kallt, rent vatten för att rengöra ytan.

VERKTYG OCH UTRUSTNING

Skyddskläder (skyddsskor, skyddshandskar, skyddsglasögon, hjälm osv.)

Vattenpass

Stege (ca 1,5 m hög)

Längdmått

Skruv- eller blocknyckel

Skruvdragare och bormaskin med olika tillbehör

Skruvmejsel

(medföljer ej)

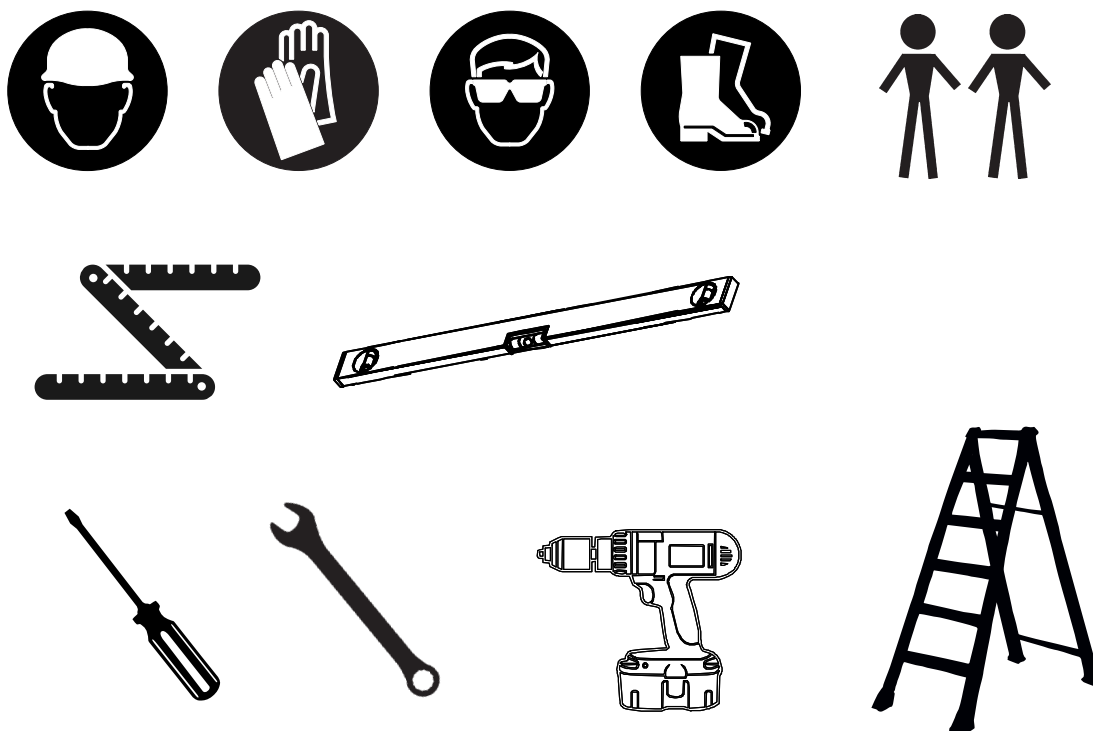

SE

AVFALLSHANTERING AV FÖRPACKNINGEN

Kassera förpackningen som sorterat avfall.

Papper och kartong ska sorteras som returpapper och folie som motsvarande återvinningsbart avfall.

AVFALLSHANTERING AV CYKELGARAGE

Ta hänsyn till gällande nationella riktlinjer, lagar och bestämmelser för avfallshantering.

MÅTT

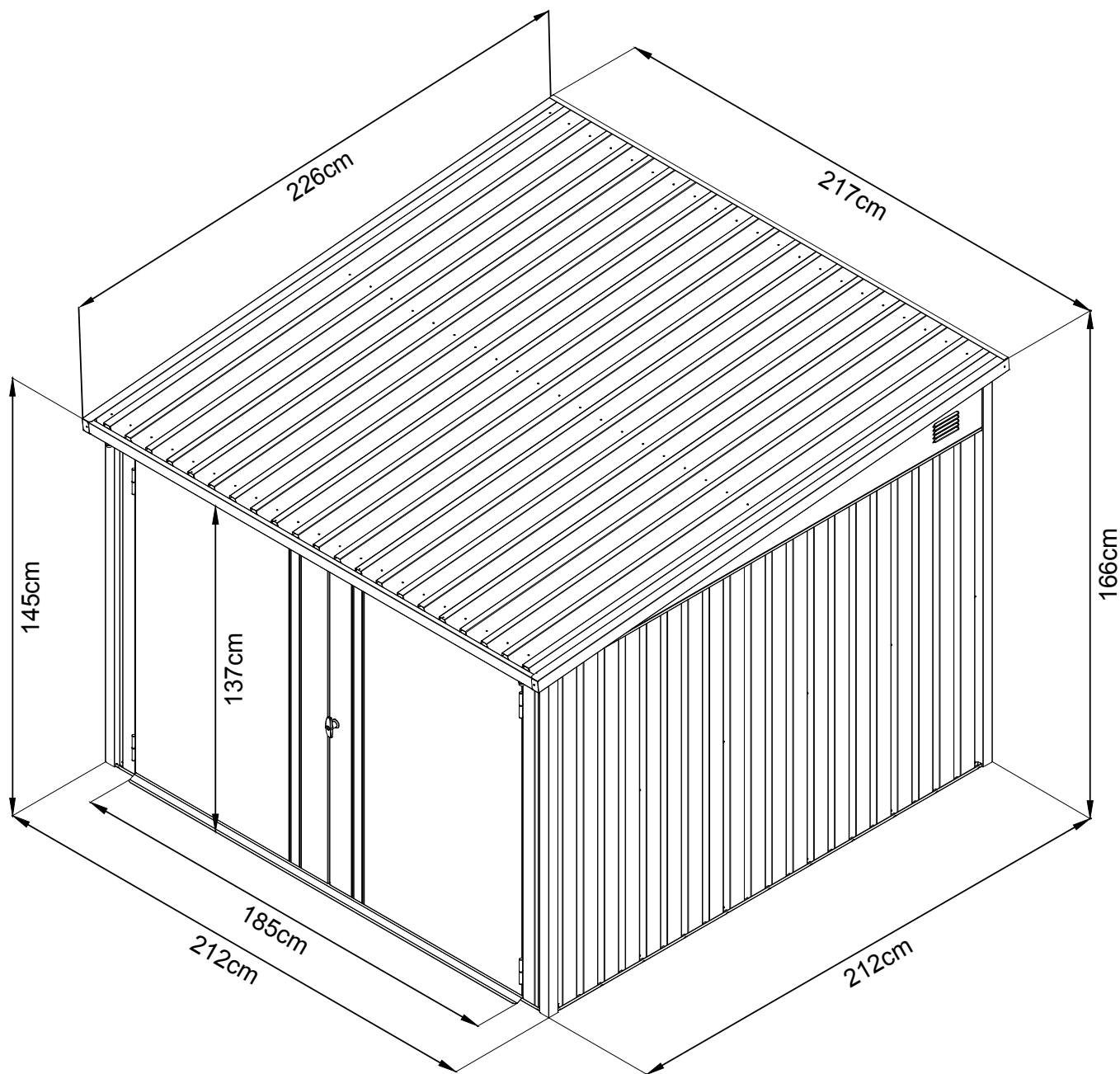

SE

SYMBOLFÖRKLARING



detaljerad vy/
vy från sidan



var uppmärksam
på anpassningen



Stäng brickans lock



Risk för klämskador













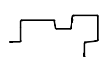
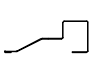



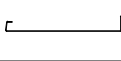

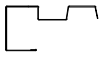

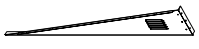

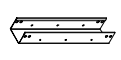

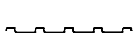
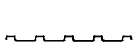
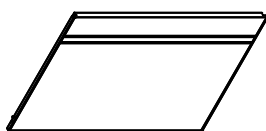
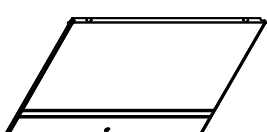

baksida





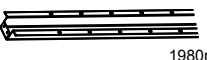
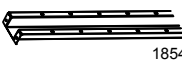









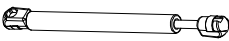

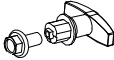
Lämna brickans lock öppet/öppna

KOMPONENTLISTA

NR.	DEL	MÄNGD
3	 2060mm	4
4	 2060mm	4
4R	 1400mm	2
5	 1889mm	1
6	 1889mm	1
15	 1611mm	2
9	 2115mm	1
10	 2115mm	1
11	 2187mm	1
12	 2187mm	1
13	 2258mm	1
14	 2258mm	1
17	 2165mm	1
21L	 1	1
21R	 1	1
C10	 210mm	2
L1	 8	8
L2	 4	4

NR.	DEL	MÄNGD
P2	 1400mm	15
P8	 2226mm	5
D1	 1	1
D2	 1	1
GC	 4	4
20	 2024mm	1
A1	 669mm	4
A2	 772mm	4
A3	 250mm	2
A4	 2100mm	2
A5	 1980mm	2
A6	 1854mm	2
23	 4	4
M1	 2	2
M2	 2	2

KOMPONENTLISTA

NR.	DEL	MÄNGD
QD8		4
M8		4
G3		2
GS		2
B6		4
GB		1
H2		2
B3		1
3M		4
F1		310
F2		36
F3		26
S2		50
S3		96
S4		66

MONTERINGSÖVERSIKT

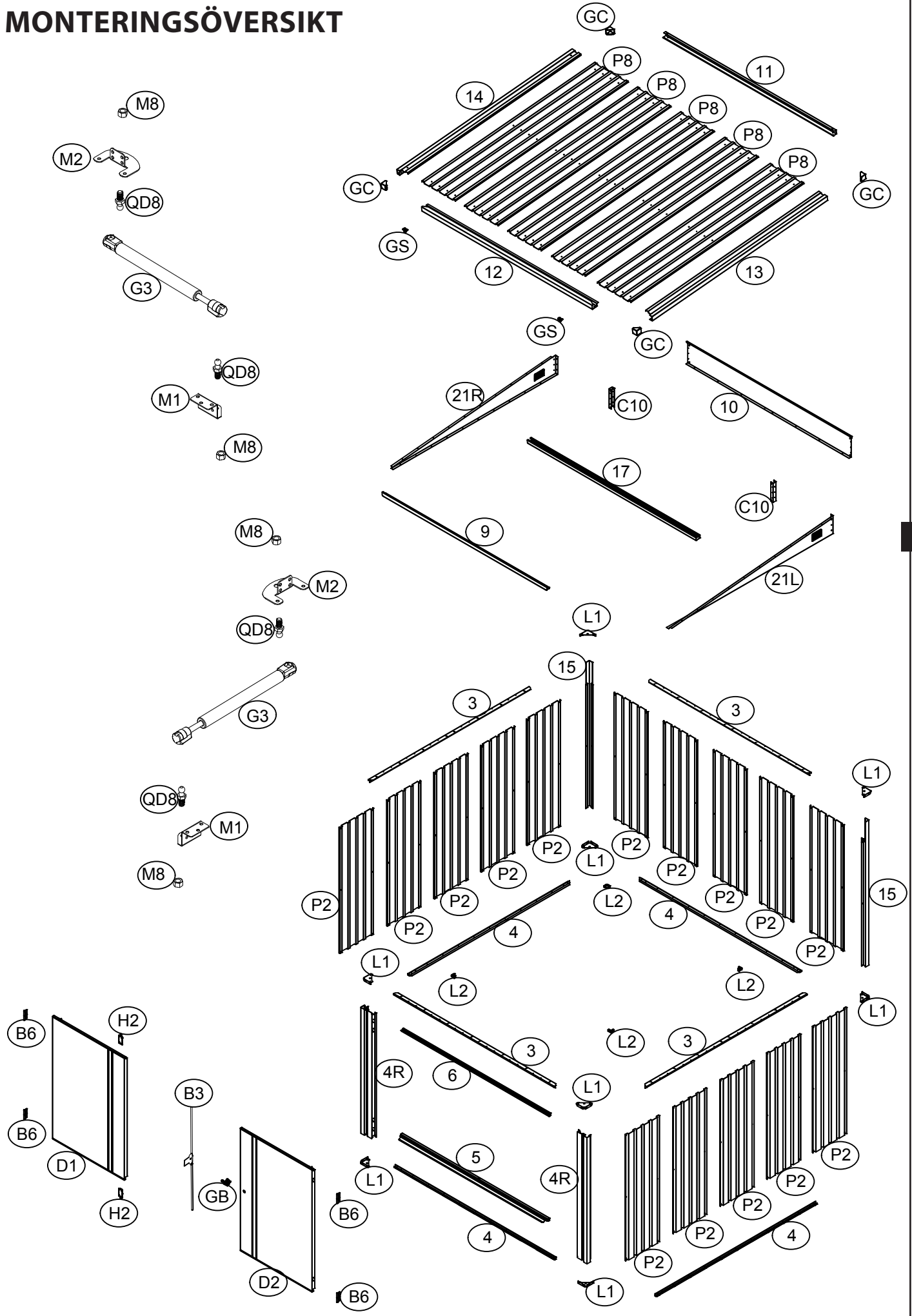

SE

MONTERINGSÖVERSIKT

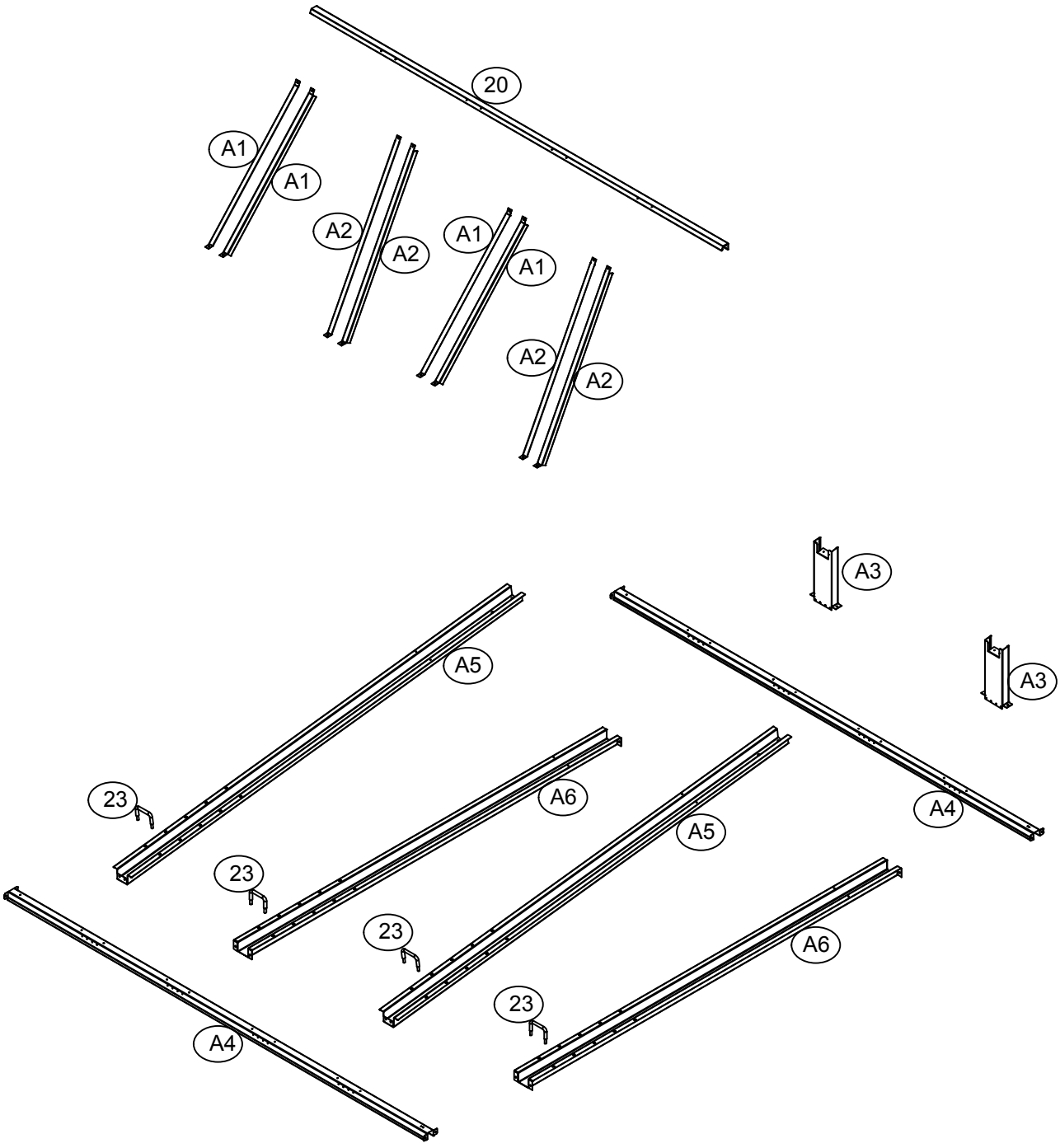

GARAŻ ROWEROWY PREMIUM INSTRUKCJA MONTAŻU

Wymiary: 217 x 226 x 145/166 cm (dł. x szer. x wys.)

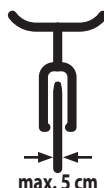
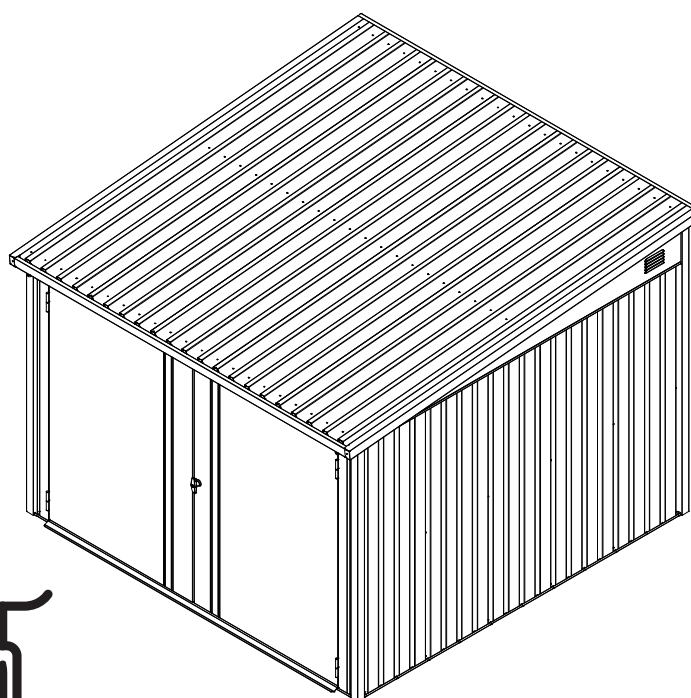

PL

UŻYTKOWANIE ZGODNE Z PRZEZNACZENIEM

Garaż rowerowy jest przeznaczony do użytku na zewnątrz i służy do przechowywania standardowych rowerów. Nie nadaje się na schronienie dla ludzi lub zwierząt ani do przechowywania substancji niebezpiecznych. Garaż rowerowy nie jest przeznaczony do użytku komercyjnego. Każde inne użycie lub modyfikacja garażu rowerowego jest uważane za niewłaściwe użytkowanie i może spowodować poważne zagrożenie.

WSKAZÓWKA

Przed rozpoczęciem montażu garażu rowerowego należy uważnie przeczytać instrukcję montażu.

Dotyczy to w szczególności wskazówek bezpieczeństwa.

W przeciwnym razie może dojść do obrażeń ciała lub uszkodzenia garażu rowerowego.

Szczegółową instrukcję montażu krok po kroku można znaleźć na końcu instrukcji, na stronach informacyjnych w różnych językach!

Garaż rowerowy nie jest konstrukcją wspinaczkową dla dzieci ani podporą dla roślin pnących. Istnieje ryzyko przeciążenia.

Należy upewnić się, że wszystkie wymagane elementy są dostarczone w odpowiedniej ilości.

Przed rozpoczęciem montażu należy usunąć folię ochronną. Uważać na ostre krawędzie. Ryzyko obrażeń ciała!

Poszczególne etapy montażu należy wykonywać jeden po drugim w kolejności

określonej w niniejszej instrukcji. Nie należy pomijać ani skracać żadnego z podanych etapów.

Instrukcję montażu należy przechowywać w bezpiecznym miejscu, aby mieć do niej dostęp w późniejszym czasie.

INFORMACJE OGÓLNE

Przed rozpoczęciem montażu należy upewnić się, że spełnione są obowiązujące wytyczne/przepisy. Na montaż należy zaplanować co najmniej 360–390 minut.

Montaż należy wykonywać co najmniej w dwie osoby. Przed rozpoczęciem pracy należy upewnić się, że wszystkie elementy są dostępne w odpowiedniej ilości. Montaż należy wykonywać na otwartej, nasłonecznionej przestrzeni bez wystających gałęzi. Przed rozpoczęciem montażu należy sprawdzić, czy poszczególne elementy są nienaruszone i rozmieścić je w taki sposób, aby były łatwo dostępne podczas pracy.

Małe części, takie jak śrubki, nakrętki itp. najlepiej przechowywać w miseczce, aby się nie zgubiły.

Na garażu rowerowym nie mogą leżeć śnieg lub liście. **Maks. obciążenie 100 kg/m².**

Nigdy nie używać garażu rowerowego jako podpory dla roślin strączkowych, pnączy i roślin pnących, owoców, warzyw lub jako podpory dla linki do prania. Z garażu rowerowego należy korzystać wyłącznie w sposób opisany w niniejszej instrukcji montażu. Producent lub dystrybutor nie ponoszą odpowiedzialności za szkody wynikłe z niezgodnego z przeznaczeniem lub niewłaściwego użytkowania. Nie umieszczać garażu rowerowego bezpośrednio na trawie lub nierównej powierzchni, należy upewnić się, że podłoże jest odpowiednie, nośne i stabilne. Zalecamy trwałe zakotwiczenie garażu rowerowego w podłożu. Należy upewnić się, że wszystkie śruby są dokręcone, a rama jest prawidłowo ustawiona i wypoziomowana. Należy regularnie sprawdzać, czy wszystkie śruby są dokręcone i w razie potrzeby dokręcać je.

Niektóre elementy metalowe są pokryte folią ochronną. Przed rozpoczęciem montażu folię należy ostrożnie usunąć.

WSKAZÓWKI DOTYCZĄCE BEZPIECZEŃSTWA

Nigdy nie stawać bezpośrednio na powierzchni dachu, istnieje ryzyko przecięcia. Dotyczy to również montażu i czyszczenia.

Istnieje zagrożenie dla dzieci i osób o ograniczonych zdolnościach fizycznych, sensorycznych lub umysłowych (np. osoby przemęczone, częściowo niepełnosprawne, osoby starsze o ograniczonych zdolnościach fizycznych i umysłowych) lub nieposiadających doświadczenia i wiedzy (np. starsze dzieci).

Do montażu garażu rowerowego używane są małe części, takie jak śrubki i nakrętki, które stwarzają ryzyko zadławienia w przypadku połknięcia.

Garaż rowerowy może być montowany wyłącznie przez wykwalifikowane osoby, a nie przez dzieci lub osoby o ograniczonych zdolnościach umysłowych lub motorycznych bądź nieposiadające doświadczenia.

Niewłaściwe obchodzenie się z garażem rowerowym może prowadzić do obrażeń ciała lub uszkodzenia mienia.

Podczas rozpakowywania poszczególnych komponentów z opakowania należy zachować ostrożność.

Istnieje ryzyko obrażeń spowodowanych ostrymi krawędziami. Poszczególne elementy są wykonane z metalu i dlatego są ciężkie. W przypadku nieostrożnego otworzenia opakowania, na przykład za pomocą ostrego noża lub innego ostrego przedmiotu, istnieje ryzyko uszkodzenia elementów. Po rozpakowaniu elementów należy sprawdzić, czy wszystkie poszczególne części są dostępne w odpowiedniej ilości. Umieścić poszczególne części na kocu lub podobnym materiale, aby uniknąć zarysowania powłoki.

Sprawdzić, czy poszczególne elementy są w nienagannym stanie, czy też są uszkodzone; jeśli tak jest, nie używać uszkodzonych, zdeformowanych części.

Podczas montażu i instalacji należy zawsze nosić odzież ochronną. Podstawowe wyposażenie obejmuje obuwie ochronne, rękawice ochronne, okulary ochronne i kask.

Nie montować garażu rowerowego w bardzo wietrzne lub deszczowe dni.

Należy upewnić się, że elementy nie mają kontaktu z przewodami zasilającymi.

Opakowanie, plastikowe torebki lub folię ochronną należy utylizować w odpowiedni sposób i przechowywać w miejscu niedostępnym dla dzieci – ryzyko uduszenia!

Ustawiać garaż rowerowy na równej powierzchni.

Należy upewnić się, że podczas montażu w strefie niebezpiecznej nie znajdują się dzieci.

Nie umieszczać garażu rowerowego w miejscach narażonych na silne lub długotrwałe oddziaływanie wiatru.

Dla własnego bezpieczeństwa nie należy montować garażu rowerowego, będąc zmęczonym, pod wpływem alkoholu lub substancji odurzających, a także w przypadku zawrotów głowy lub złego samopoczucia.

W przypadku korzystania z drabin lub urządzeń elektronicznych należy postępować zgodnie z instrukcjami producenta. Pod garażem rowerowym nie wolno używać ani przechowywać gorących sprzętów, takich jak grille, grzejniki, palniki itp. Podczas burzy lub w czasie wyładowań atmosferycznych nie wolno przebywać w garażu rowerowym ani w jego pobliżu. Istnieje ryzyko uderzenia pioruna.

KONSERWACJA I UTRZYMANIE

Regularnie czyścić powierzchnię. W przypadku zauważenia jakichkolwiek zadrapań na powierzchni, natychmiast usunąć je za pomocą odpowiedniego lakieru.

Nie używać agresywnych środków czyszczących, metalowych lub nylonowych szczotek ani ostrych lub metalowych narzędzi, takich jak noże lub szpachelki. Do czyszczenia należy stosować miękkie szczotki.

Używać zimnej, czystej wody.

NARZĘDZIA I WYPOSAŻENIE

Odzież ochronna (obuwie ochronne, rękawice ochronne, okulary ochronne, kask itp.)

Poziomica

Przyrząd pomiarowy

Drabina (wysokość ok. 1,5 m)

Klucz płaski lub grzechotka

Wkrętarka akumulatorowa i wiertarka z różnymi nasadkami

Śrubokręt

(nie wchodzi w zakres dostawy)

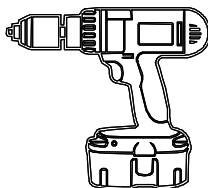
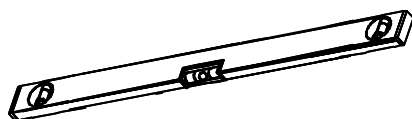

PL

UTYLIZACJA OPAKOWAŃ

Opakowanie należy zutylizować zgodnie z zasadami segregacji odpadów.

Karton i tektura podlegają utylizacji jako makulatura, a folie w ramach odpowiedniej zbiórki surowców wtórnych.

UTYLIZACJA GARAŻ ROWEROWY

Podczas utylizacji garaż rowerowy należy przestrzegać obowiązujących wytycznych, przepisów i regulacji dotyczących utylizacji w danym kraju lub kraju związkowym.

WYMIARY

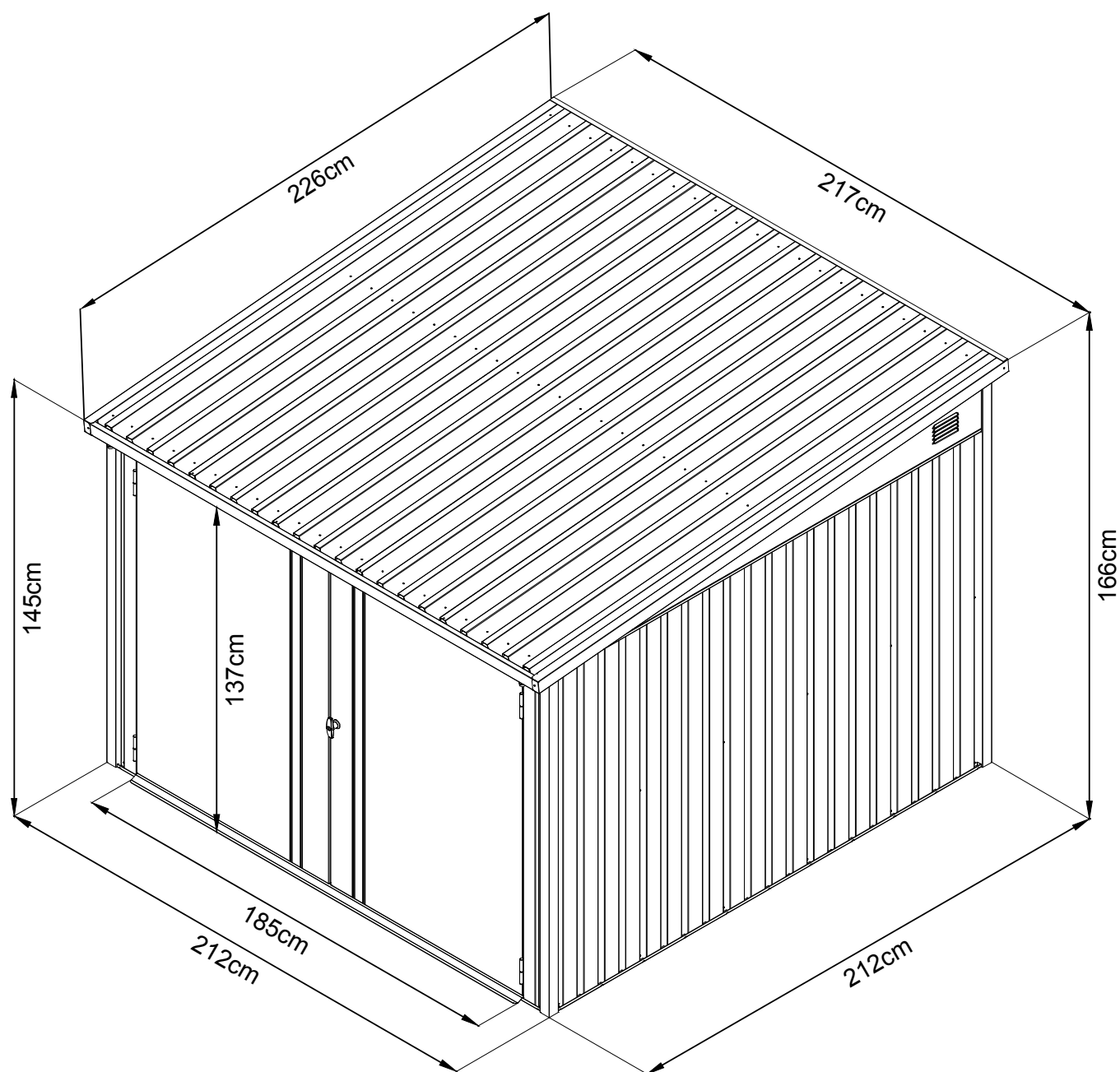

PL

OBJAŚNIENIE SYMBOLI



Widok szczegółowy/
widok z boku



Zwrócić uwagę na
ustawienie (wyrównanie)



Zamknij korek uszczelki



Niebezpieczeństwo zmiążdżenia













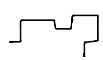
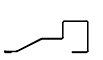



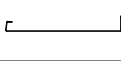

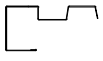

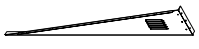

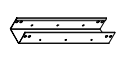

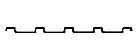
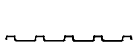
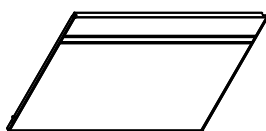
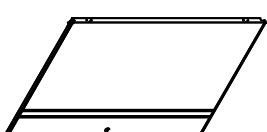

Strona tylna





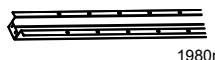
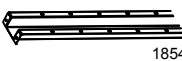









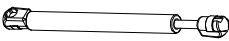

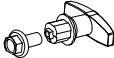
Pozostaw korek uszczelki otwarty

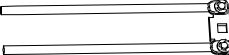
LISTA ELEMENTÓW

NR.	CZĘŚCI	ILOŚĆ
3	 2060mm	4
4	 2060mm	4
4R	 1400mm	2
5	 1889mm	1
6	 1889mm	1
15	 1611mm	2
9	 2115mm	1
10	 2115mm	1
11	 2187mm	1
12	 2187mm	1
13	 2258mm	1
14	 2258mm	1
17	 2165mm	1
21L	 1	1
21R	 1	1
C10	 210mm	2
L1	 8	8
L2	 4	4

NR.	CZĘŚCI	ILOŚĆ
P2	 1400mm	15
P8	 2226mm	5
D1	 1	1
D2	 1	1
GC	 4	4
20	 2024mm	1
A1	 669mm	4
A2	 772mm	4
A3	 250mm	2
A4	 2100mm	2
A5	 1980mm	2
A6	 1854mm	2
23	 4	4
M1	 2	2
M2	 2	2

LISTA ELEMENTÓW

NR.	CZĘŚCI	ILOŚĆ
QD8		4
M8		4
G3		2
GS		2
B6		4
GB		1
H2		2
B3		1
3M		4
F1		310
F2		36
F3		26
S2		50
S3		96
S4		66

PRZEGLĄD MONTAŻU

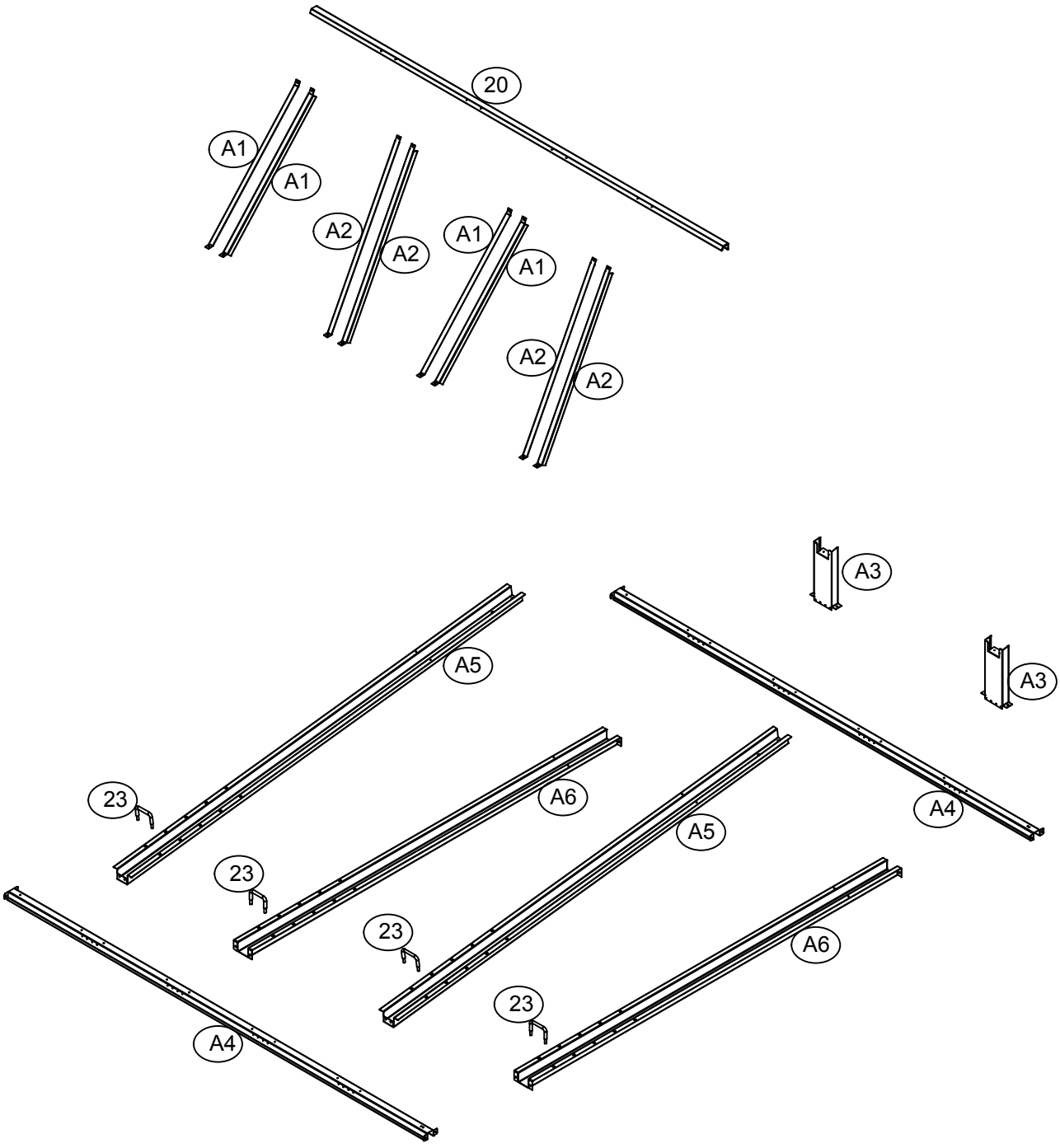

ПРЕМИУМ ГАРАЖА ЗА БИЦИКЛЕ УПУТСТВО ЗА МОНТАЖУ

Димензије: L x B x H 217 x 226 x 145/166 цм

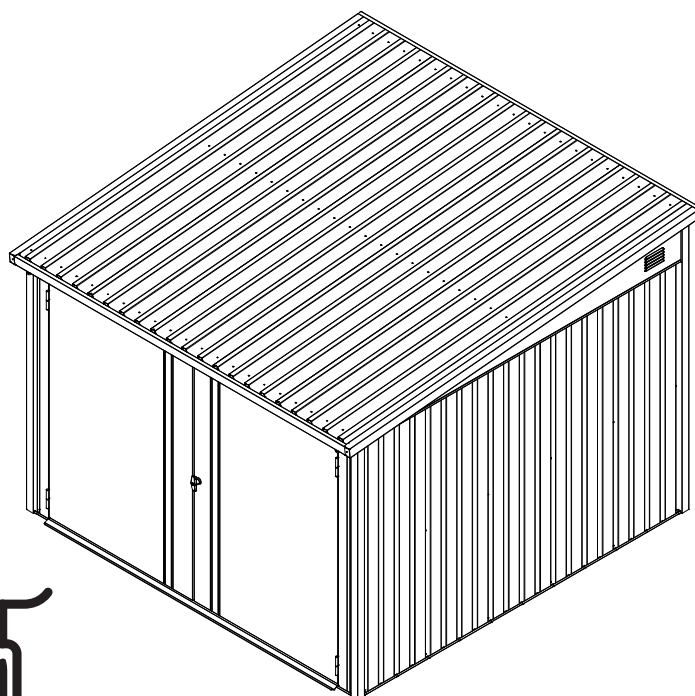

RS

НАМЕНА

Гаража за бицикле је намењена за употребу на отвореном и користи се за складиштење стандардних бицикала. Није погодна за смештај људи или животиња или складиштење опасних материја. Гаража за бицикле није погодна за комерцијалну употребу. Било каква друга употреба или модификација гараже за бицикле сматраће се неправилном употребом и може проузроковати значајне опасности.

НАПОМЕНА

Пажљиво прочитајте упутства за монтажу пре него што почнете са монтажом гараже за бицикле. Ово се посебно односи на безбедносне напомене.

У супротном, можете се повредити или оштетити гаражу за бицикле.

Детаљна упутства за монтажу корак по корак могу се, на различитим језицима, наћи након информативних страница, на крају упутстава!

По гаражи за бицикле деца не смеју да се пењу нити пузе. Постоји ризик од преоптерећења.

Уверите се да су све потребне компоненте присутне у наведеној количини.

Уклоните заштитну фолију пре почетка инсталације. Пазите на оштре ивице. Опасност од повреде!

Извршите појединачне кораке монтаже један за другим и редоследом наведеним у овом упутству.

Молимо вас да не прескачете или скраћујете ниједан од датих корака.

Чувајте упутства за монтажу на сигурном месту за будуће потребе.

ОПШТЕ ИНФОРМАЦИЈЕ

Пре него што започнете монтажу, уверите се да се поштују смернице/закони који се односе на вас.

Планирајте за монтажу најмање 360 до 390 минута. За монтажу су потребне најмање 2 особе.

Пре почетка рада, проверите да ли су сви делови садржани у одговарајућој количини. За монтажу користите чисто, сунчано место без превисних грана.

Пре почетка монтаже, проверите да ли појединачне компоненте имају оштећења и поставите их тако да буду лако доступне током рада.

Најбоље је да мале делове попут завртња, навртки итд. чувате у посуди како се не би изгубили.

Одржавајте гаражу за бицикле без снега и лишћа. **Максимална носивост 100 kg/m².**

Ни под којим условима не смеете користити гаражу за бицикле као ослонац за махунарке, биљке пењачице и вијугаве биљке, воће, поврће или као држач за конопац за веш.

Гаражу за бицикле користите само онако како је описано у овим упутствима за монтажу.

Произвођач или продавац не преузимају никакву одговорност за штету насталу неправилном или

неодговарајућом употребом. Не постављајте гаражу за бицикле директно на траву или неравне површине,

Уверите се да је површина одговарајућа, носива и стабилна. Препоручујемо да гаража за бицикле буде чврсто причвршћена на земљу. Уверите се да су сви завртњи затегнути и да је оквир правилно поравнат и раван.

Редовно проверавајте да ли су сви завртњи затегнути и по потреби их затегните.

Неки метални делови су прекривени заштитном фолијом. Ова фолија мора бити пажљиво уклоњена пре почетка монтаже.

БЕЗБЕДНОСНЕ НАПОМЕНЕ

Никада не стојте директно на површини крова, постоји ризик од преоптерећења. Чак ни током монтаже или чишћења.

Постоји опасност за децу и особе са ограниченим физичким, сензорним или менталним способностима (нпр. преморене особе, особе са делимичним инвалидитетом, старије особе са смањеним физичким и менталним способностима) или без искуства и знања (нпр. старија деца)

Приликом монтаже гараже за бицикле, ситни делови попут завртња и навртки који се користе се током склапања, представљају опасност од гушења ако се прогутају.

Гаражу за бицикле сме да склапа само квалификовано особље, а не деца или особе са ограниченим менталним или моторичким способностима или недостатком искуства.

Неправилно опхођење гаражом за бицикле може довести до повреда или материјалне штете.

Будите пажљиви приликом распакивања појединачних компоненти из амбалаже.

Постоји ризик од повреда од оштрих ивица. Појединачне компоненте су направљене од метала и стога су тешке.

Ако непажљиво отворите амбалажу, на пример оштрим ножем или другим оштрим/шиљатим предметом, постоји ризик да оштетите компоненте. Након распакивања компоненти, проверите да ли су сви појединачни делови присутни у исправној количини. Поставите појединачне делове на ћебе или слично како бисте избегли огреботине на премазу.

Проверите да ли су појединачне компоненте у беспрекорном стању или да ли су оштећене. У том случају, немојте користити оштећене или деформисане делове.

Увек носите заштитну одећу током монтаже и постављања. Основна опрема укључује заштитне ципеле, заштитне рукавице, заштитне наочаре и кацигу.

Не постављајте гаражу за бицикле у веома ветровитим или кишним данима.

Уверите се да компоненте не додирују каблове за напајање.

Правилно одложите амбалажу, пластичне кесе или заштитне фолије и држите их ван домаћаја деце, опасност од гушења!

Поставите гаражу за бицикле на равну површину.

Уверите се да током монтаже нема деце у опасној зони.

Не постављајте гаражу за бицикле на места изложена јаким или сталним ветровима.

Ради ваше личне безбедности, не би требало да монтирате гаражу за бицикле ако сте уморни, под утицајем алкохола или припити, ако имате вртоглавицу или се осећате лоше.

Када користите електронске уређаје, обавезно следите упутства произвођача за употребу. У гаражи за бицикле се не смеју користити или складиштити врући уређаји попут роштиља, грејалица, горионика итд.; опасност од пожара!

Никада не стојте у гаражи за бицикле или близу ње током олуја или грмљавине. Постоји ризик од удара грома.

НЕГА И ОДРЖАВАЊЕ

Редовно чистите површину. Ако приметите било какве огреботине на површини, одмах их уклоните одговарајућим лаком.

Не користите агресивна средства за чишћење, четке са металним или најлонским четкама, нити оштре или металне алате попут ножева или шпатула. Користите меке четке за чишћење.

Користите хладну, чисту воду.

АЛАТИ И ОПРЕМА

Заштитна одећа (заштитне ципеле, заштитне рукавице, заштитне наочаре, кацига итд.)

Либела

Мерач дужине

Стојеће мердевине (око 1,5 м висине)

Одвијач или кључ са чегрталком

Одвијач на батерије и бушилица са разним додацима

Одвијач

(није укључено у испоруку))

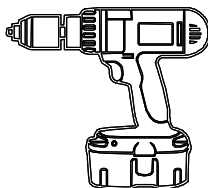
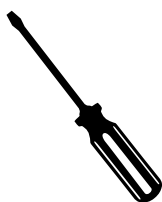
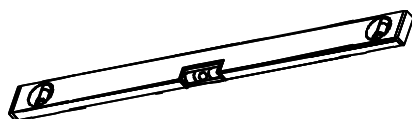
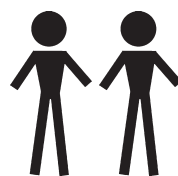

RS

ОДЛАГАЊЕ АМБАЛАЖЕ

Одложите амбалажу одвојено.

Папир и картон се одлажу као отпадни папир, а фолије се односе на одговарајуће сакупљалиште за рециклажу.

ОДЛАГАЊЕ ГАРАЖА ЗА БИЦИКЛЕ

Приликом одлагања гаража за бицикле, молимо вас да се придржавате прописа који важе у вашој земљи или држави. Смернице, закони и прописи у вези са одлагањем.

ДИМЕНЗИЈЕ

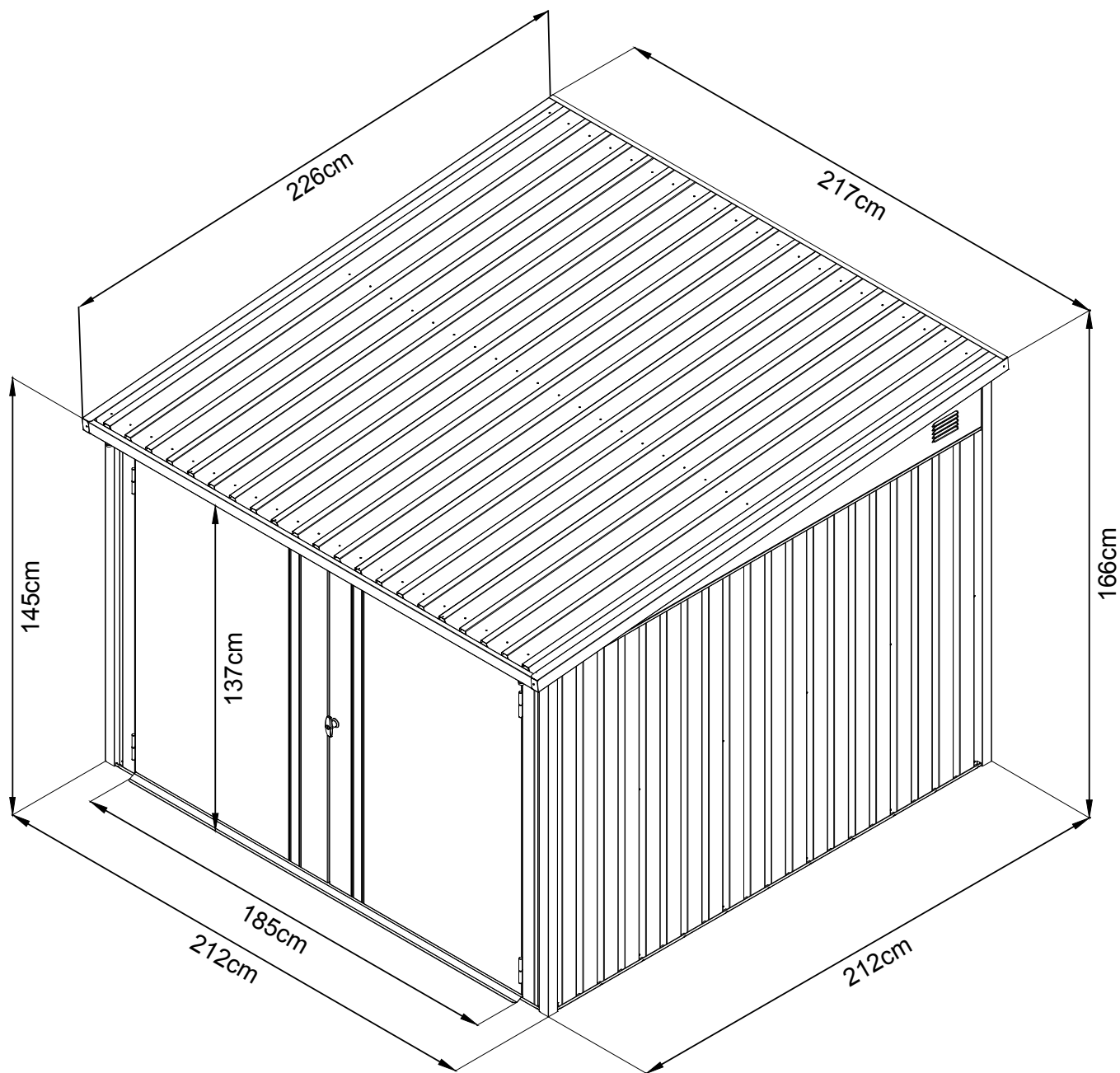

RS

ПОЈАШЊЕЊЕ СИМБОЛА



Детаљан приказ/
бочни приказ



Обратите пажњу
на поравнање



Затвори поглавље



Опасност од пригњечења













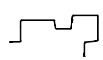
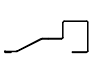



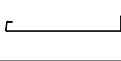

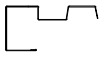

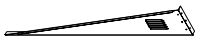

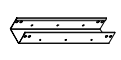

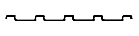
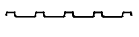
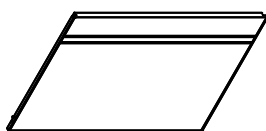
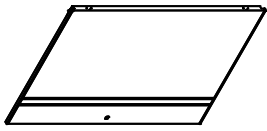

Полеђина





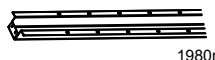
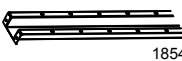









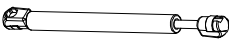

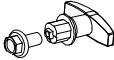
Оставите поклопац отворен

СПИСАК ДЕЛОВА

БР.	ДЕО	КОЛИЧИНА
3	 2060mm	4
4	 2060mm	4
4R	 1400mm	2
5	 1889mm	1
6	 1889mm	1
15	 1611mm	2
9	 2115mm	1
10	 2115mm	1
11	 2187mm	1
12	 2187mm	1
13	 2258mm	1
14	 2258mm	1
17	 2165mm	1
21L	 1	1
21R	 1	1
C10	 210mm	2
L1	 8	8
L2	 4	4

БР.	ДЕО	КОЛИЧИНА
P2	 1400mm	15
P8	 2226mm	5
D1	 1	1
D2	 1	1
GC	 4	4
20	 2024mm	1
A1	 669mm	4
A2	 772mm	4
A3	 250mm	2
A4	 2100mm	2
A5	 1980mm	2
A6	 1854mm	2
23	 4	4
M1	 2	2
M2	 2	2

СПИСАК ДЕЛОВА

БР.	ДЕО	КОЛИЧИНА
QD8		4
M8		4
G3		2
GS		2
B6		4
GB		1
H2		2
B3		1
3M		4
F1		310
F2		36
F3		26
S2		50
S3		96
S4		66

ПРЕГЛЕД МОНТАЖЕ

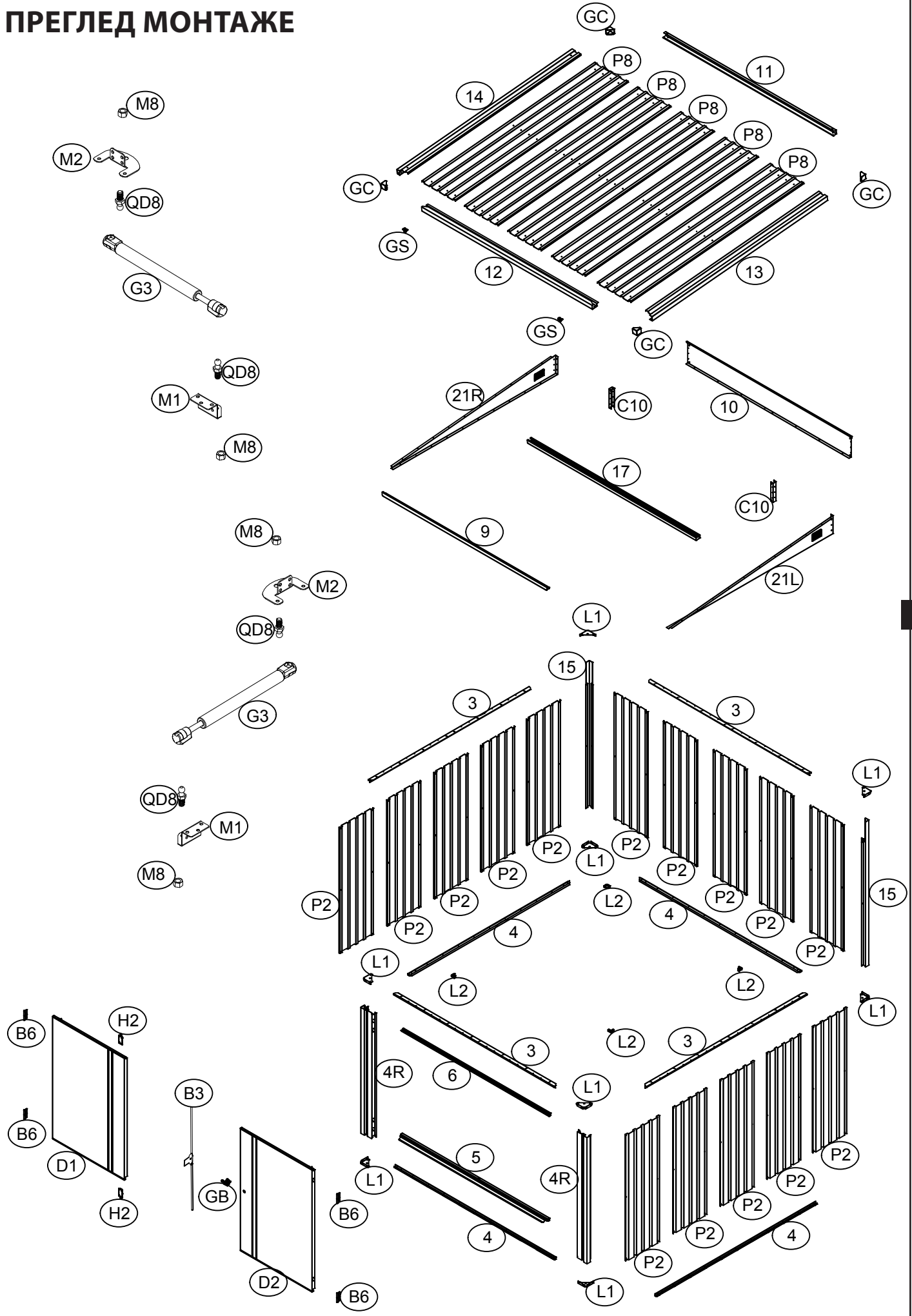

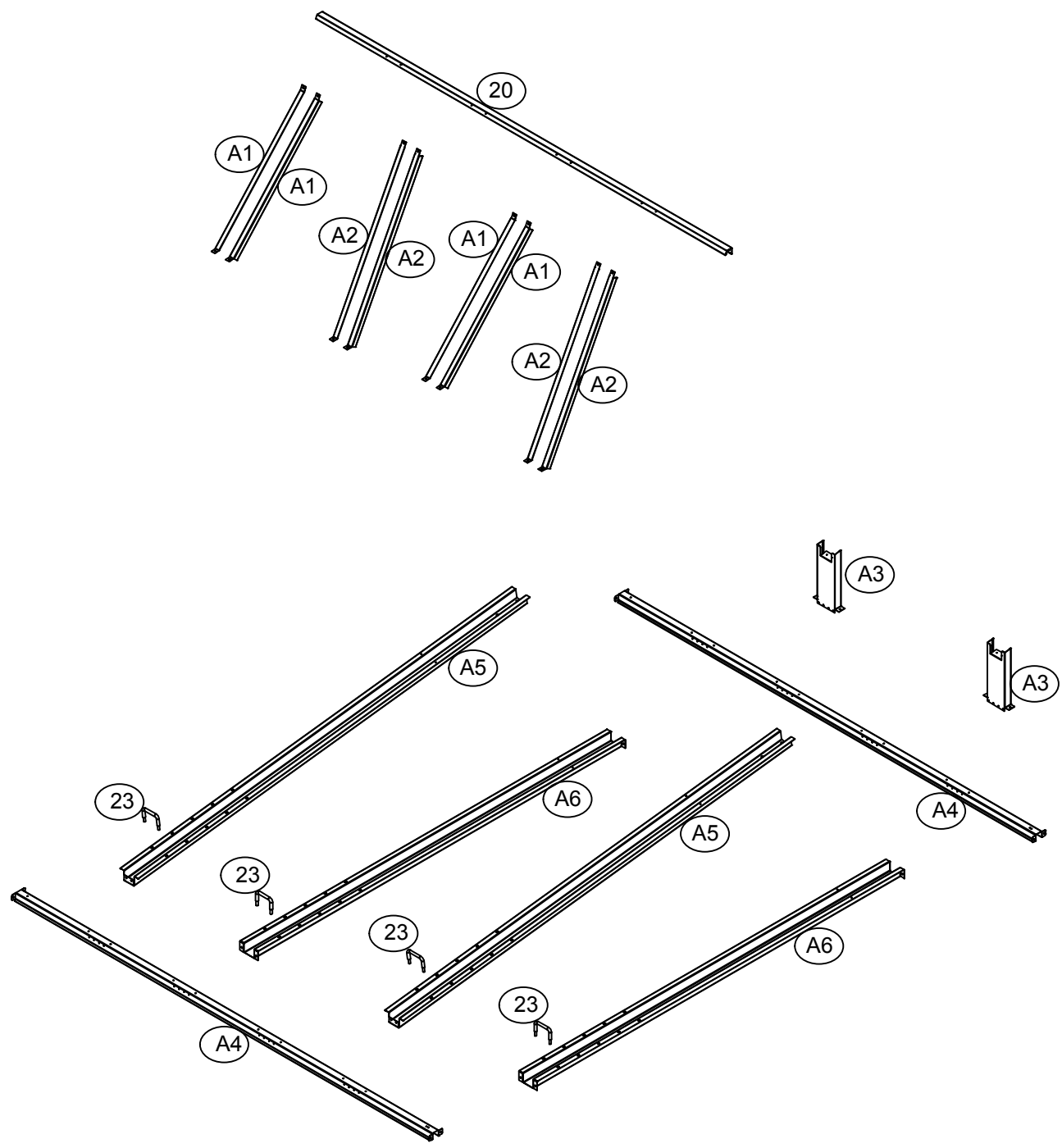

RS

ПРЕГЛЕД МОНТАЖЕ



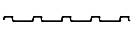

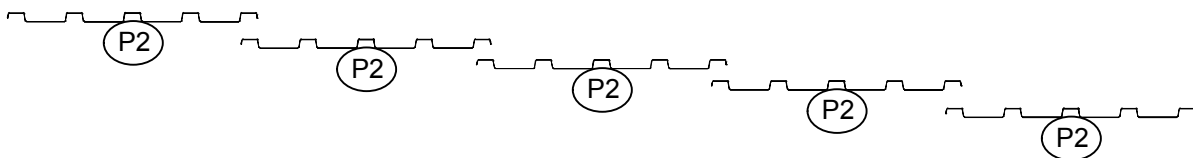
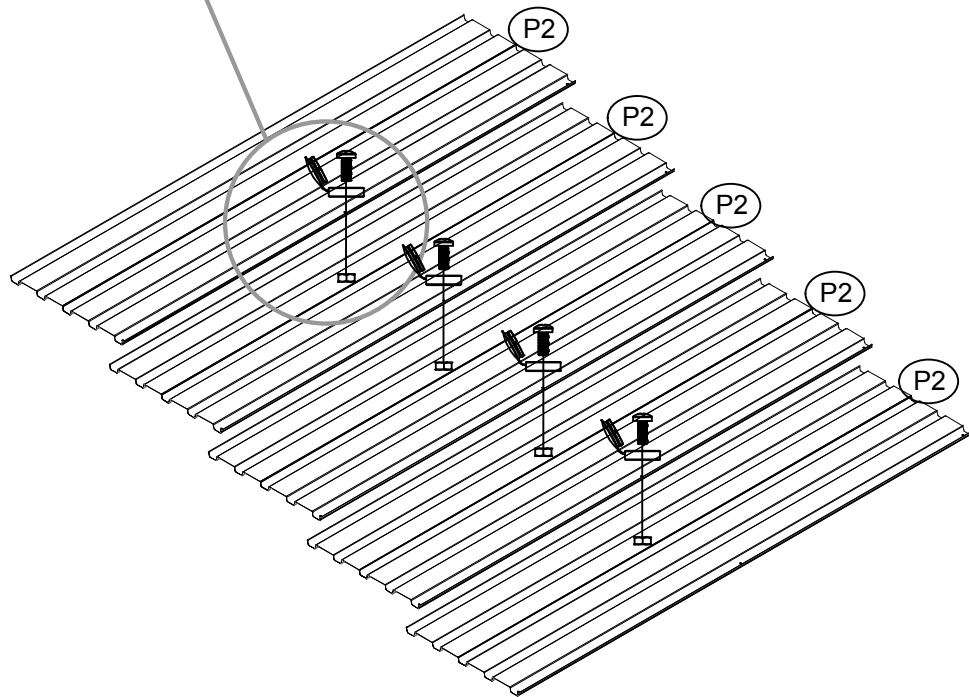
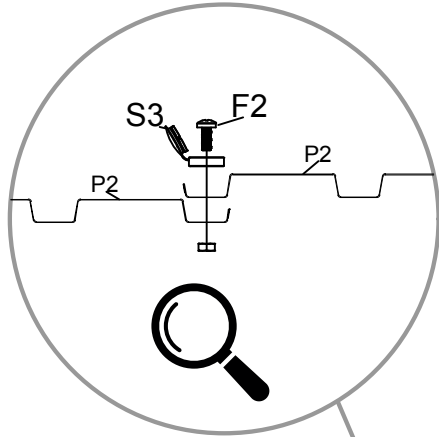

2x

P2		10x
F2		8x
S3		8x





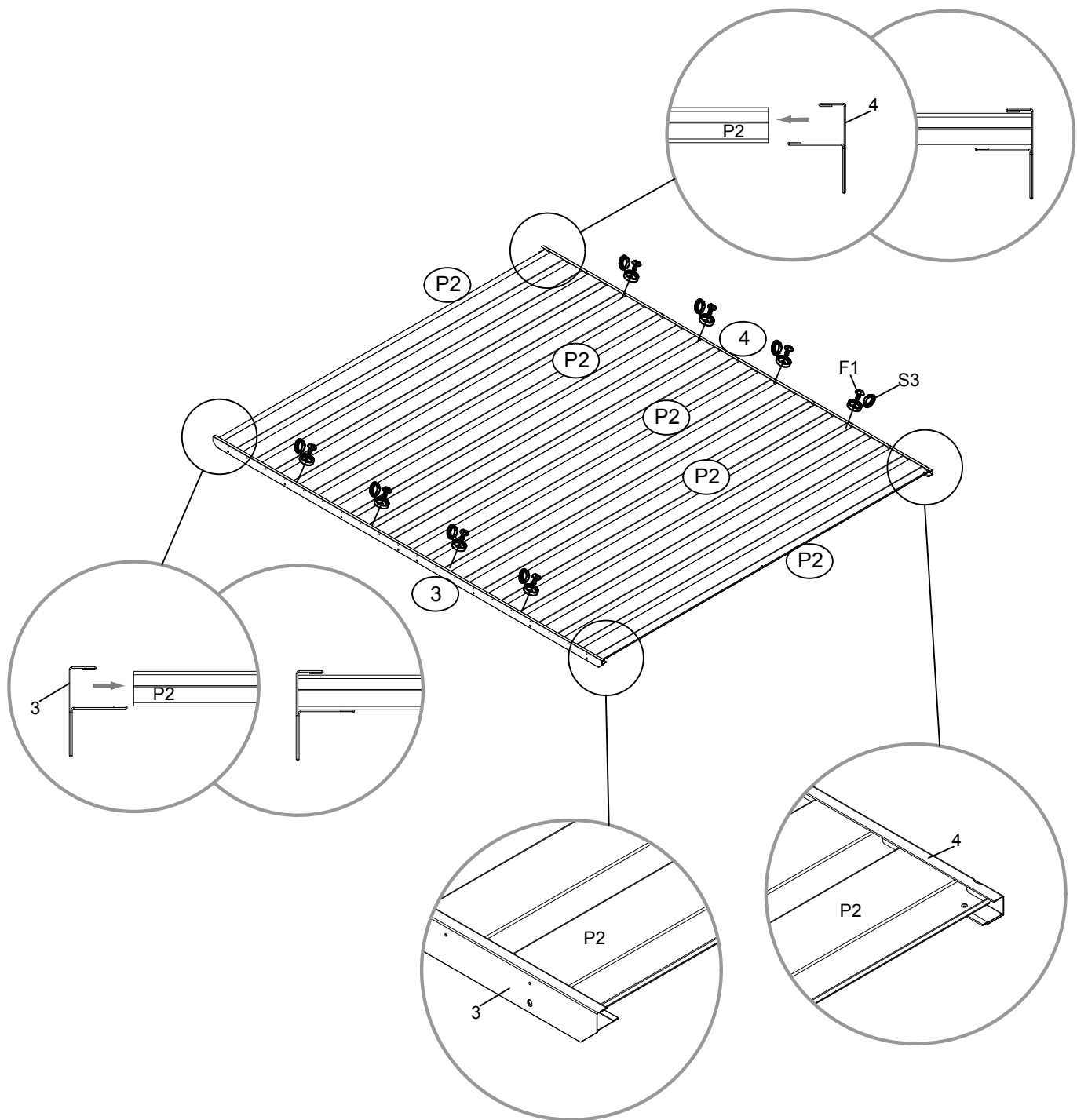

1

2x





3		2x
4		2x
F1		16x
S3		16x

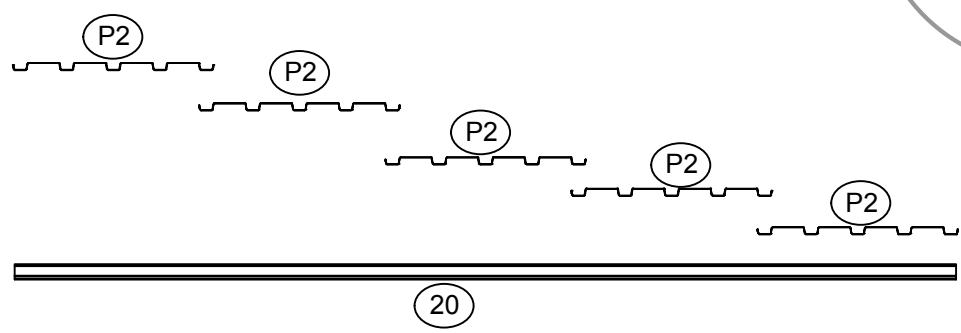
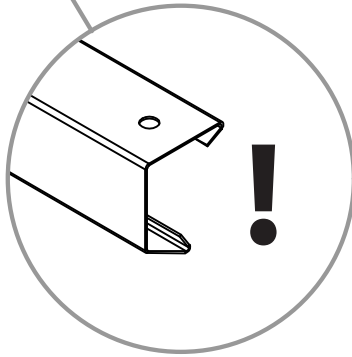
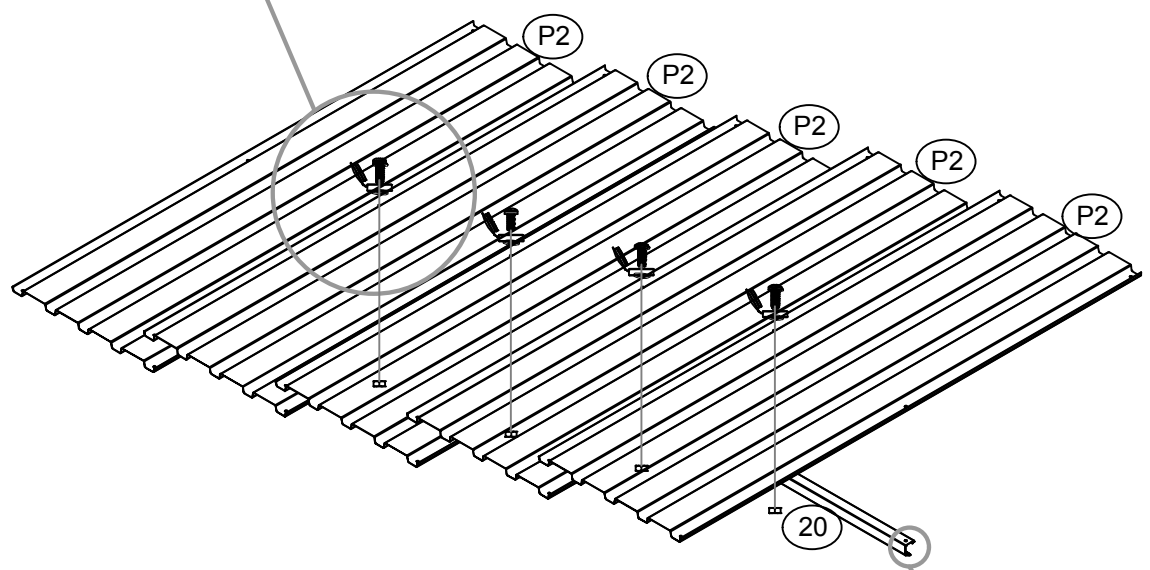
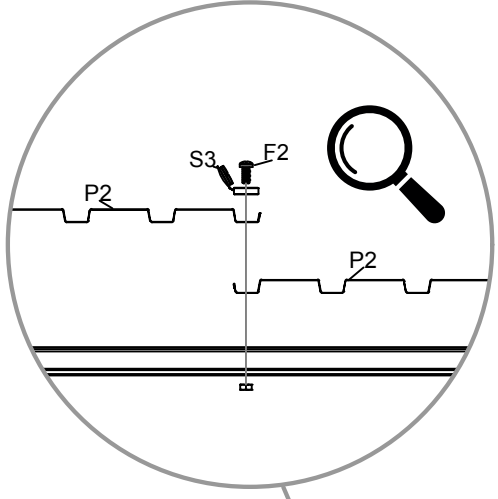







P2		5x
20		1x
F2		4x
S3		4x

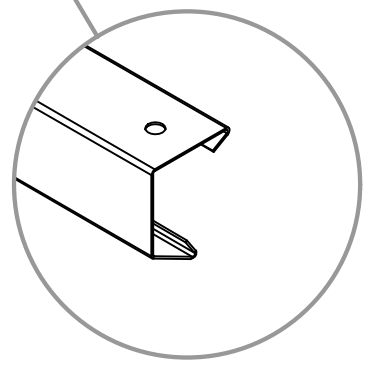
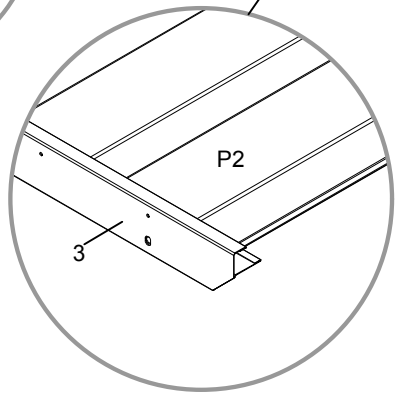
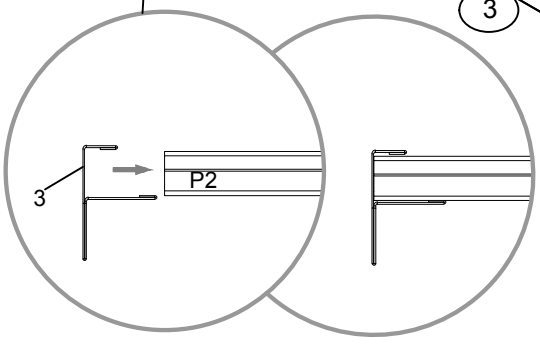
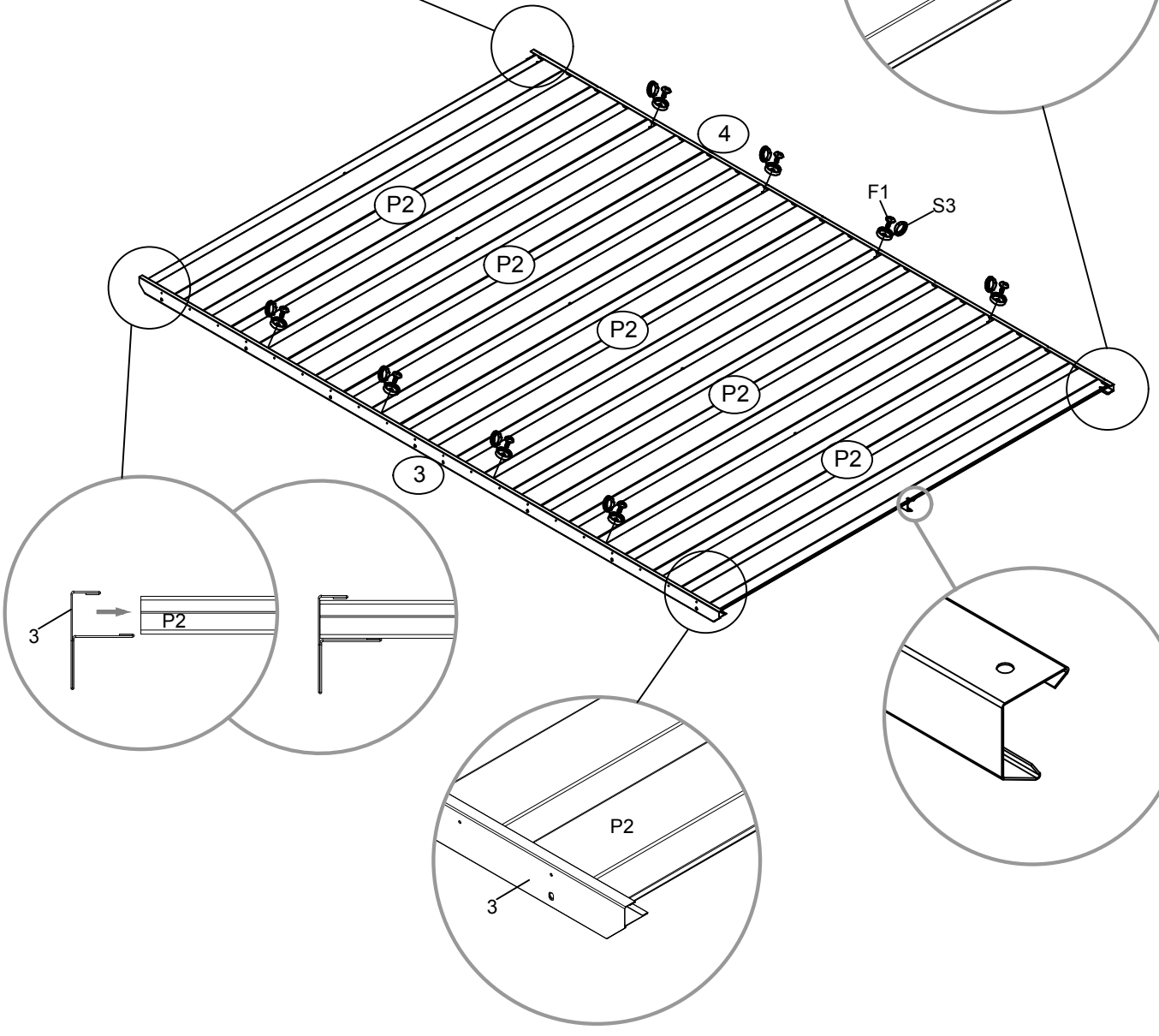
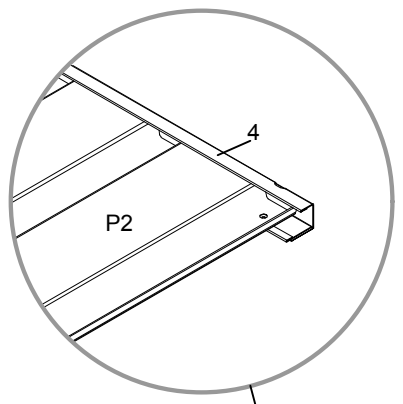
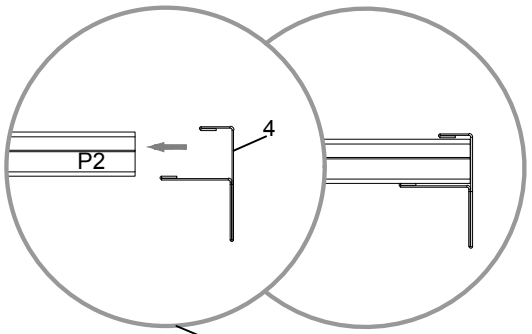

3





3		1x
4		1x
F1		8x
S3		8x

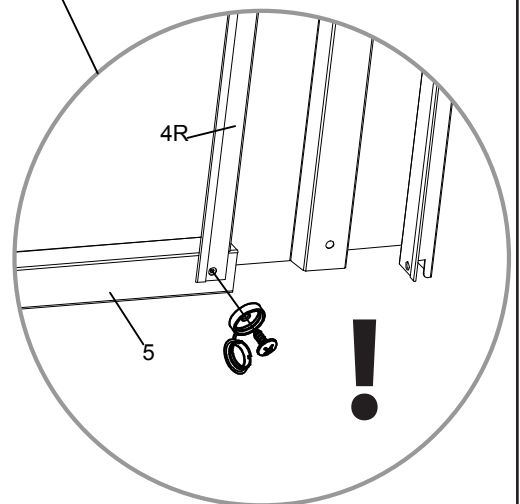
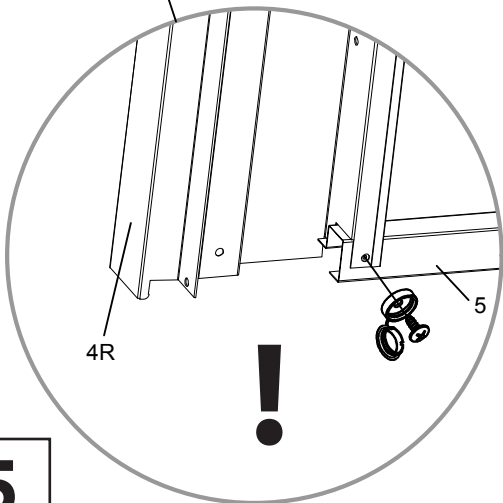
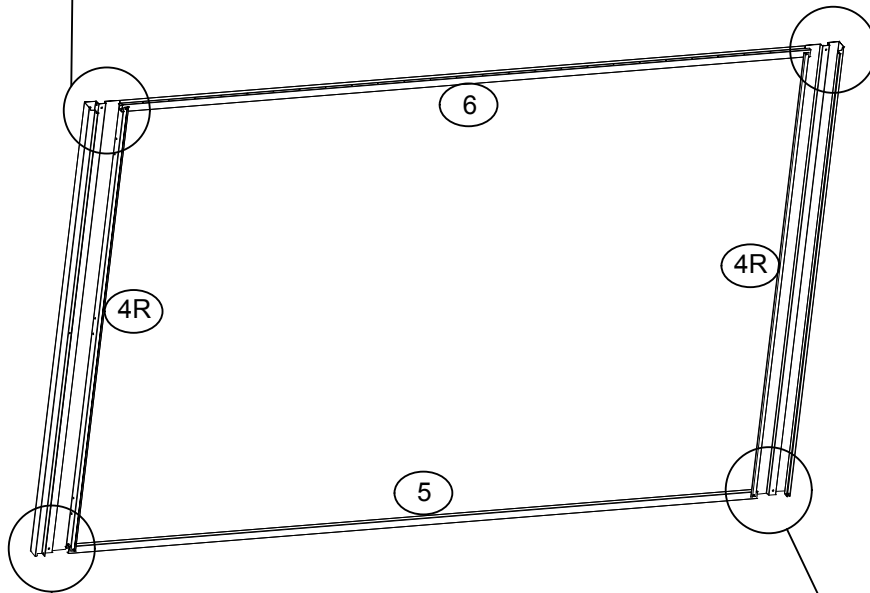
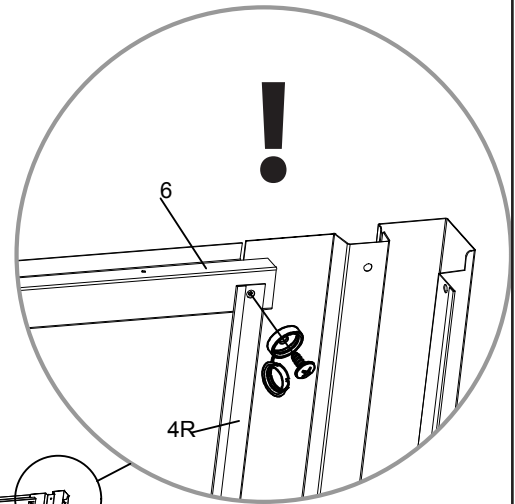
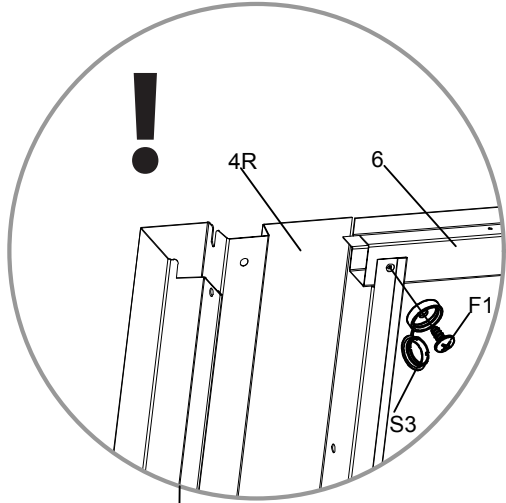

5		1x
6		1x
4R		2x
F1		4x
S3		4x



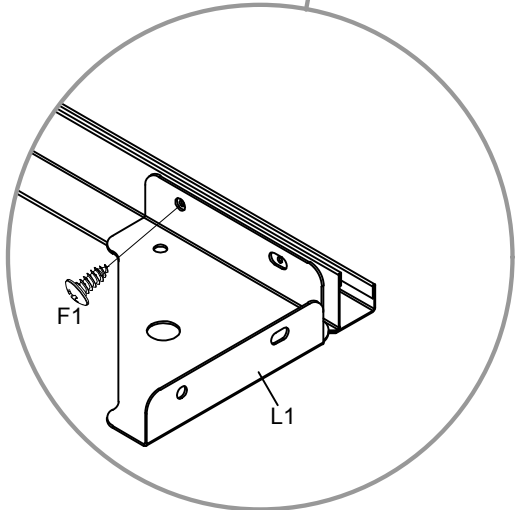
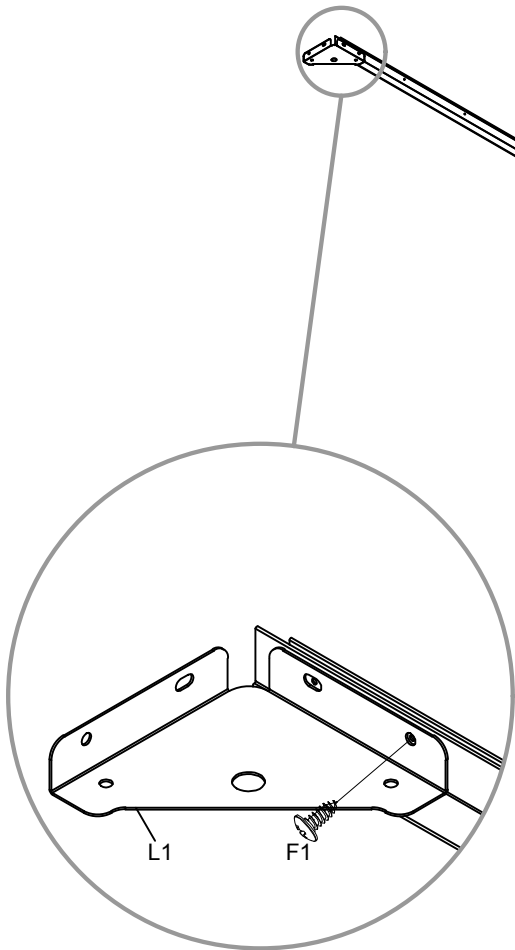
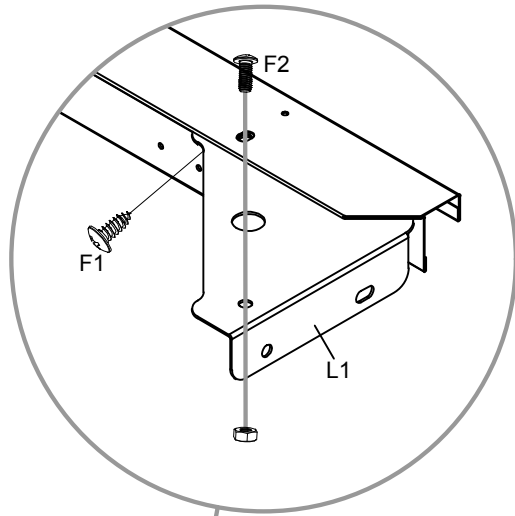
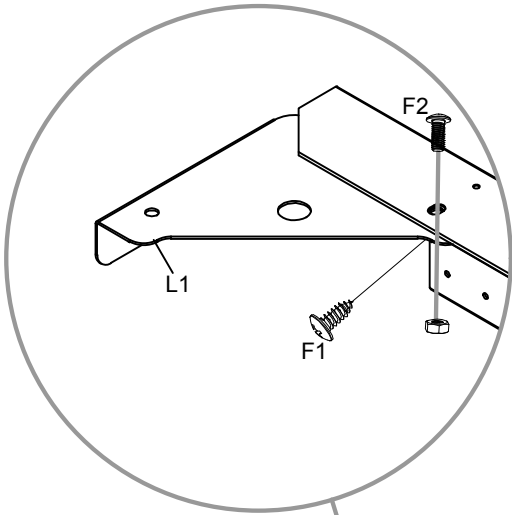

5

3		1x
4		1x
L1		4x
F2		2x
F1		4x





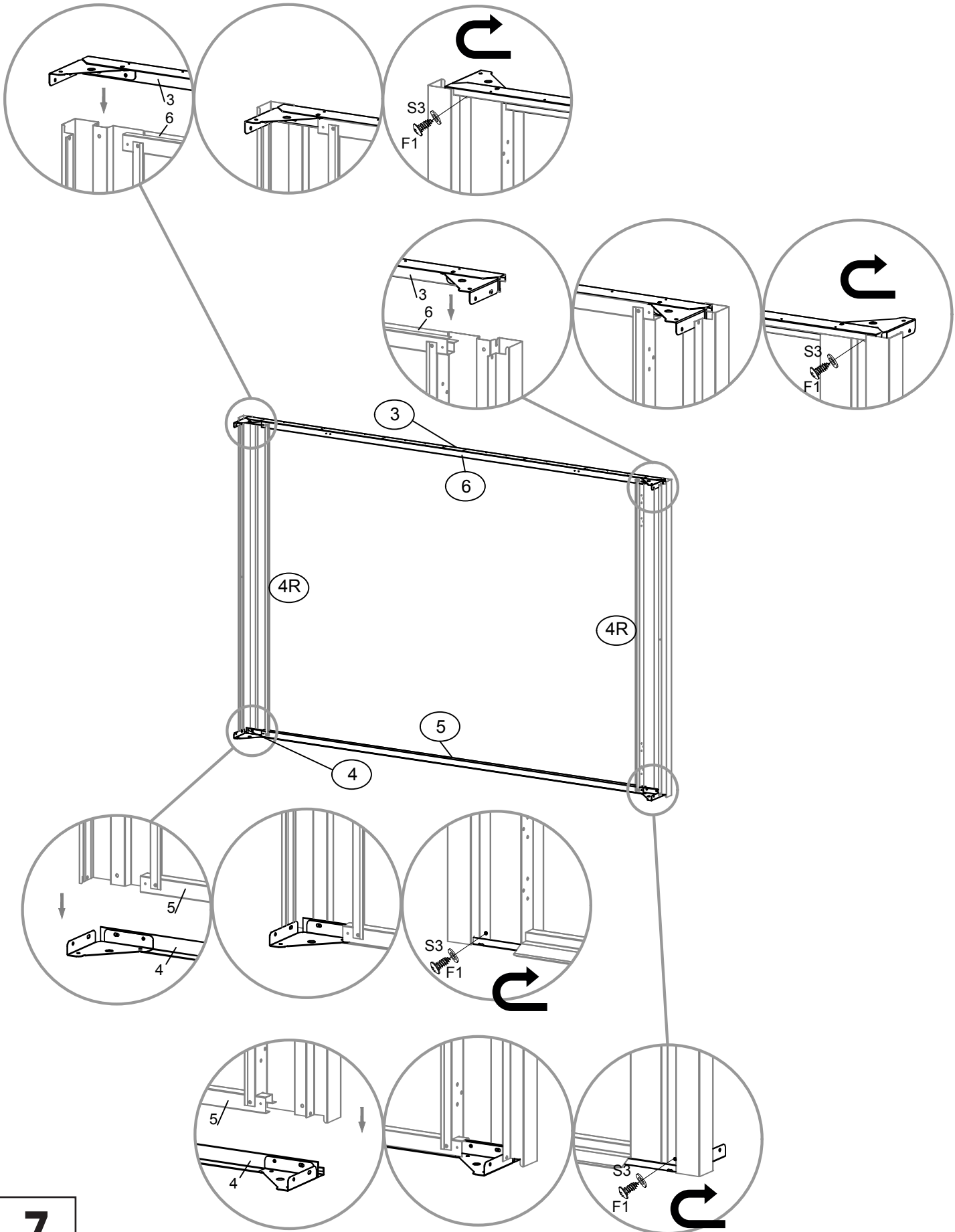

6

F1		4x
S3		4x



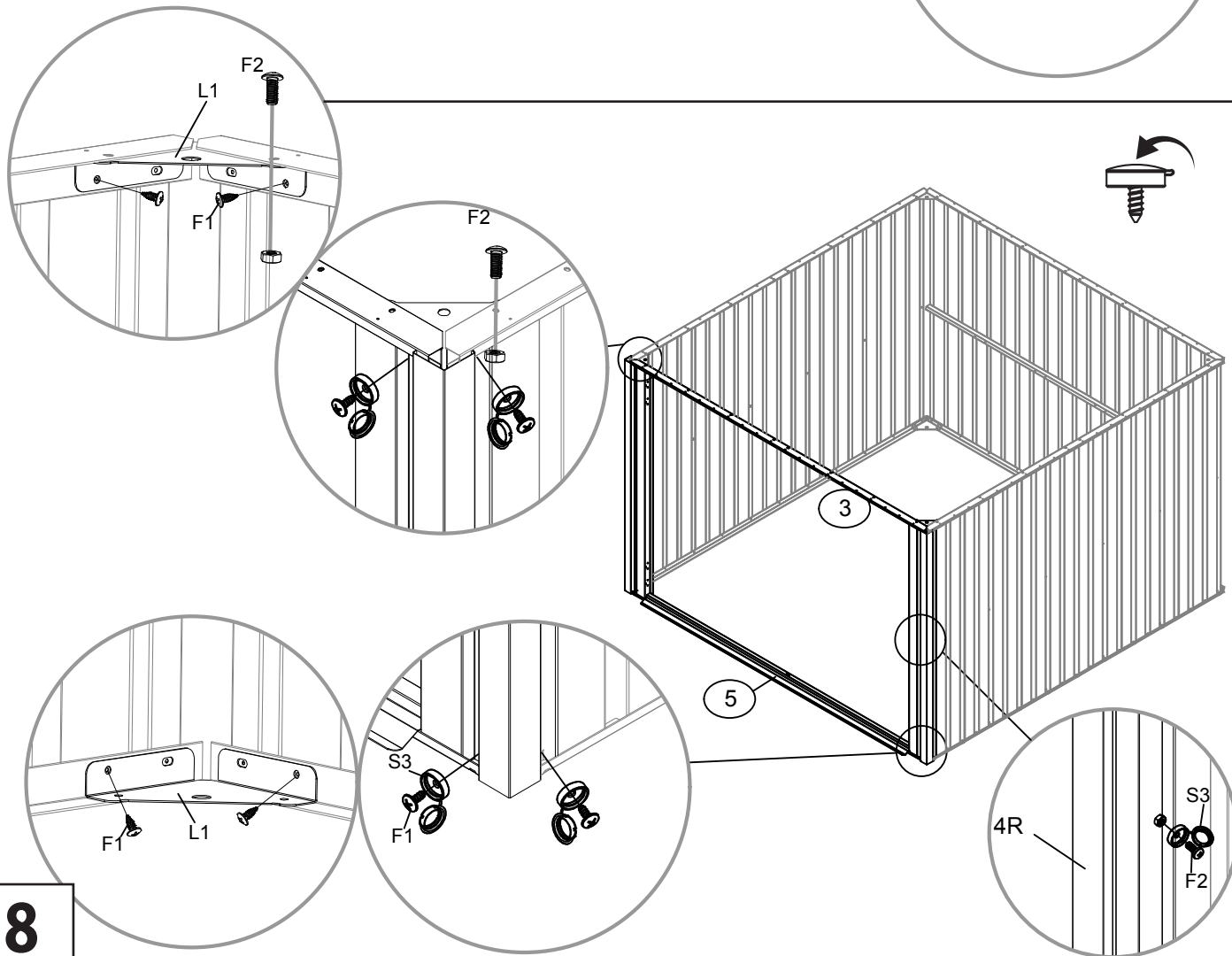
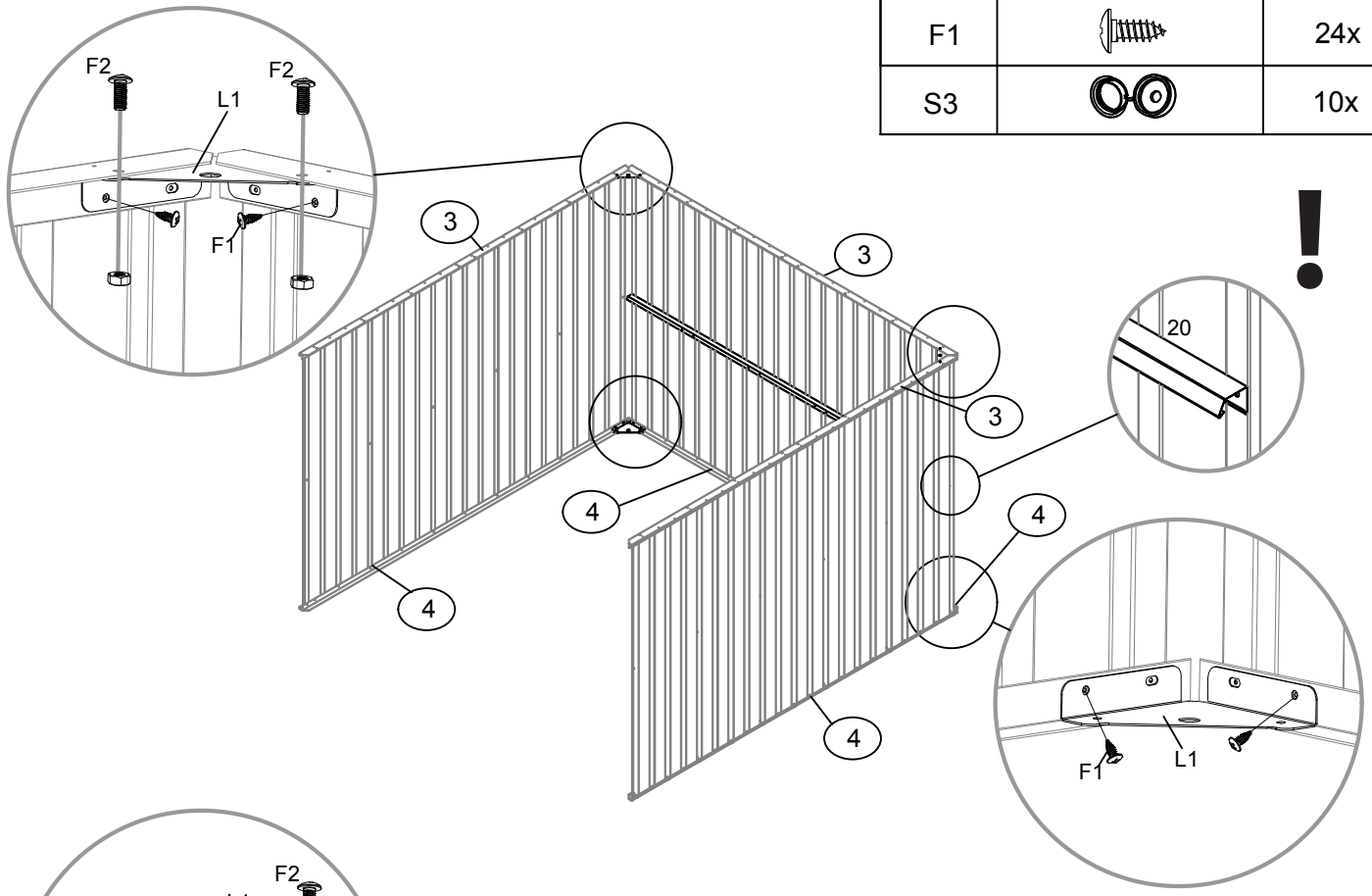

7

L1		4x
F2		8x
F1		24x
S3		10x



8

A4		2x
F1		4x

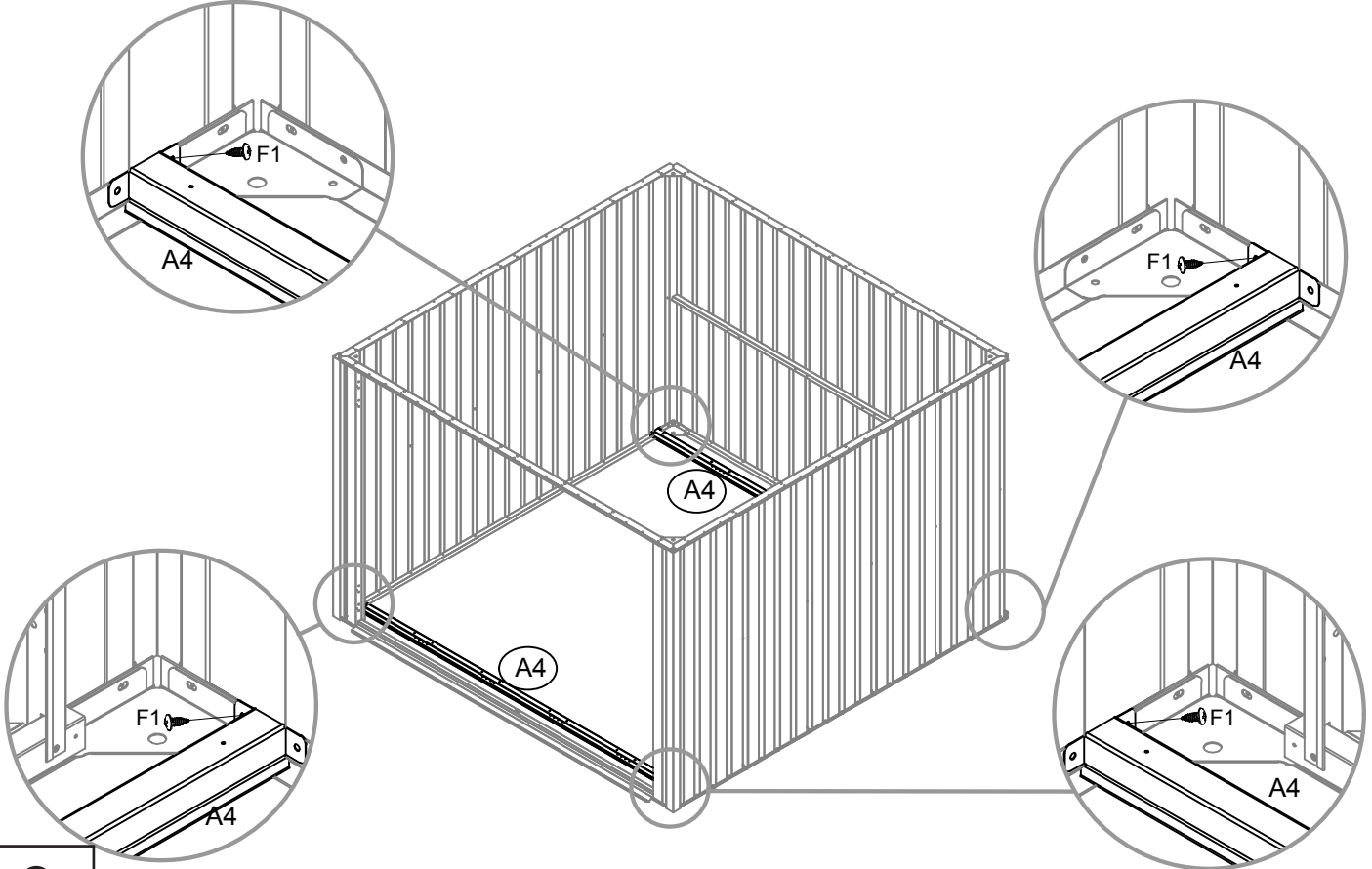

9

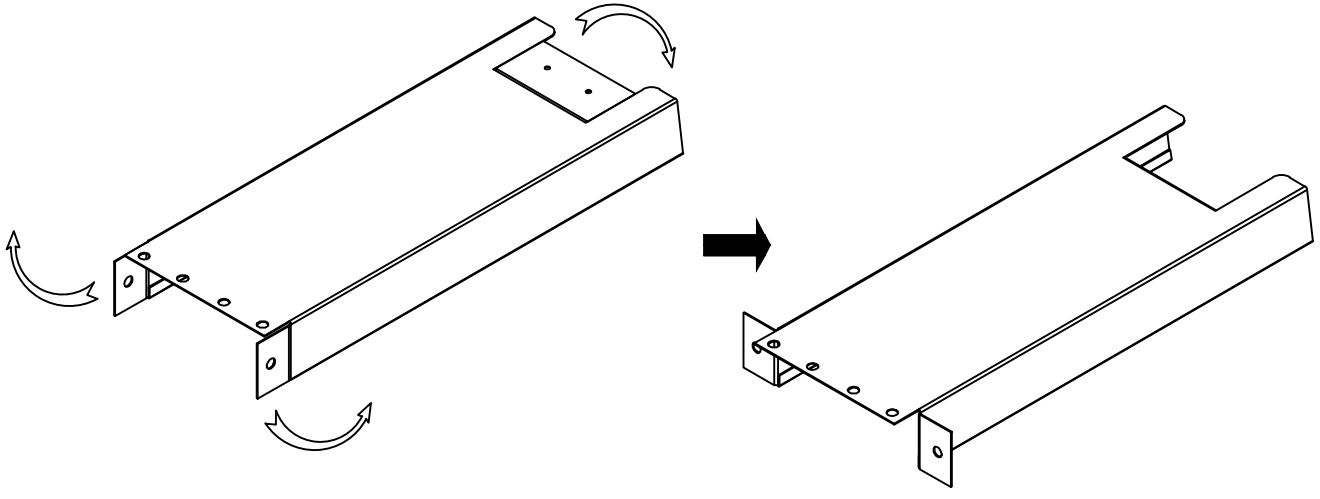

A3		2x
----	---	----

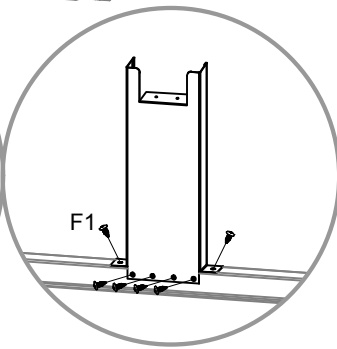
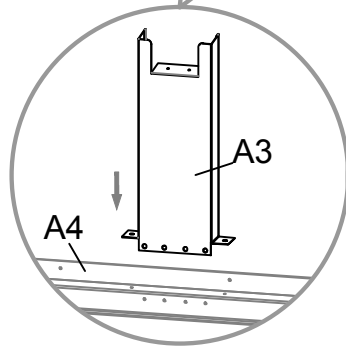
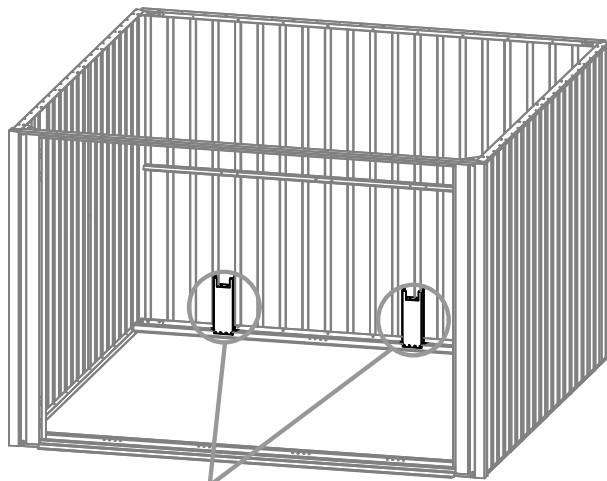

10



11

A1		4x
A2		4x
F1		12x

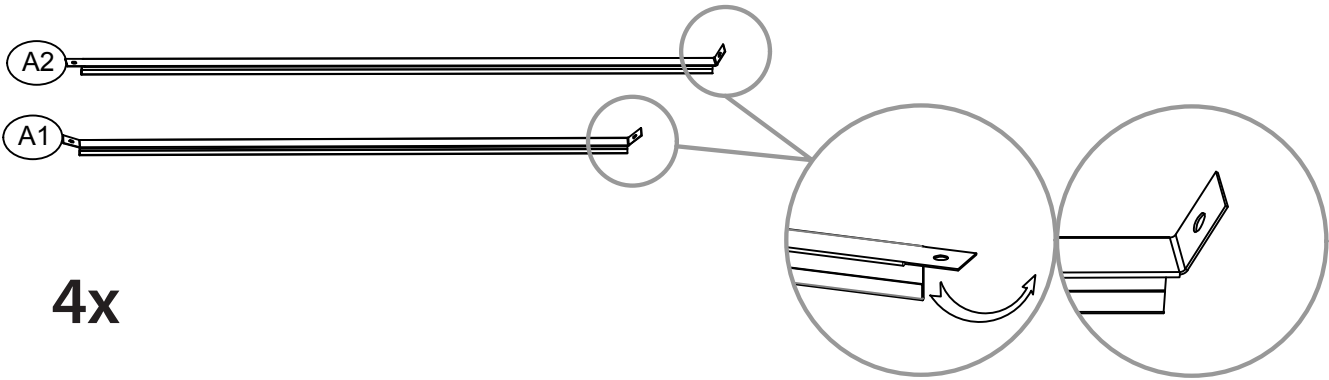

4x

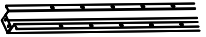
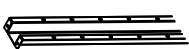

12

A5		2x
A6		2x

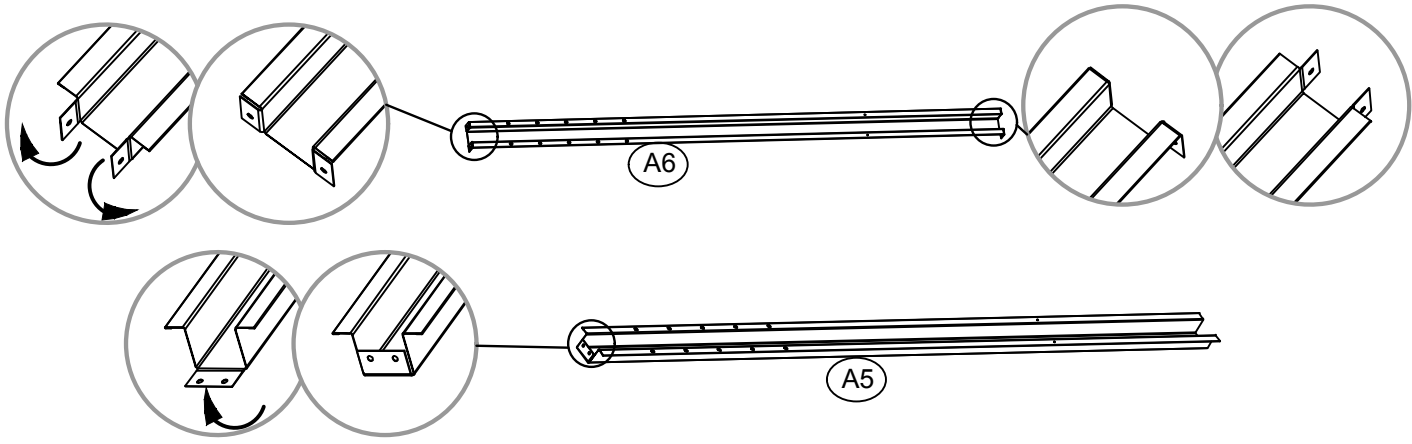
x2



13

23		4x
F1		8x

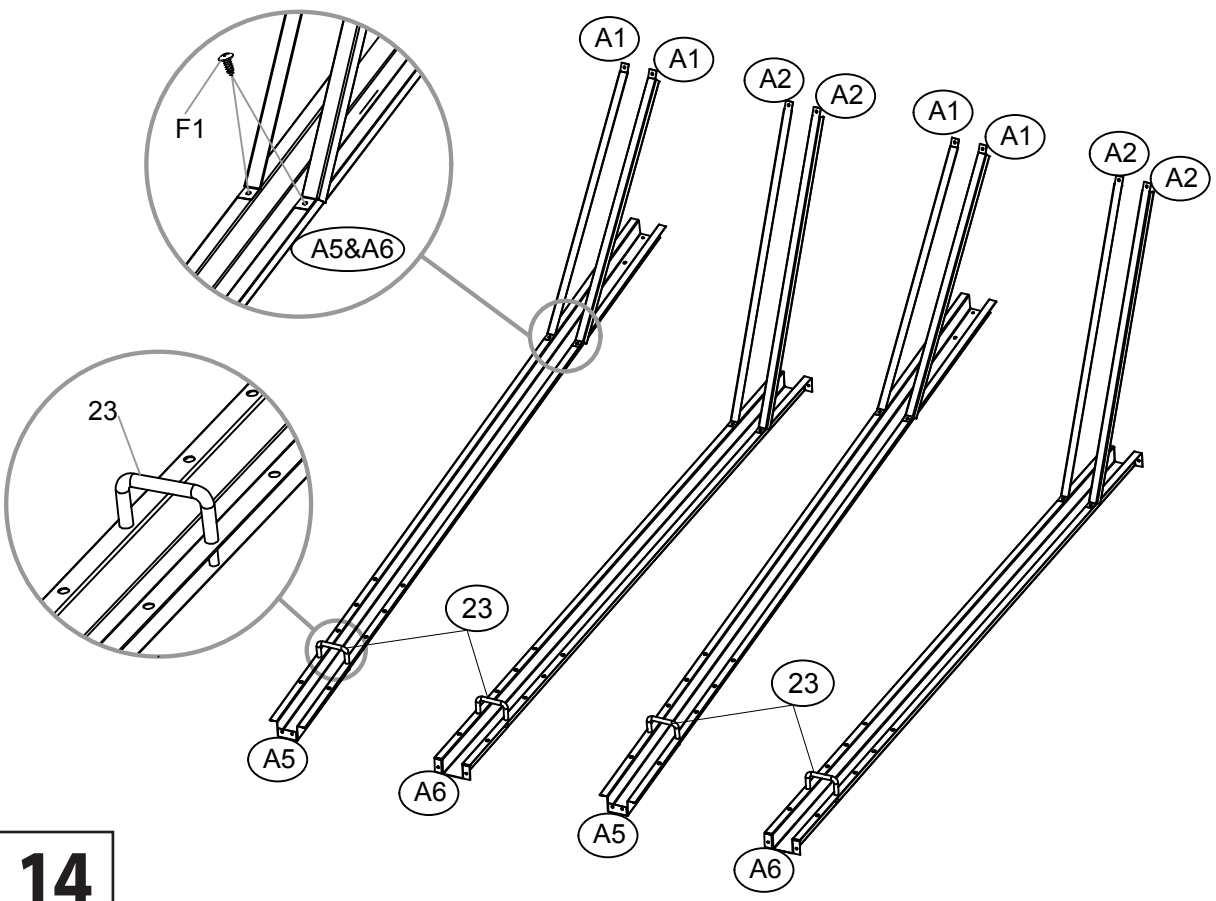





14

F1

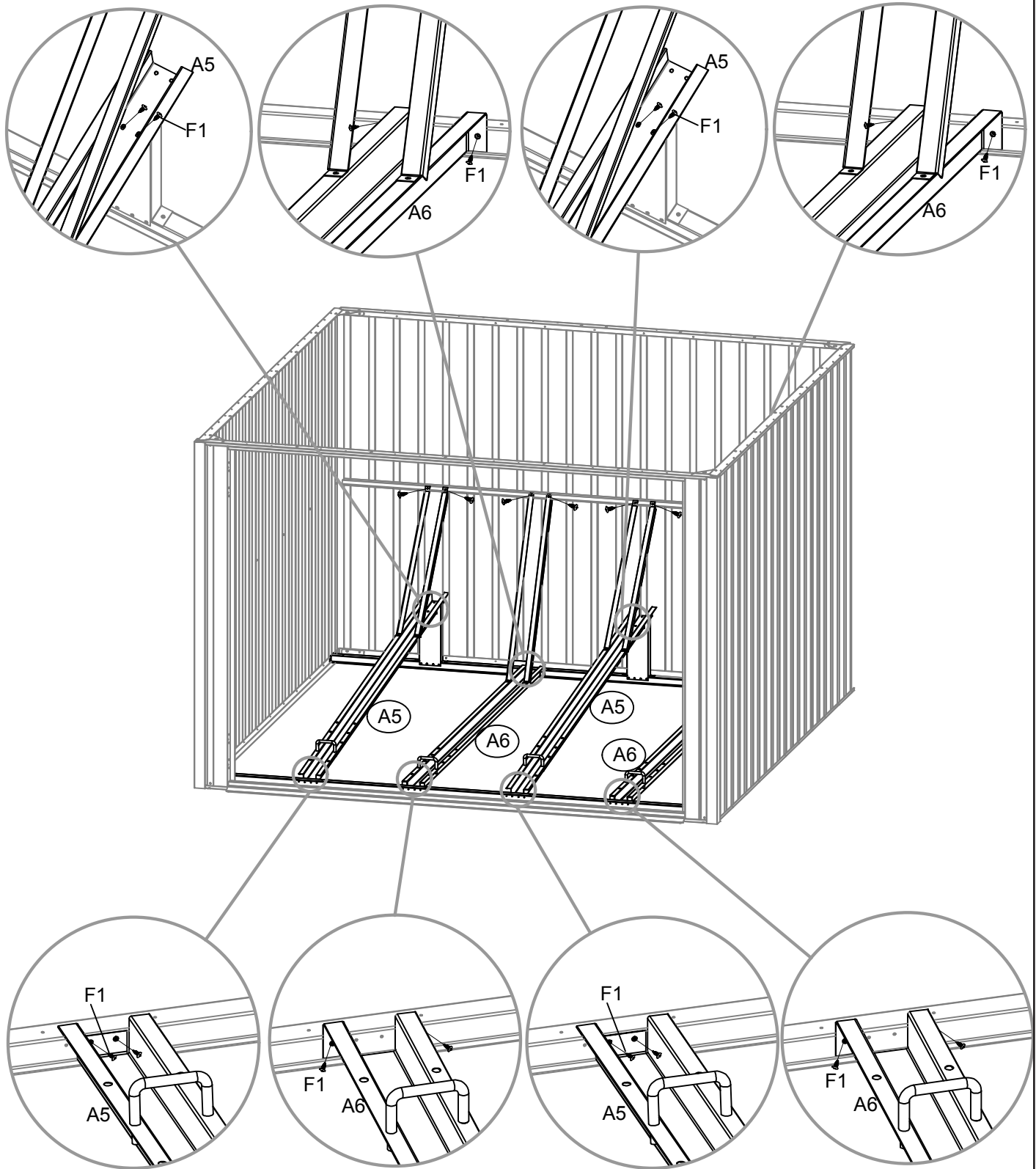

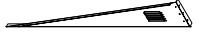
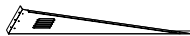



16x

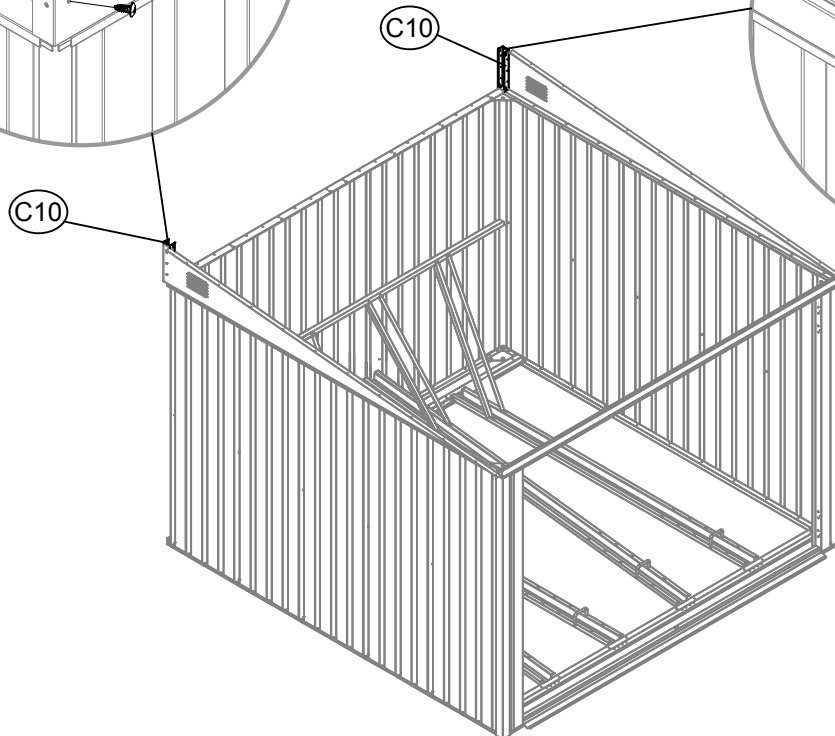
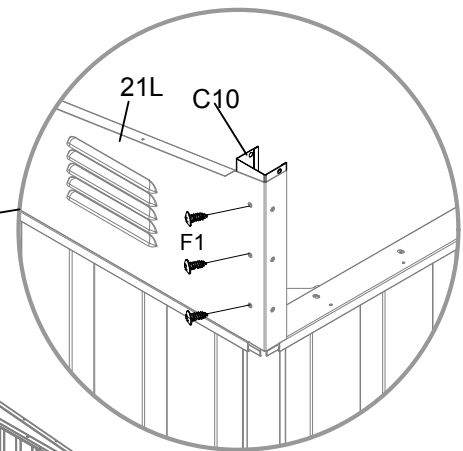
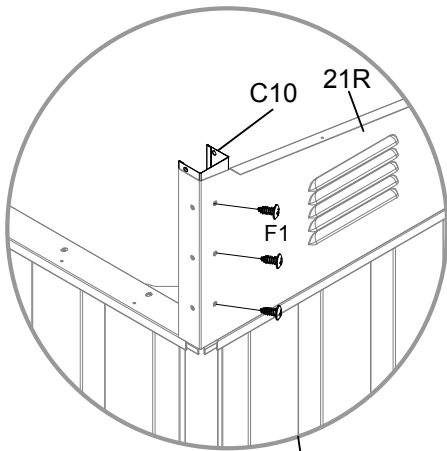
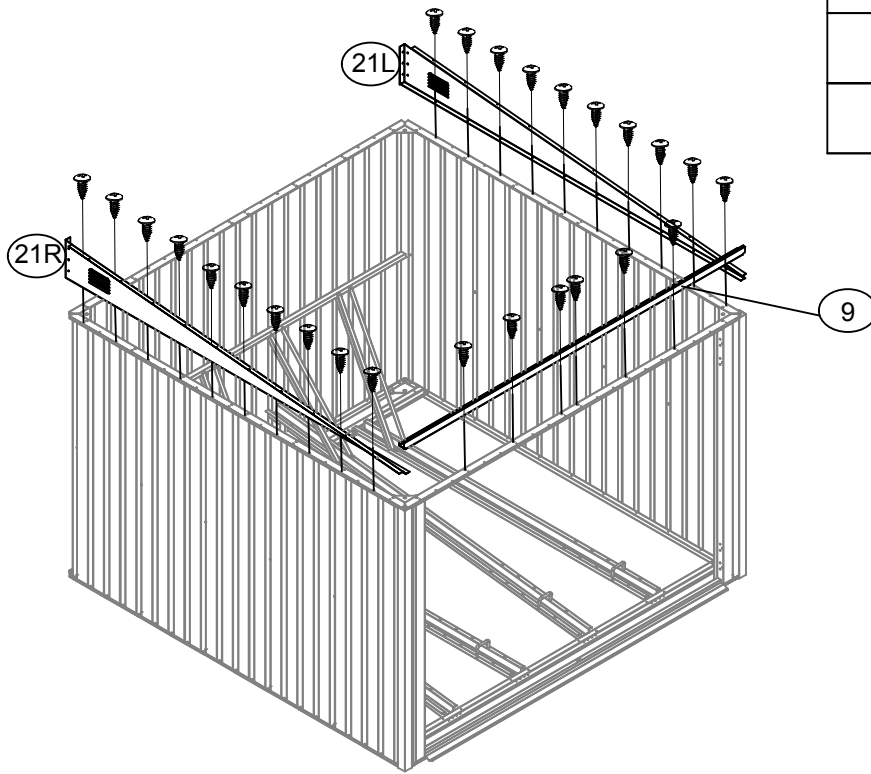

21L		1x
21R		1x
9		1x
C10		2x
F1		32x



15		2x
10		1x
S3		8x
F1		24x
F2		4x

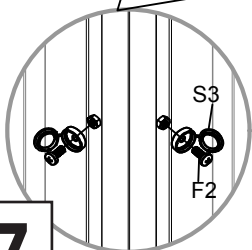
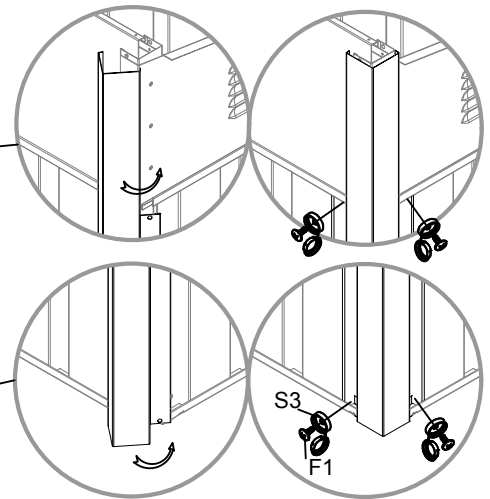
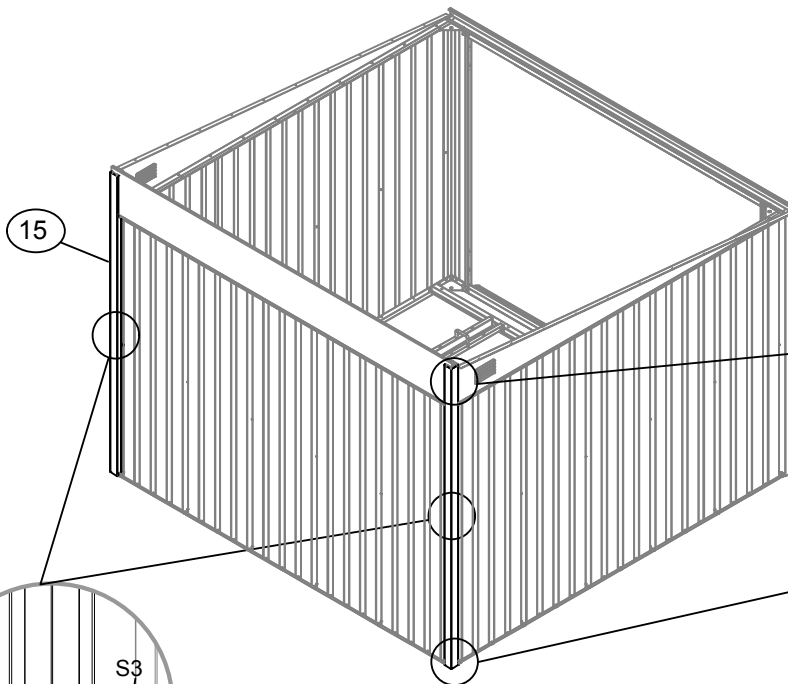
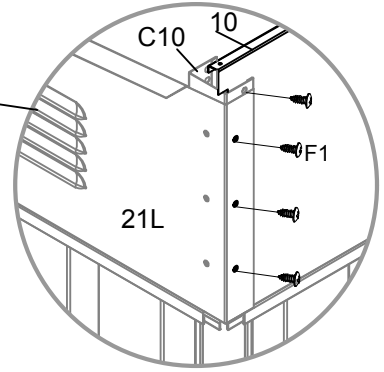
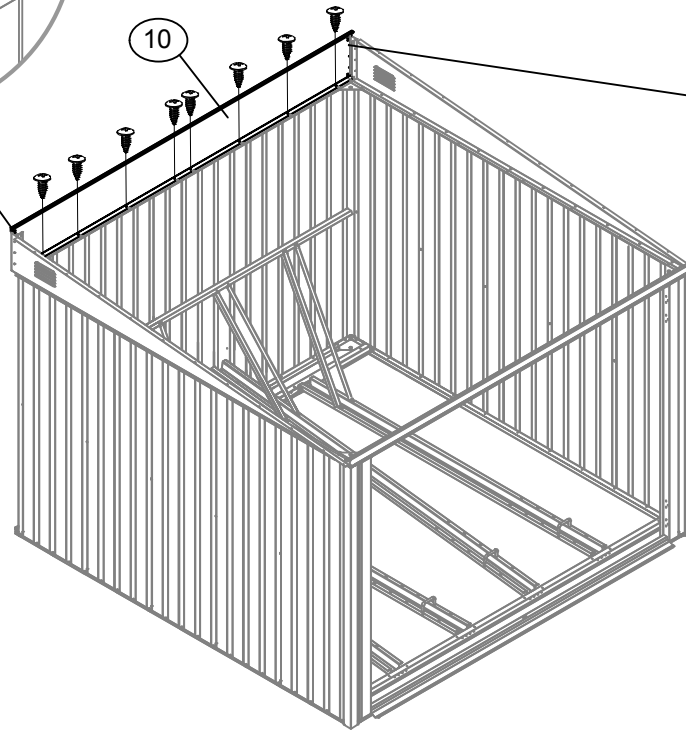
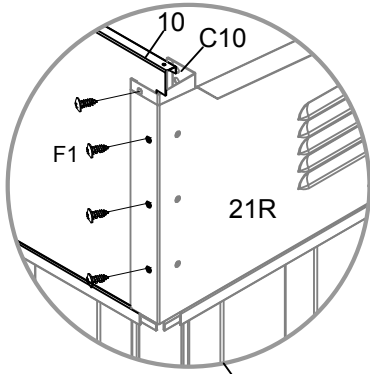

17





L2



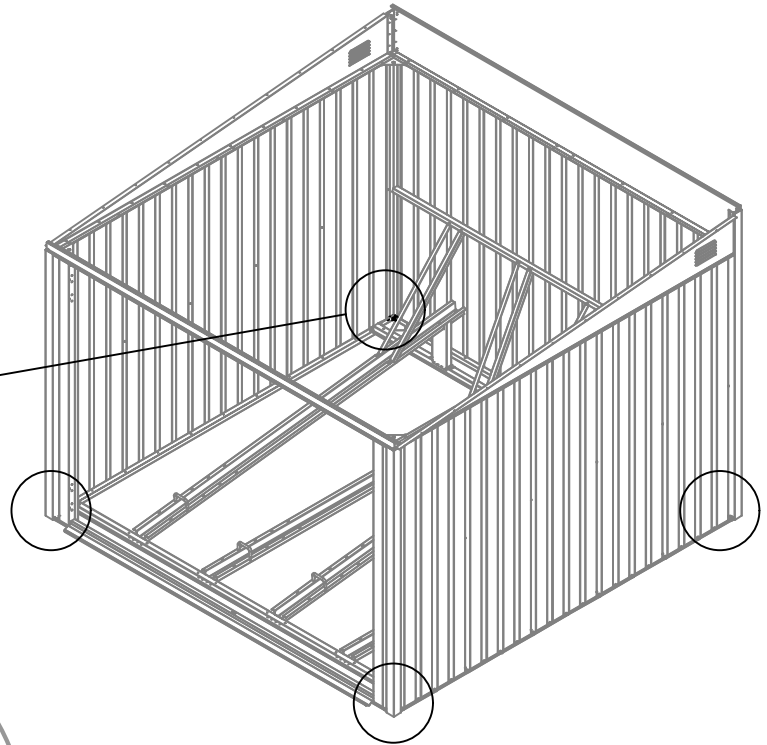
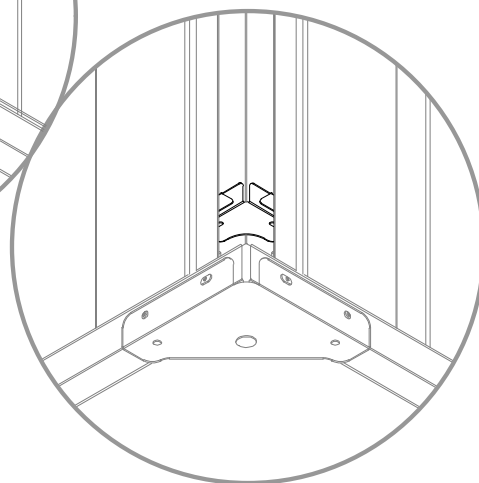
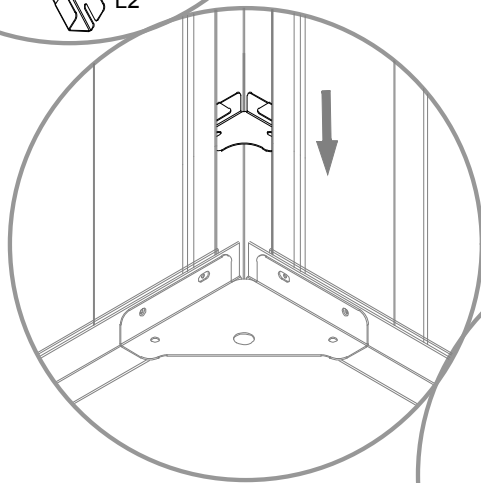
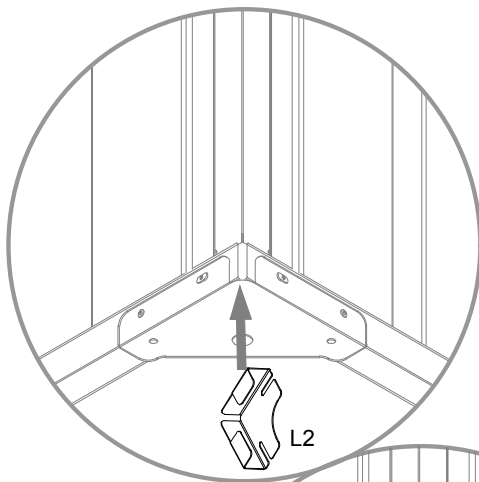



4x

4x

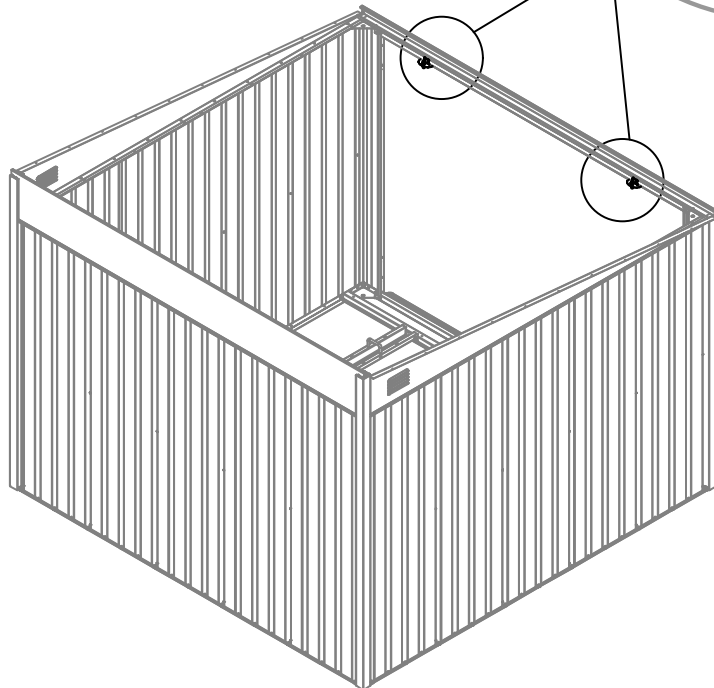
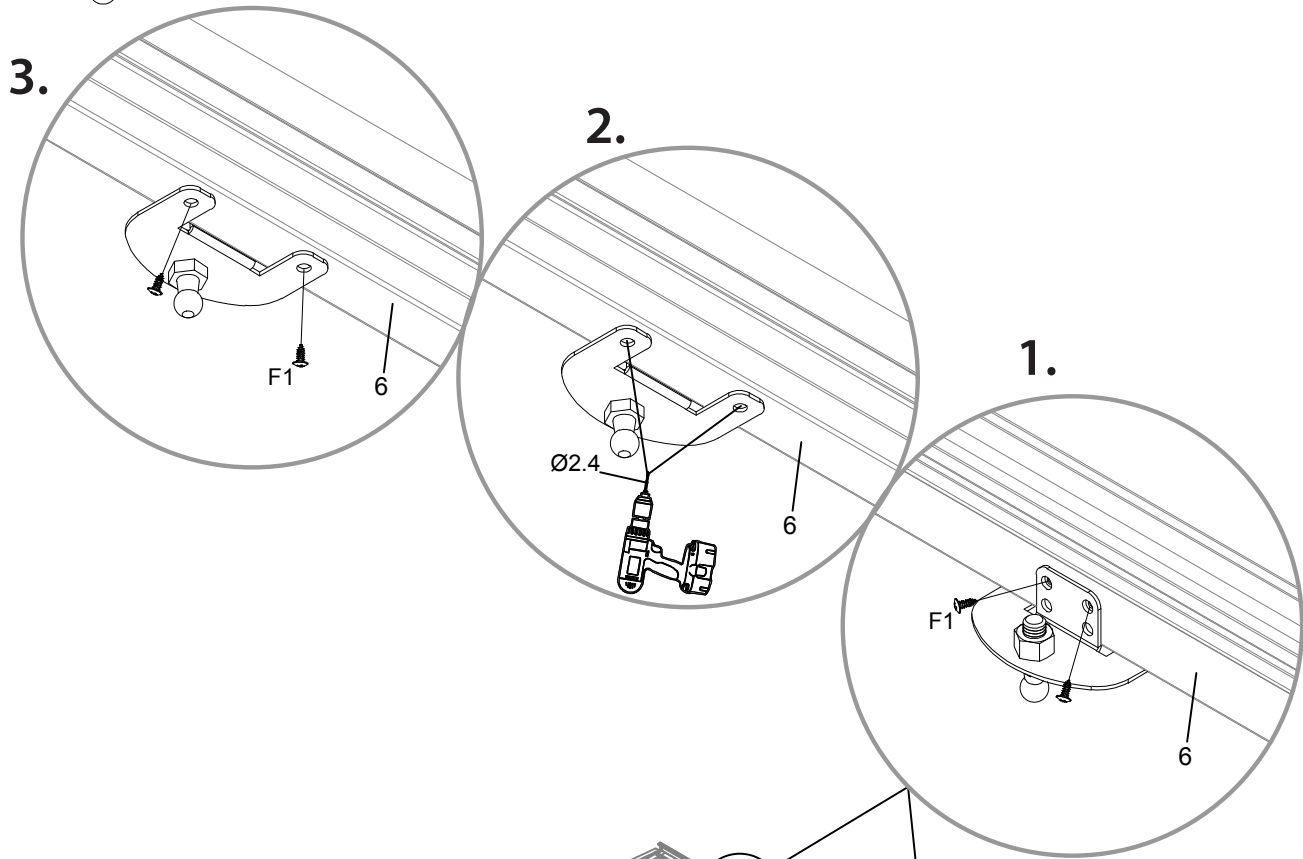
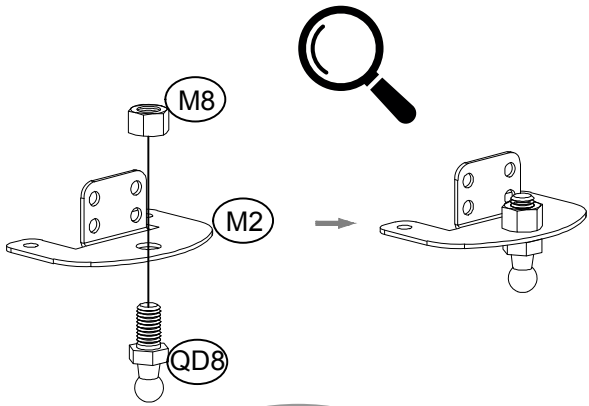

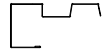
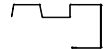

M2		2x
QD8		2x
M8		2x
F1		8x



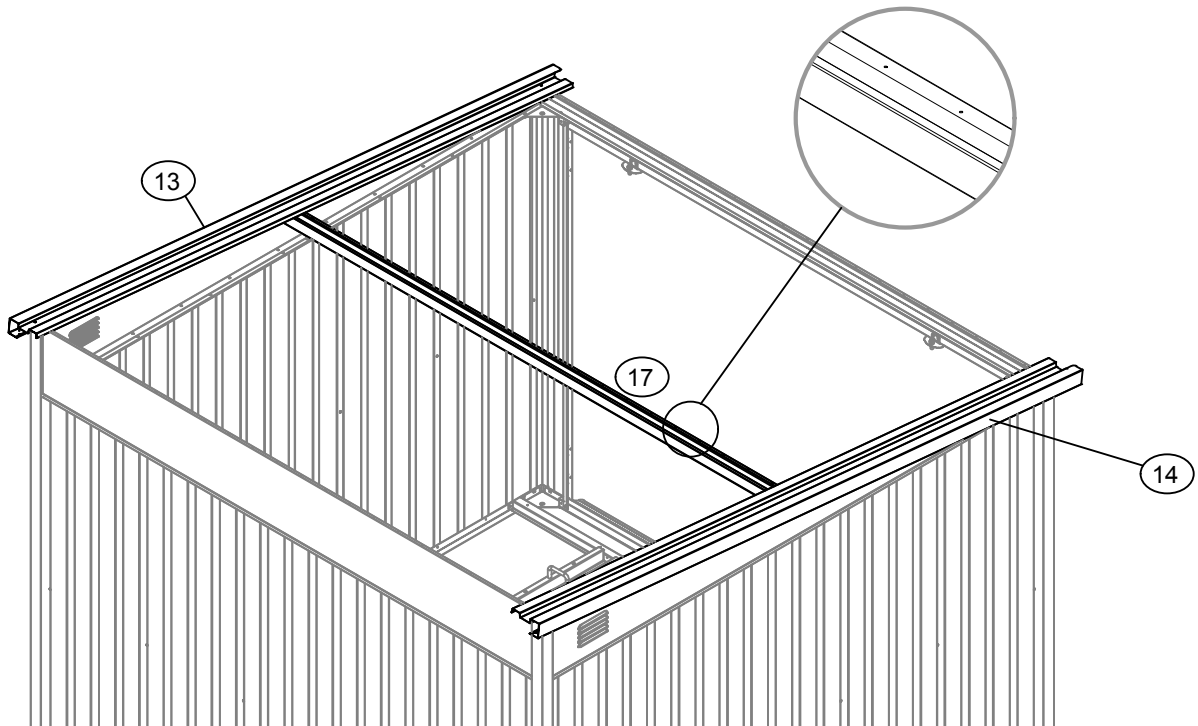
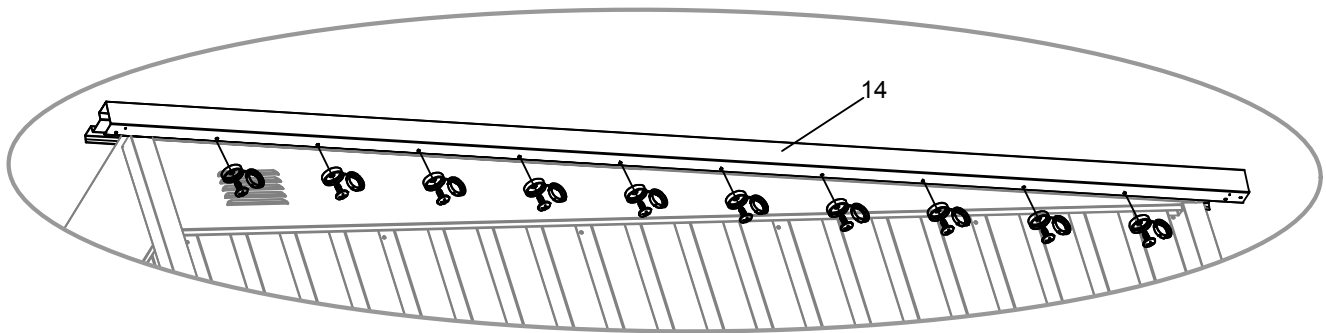
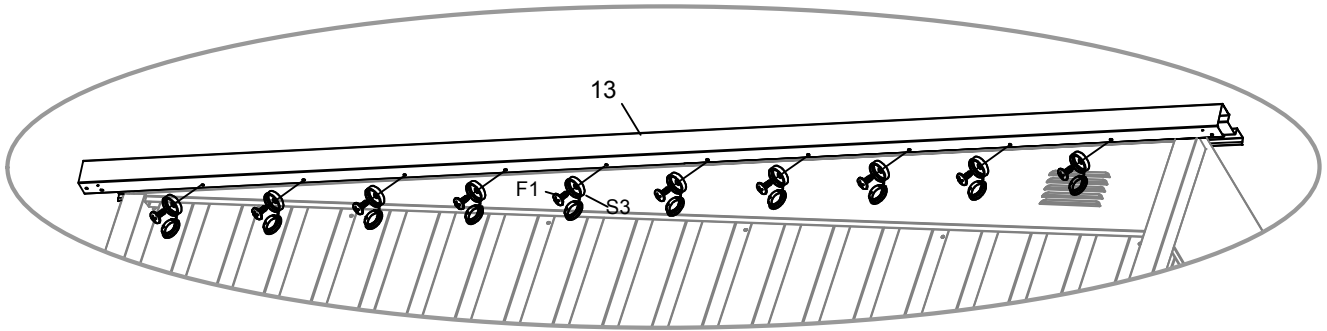



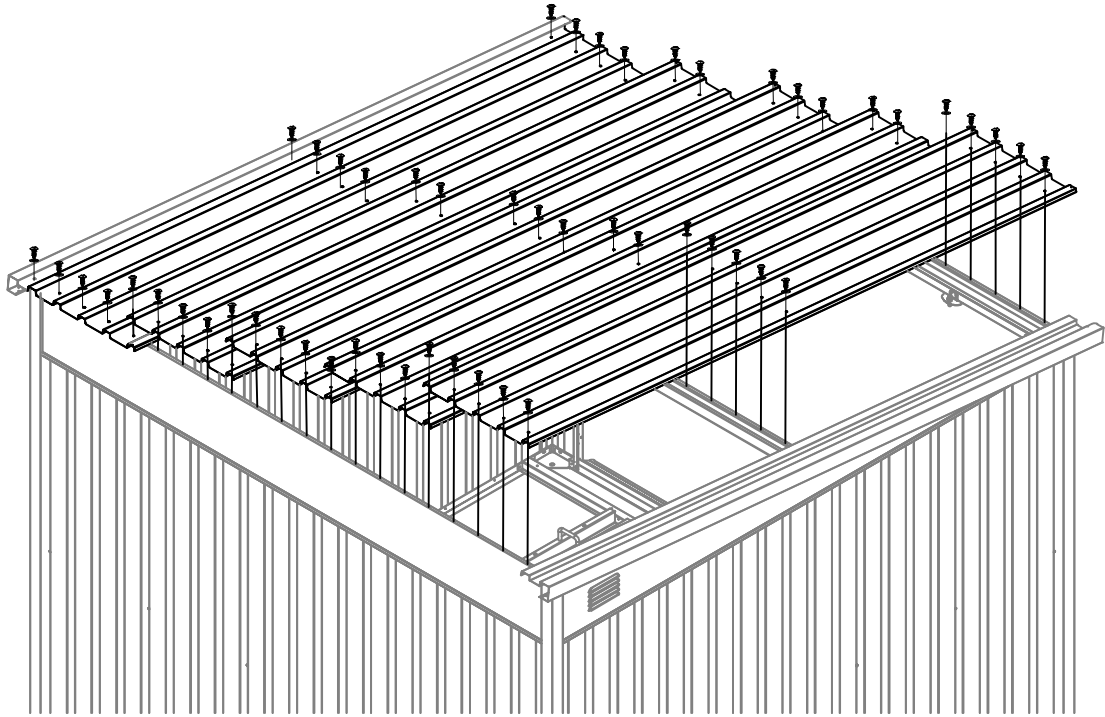
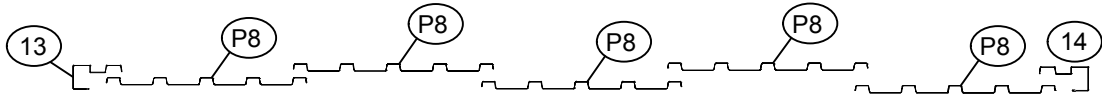
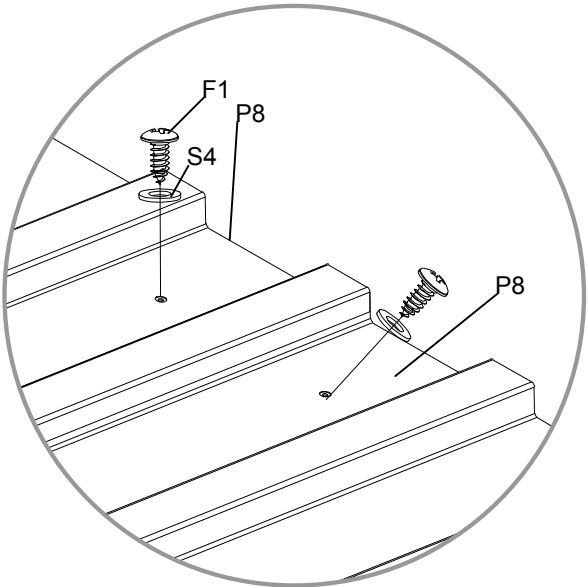

13		1x
14		1x
17		1x
S3		20x
F1		20x







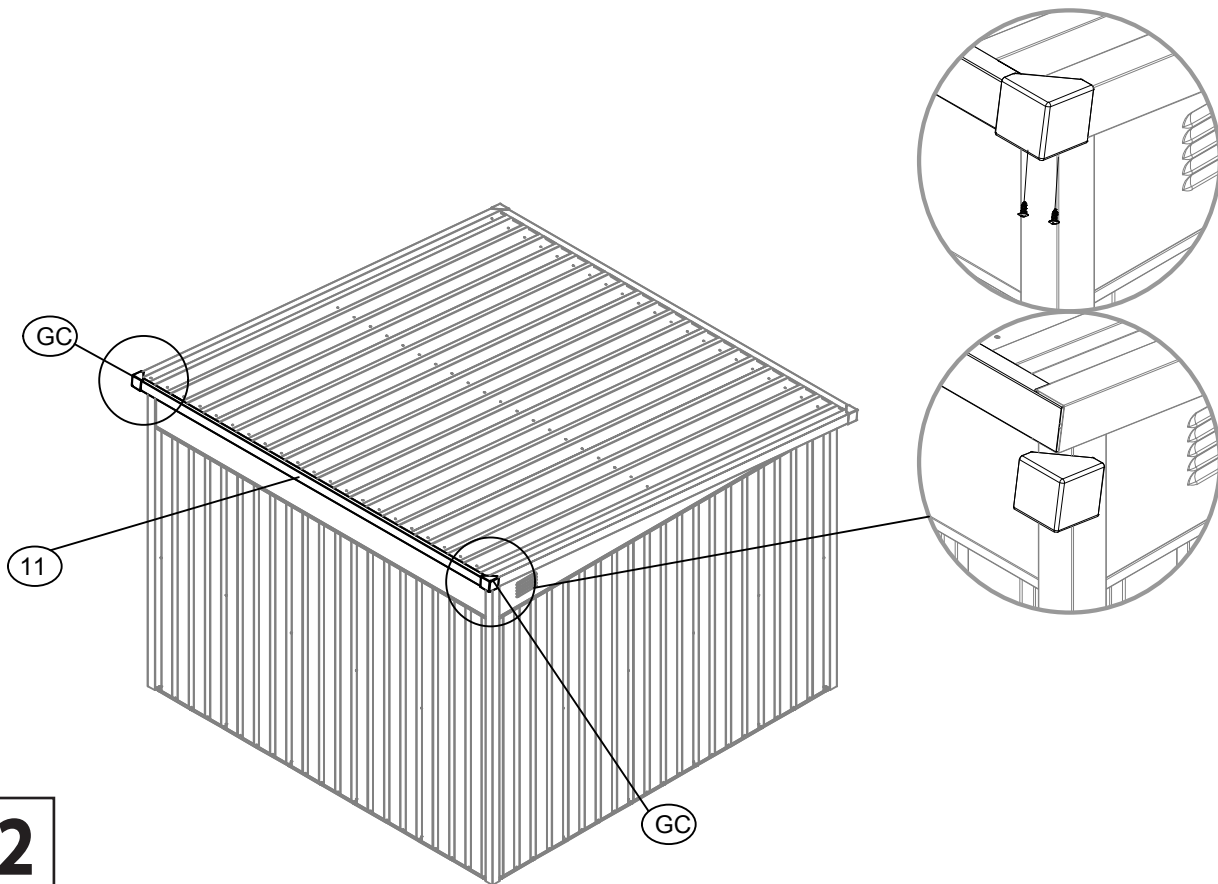
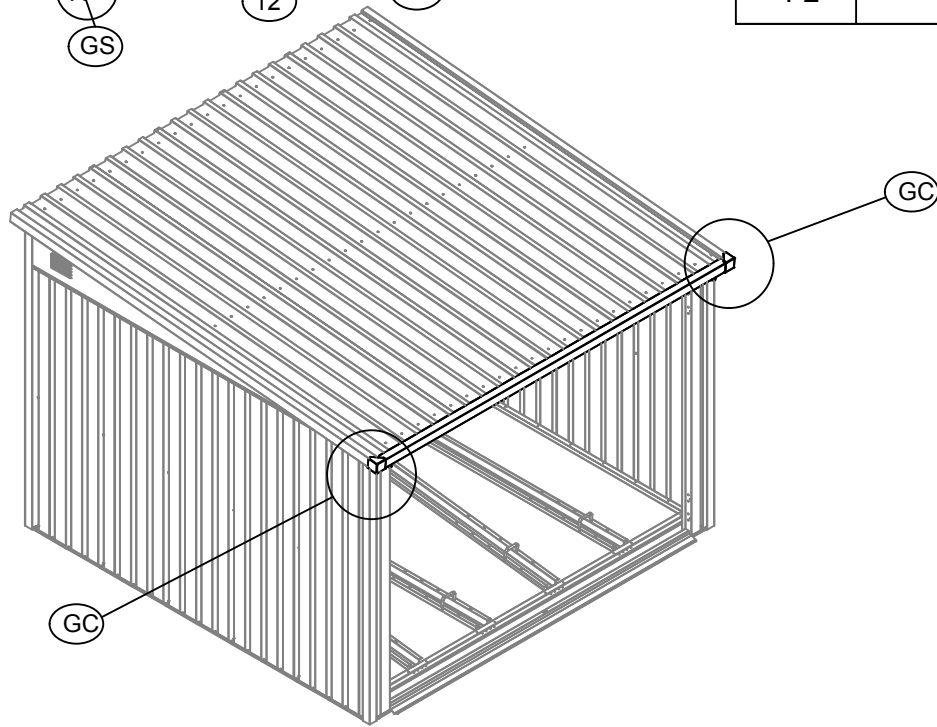
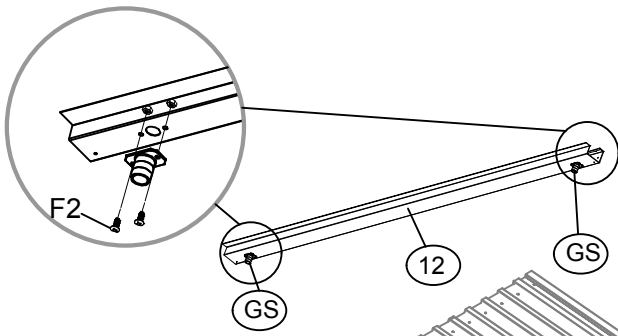

P8		5x
S4		60x
F1		60x

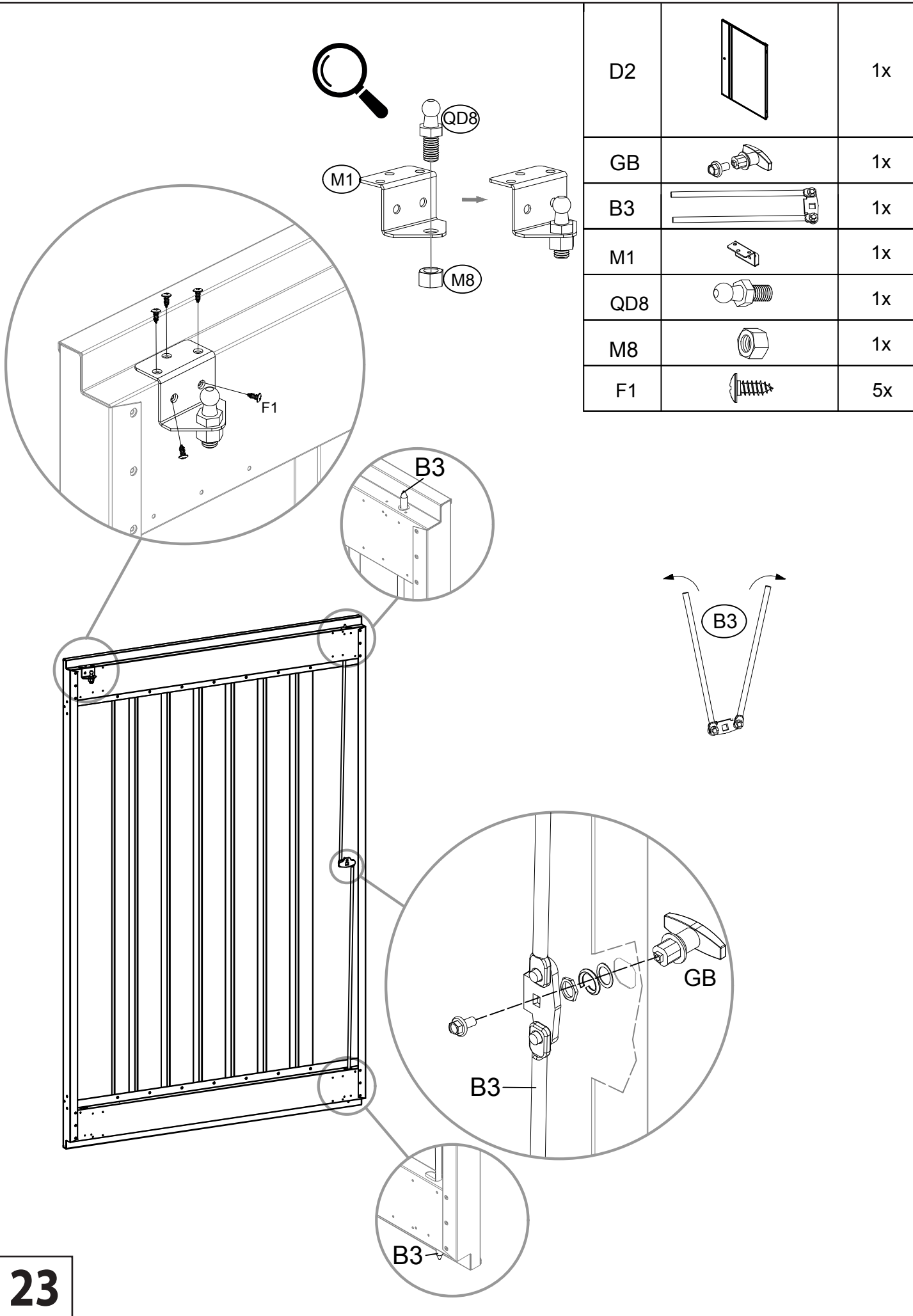

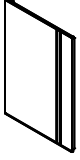

11		1x
12		1x
GS		2x
GC		4x
F1		8x
F2		4x



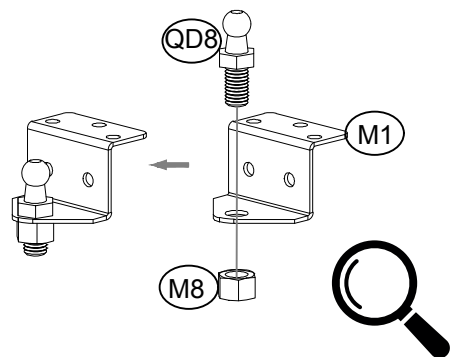
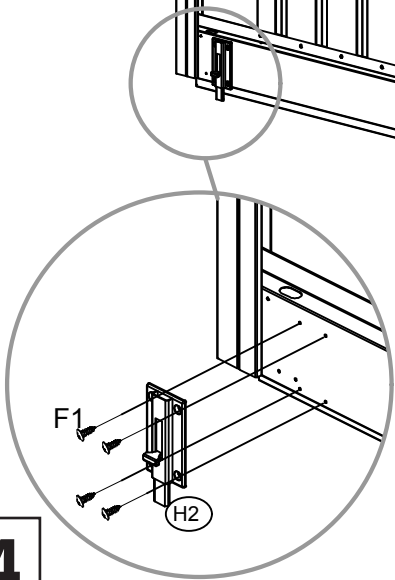
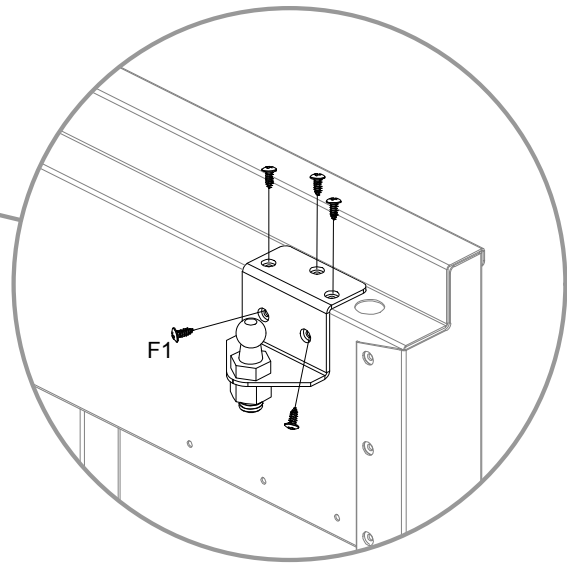
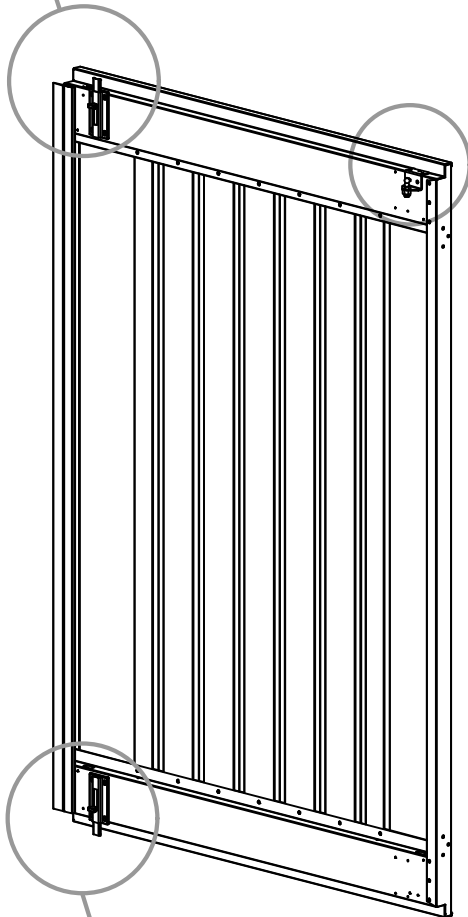
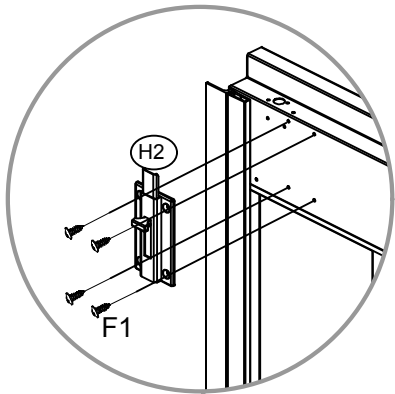

H2		2x
F1		8x
D1		1x
M1		1x
QD8		1x
M8		1x
F1		5x

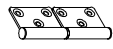

B6		4x
F3		24x

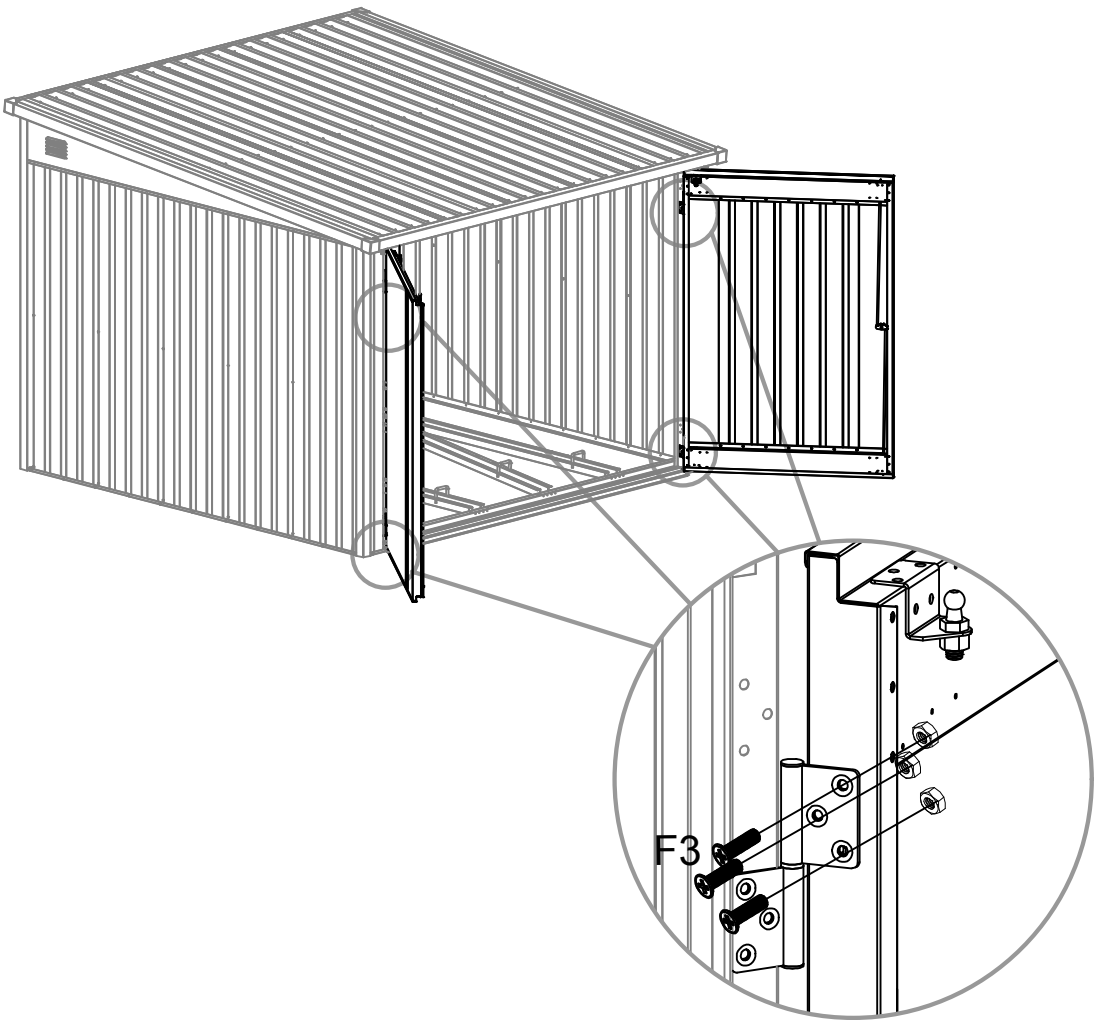
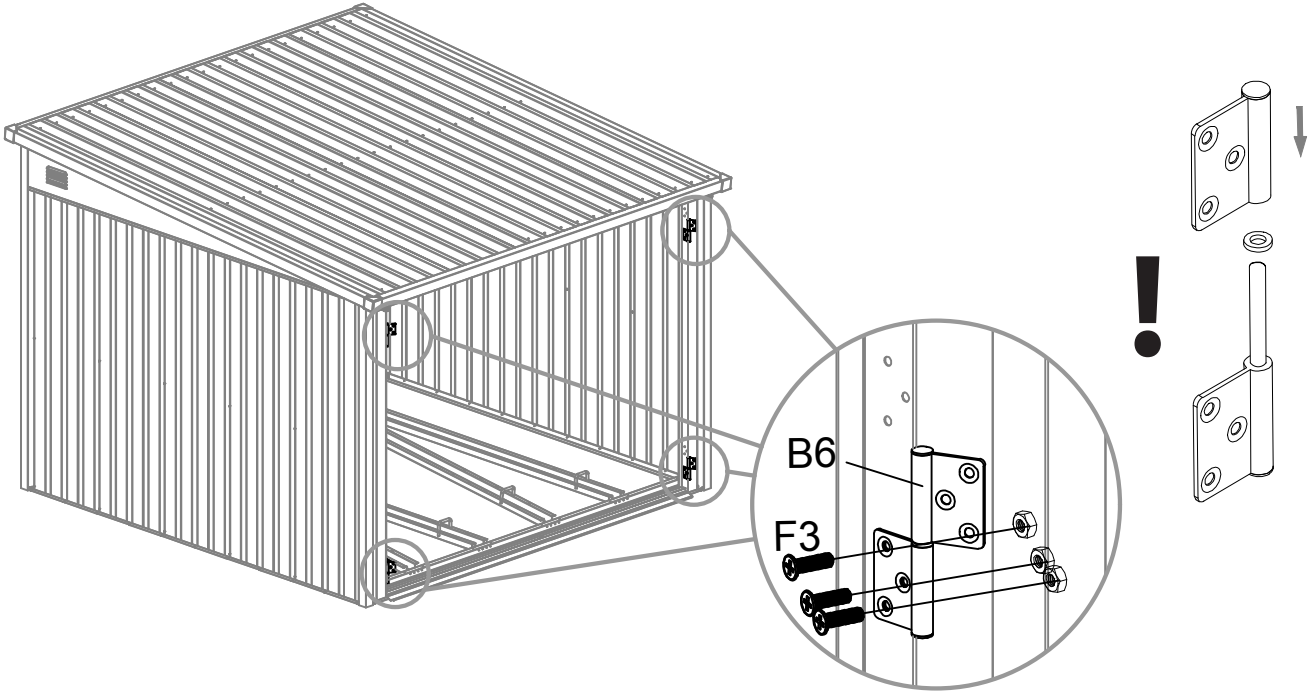

G3

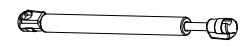

2x

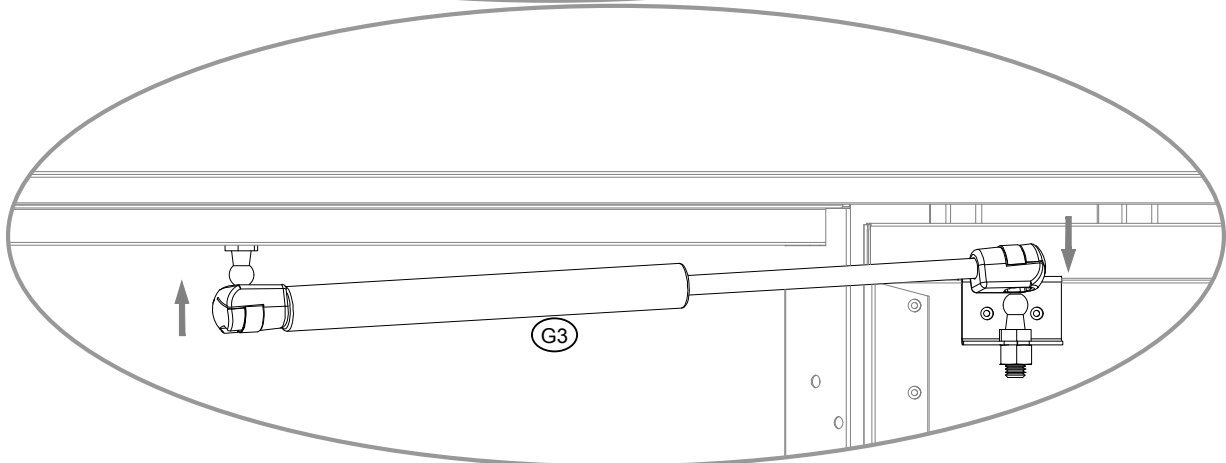
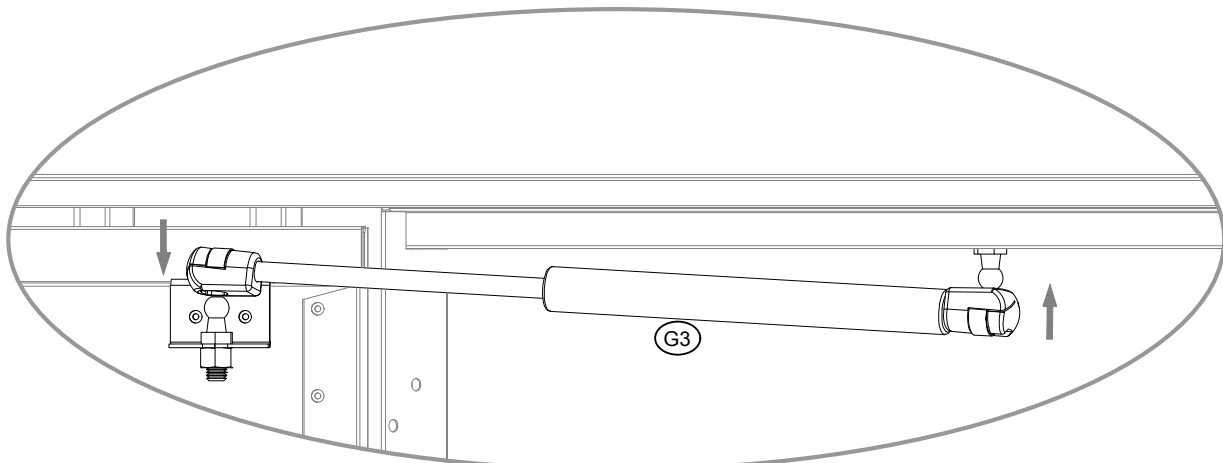
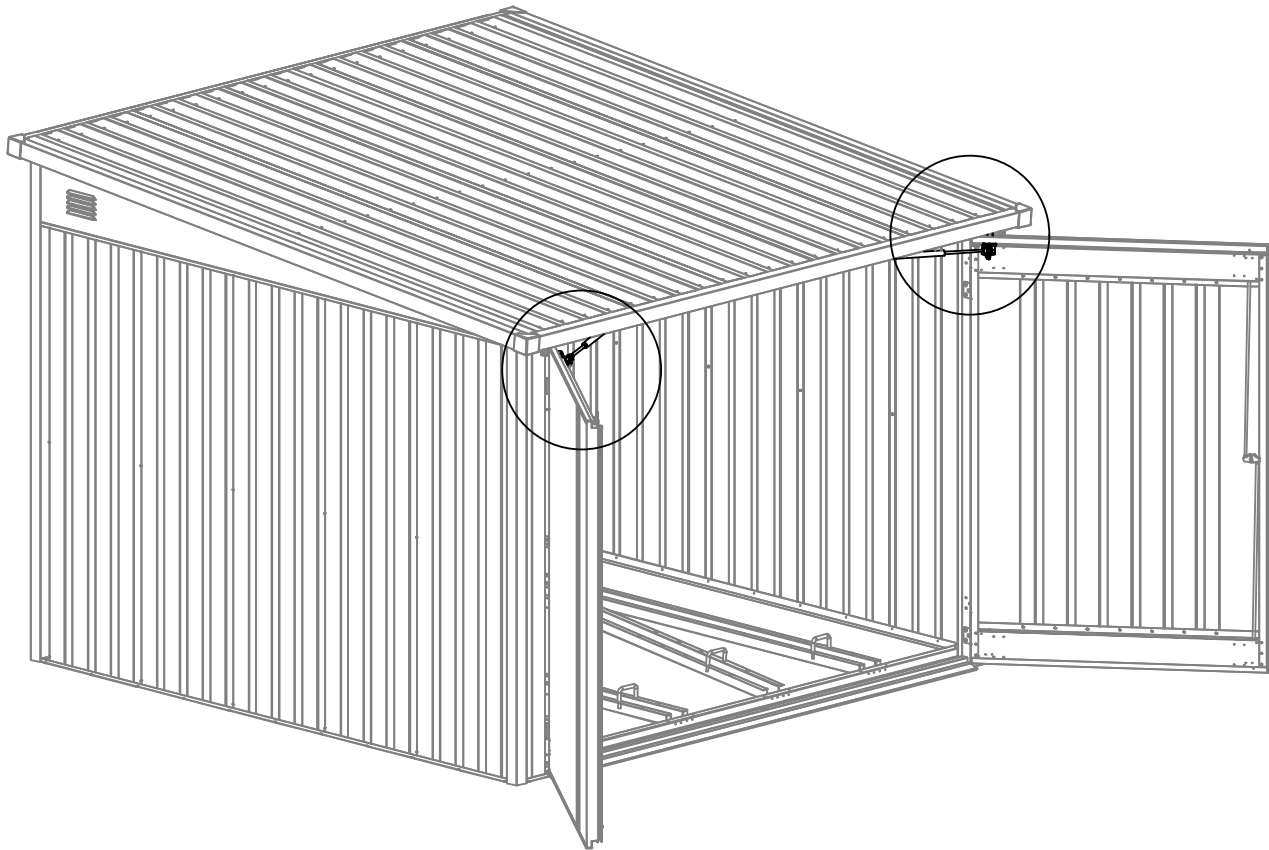

3M

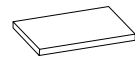

2x

