

# MAH1500-2

meister 

<b>D</b> - Abbruchhammer .....	6	<b>NL</b> - Sloophamer .....	44
<b>CZ</b> - Bourací kladivo.....	16	<b>PL</b> - Młot wyburzeniowy .....	54
<b>F</b> - Marteau de démolition .....	25	<b>TR</b> - Adet kırıcı .....	64
<b>GB</b> - Jackhammer .....	35		

- (D)** ORIGINALBETRIEBSANLEITUNG
- (CZ)** Překlad originálního návodu na obsluhu
- (F)** Traduction du manuel d'utilisation original
- (GB)** Translation of the Original Instructions
- (NL)** Vertaling van de originele gebruiksaanwijzing
- (PL)** Tłumaczenie oryginalnej instrukcji obsługi
- (TR)** Orjinal işletme talimatının tercümesi



Nr. WU5452990

Abb. 1



Abb. 2



2

Abb. 3

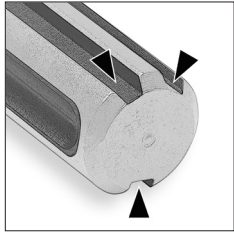

Abb. 4



Abb. 5

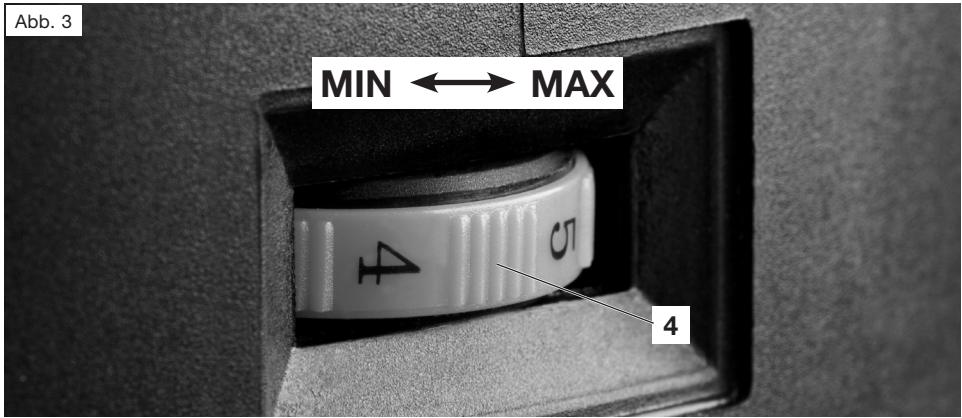

Abb. 6

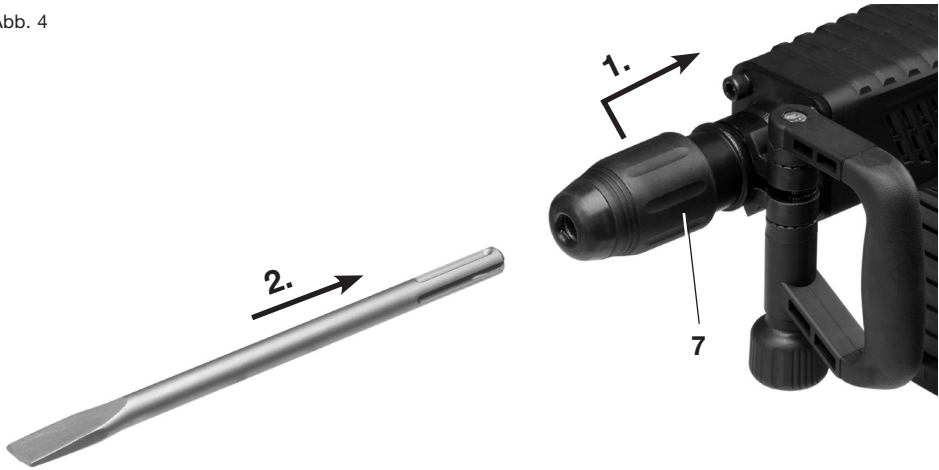

Abb. 7

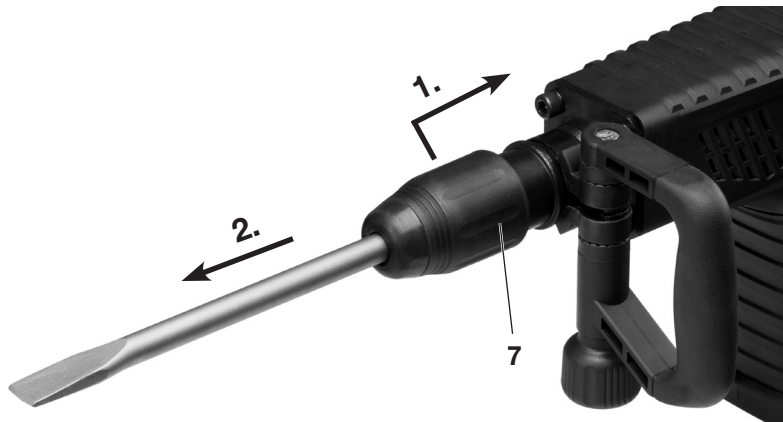

Abb. 8

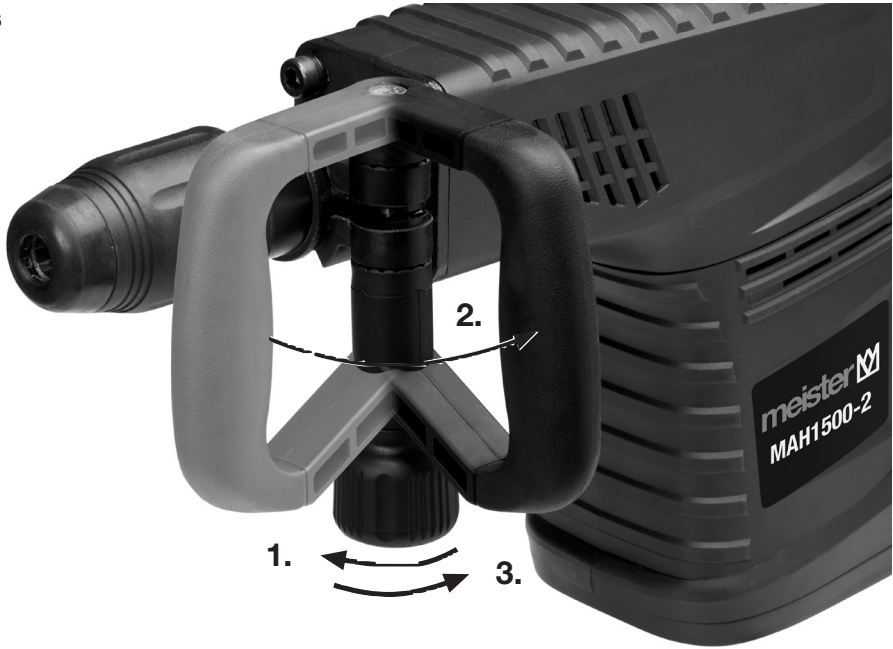

# Service

**Conmetall Meister GmbH**  
**Kundenservice**

Oberkamper Str. 39 · Warenannahme Tor 3  
D-42349 Wuppertal

Tel.: +49 (0)202 / 24 75 04 30  
+49 (0)202 / 24 75 04 31  
+49 (0)202 / 24 75 04 32

Fax: +49 (0)202 / 6 98 05 88

E-Mail: [meister-service@conmetallmeister.de](mailto:meister-service@conmetallmeister.de)

Diese Betriebsanleitung kann im PDF-Format von unserer Internetseite  
[www.conmetallmeister.de](http://www.conmetallmeister.de) heruntergeladen werden.

# D

## Betriebsanleitung & Sicherheitshinweise



**WARNUNG!** Zur Verringerung eines Verletzungsrisikos Betriebsanleitung bitte vor der ersten Inbetriebnahme sorgfältig lesen und zusammen mit der Maschine aufbewahren! Bei Weitergabe des Gerätes an andere Nutzer muss diese Betriebsanleitung ebenfalls weitergegeben werden.

### Inhalt

	Seite		Seite
1 – Lieferumfang	6	6 – Gerätespezifische Sicherheitshinweise	11
2 – Technische Informationen	6	7 – Montage und Einstellarbeiten	12
3 – Bauteile	7	8 – Betrieb	13
4 – Bestimmungsgemäßer Gebrauch	7	9 – Wartung und Umweltschutz	14
5 – Allgemeine Sicherheitshinweise	9	10 – Service-Hinweise	14

### 1 – Lieferumfang

- Abbruchhammer mit Zusatzhandgriff
- 1 Spitzmeißel
- 1 Flachmeißel
- 1 Flanschschlüssel
- Bedienungsanleitung
- Garantieurkunde
- Werkzeugkoffer

### 2 – Technische Informationen

#### Technische Daten

Stromversorgung	230 V~/50 Hz
Leistungsaufnahme	1500 W
Schlagzahl	$n_0$ : 900–1800 min <sup>-1</sup>
Schlagkraft	25 Joule
Anschlussleitung	300 cm

Technische Änderungen vorbehalten.

#### Lärmemission

Schalldruckpegel  $L_{pA}$ : 83,91 dB(A)  
Messunsicherheit: K 3 dB(A)

Schallleistungspegel  $L_{WA}$ : 103,91 dB(A)  
Messunsicherheit: K 3 dB(A)

#### Hand-/Armschwingungen

Meißeln ( $a_{h,Ched}$ ): 22,829 m/s<sup>2</sup>  
Messunsicherheit: K 1,5 m/s<sup>2</sup>

#### Geräusch-/Vibrationsinformation

Messwerte ermittelt entsprechend EN 60745.

- Der angegebene Schwingungsemissionswert ist nach einem genormten Prüfverfahren gemessen worden und kann zum Vergleich eines Elektrowerkzeugs mit einem anderen verwendet werden
- Der angegebene Schwingungsemissionswert kann auch zu einer einleitenden Einschätzung der Aussetzung verwendet werden
- Der Schwingungsemissionswert kann während der tatsächlichen Benutzung

des Elektrowerkzeugs sich von dem Angabewert unterscheiden, abhängig von der Art und Weise, in der das Elektrowerkzeug verwendet wird

- Alle Anteile des Betriebszyklus sind zu berücksichtigen, beispielsweise Zeiten, in denen das Elektrowerkzeug abgeschaltet ist, und solche, in denen es zwar eingeschaltet ist, aber ohne Belastung läuft
- Um Vibrationsrisiko zu vermeiden, tragen Sie Handschuhe beim Gebrauch
- Die Arbeitszeit begrenzen und die tatsächliche Betriebszeit abkürzen. Es müssen Sicherheitsmaßnahmen zum Schutz des Bedieners festgelegt werden. Hierbei erfolgt die Einschätzung der Beeinträchtigung unter Berücksichtigung der tatsächlichen Nutzungsbedingungen. (Dabei sind alle Anteile des Betriebszyklus zu berücksichtigen, d. h. auch Zeiten, in welchen das Elektrowerkzeug abgeschaltet ist und solche, in welchen es zwar eingeschaltet ist, aber ohne Belastung läuft.)

**⚠ ACHTUNG! Eine gewisse Lärmbelästigung durch dieses Gerät ist nicht vermeidbar. Verlegen Sie daher lärmintensive Arbeiten auf zugelassene und dafür bestimmte Zeiten. Halten Sie sich ggf. an Ruhezeiten und beschränken Sie die Arbeitsdauer auf das Notwendigste.**

**⚠ ACHTUNG! Die Einwirkung von Lärm kann zu Schädigungen des Gehörs führen. Daher nur mit einem geeigneten Gehörschutz arbeiten. In der Nähe befindliche Personen sollten daher ebenfalls einen geeigneten Gehörschutz tragen.**

### 3 – Bauteile

- 1 Getriebeabdeckung
- 2 Ein-/Ausschalter
- 3 Feststellknopf
- 4 Schlagzahlregelung
- 5 Betriebsanzeige
- 6 Zusatzhandgriff
- 7 Werkzeugaufnahme
- 8 Flachmeißel
- 9 Spitzmeißel
- 10 Flanschschlüssel

### 4 – Bestimmungsgemäßer Gebrauch

#### Abbruch von Mauerwerk (Abb. 7 + 8)

Nur geeignetes Zubehör verwenden (siehe Anleitung des Herstellers). Alle anderen Anwendungen werden ausdrücklich ausgeschlossen.

Dieses Gerät ist nur zum Einsatz im häuslichen Bereich bestimmt.

Dieses Elektrowerkzeug ist nicht dafür bestimmt, durch Personen (einschließlich Kinder) mit eingeschränkten physischen, sensorischen oder geistigen Fähigkeiten oder mangels Erfahrung und/oder mangels Wissen benutzt zu werden, es sei denn, sie werden durch eine für ihre Sicherheit zuständige Person beaufsichtigt oder erhalten von ihr Anweisungen, wie das Elektrowerkzeug zu benutzen ist. Kinder sollten beaufsichtigt werden, um sicherzustellen, dass sie nicht mit dem Elektrowerkzeug spielen.

**⚠ ACHTUNG! Eingriffe an dem Elektrowerkzeug außerhalb der bestimmungsgemäßen Verwendung führen zum Verlust des Garantieanspruchs.**

## Nicht bestimmungsgemäßer Gebrauch

Dieses Elektrowerkzeug darf nicht für Schraubarbeiten benutzt werden.

Alle Anwendungen mit dem Elektrowerkzeug die nicht im Kapitel „Bestimmungsgemäßer Gebrauch“ genannt sind, gelten als eine nicht bestimmungsgemäße Verwendung.

Verwendungen, für die das Elektrowerkzeug nicht vorgesehen ist, können Gefährdungen und Verletzungen verursachen.

Verwenden Sie kein Zubehör, das nicht speziell für dieses Elektrowerkzeug vorgesehen ist.

Nur weil Sie das Zubehör an Ihrem Elektrowerkzeug befestigen können, garantiert das keine sichere Verwendung.

Die zulässige Drehzahl des Einsatzwerkzeugs muss mindestens so hoch sein wie die auf dem Elektrowerkzeug angegebene Höchstzahl. Zubehör, das sich schneller als zulässig dreht, kann zerbrechen und umherfliegen.

Außendurchmesser und Dicke des Einsatzwerkzeugs müssen den Maßangaben Ihres Elektrowerkzeuges entsprechen. Falsch bemessene Einsatzwerkzeuge können nicht ausreichend abgeschirmt oder kontrolliert werden.

Bohrer oder anderes Zubehör müssen genau in die Werkzeugaufnahme Ihres Elektrowerkzeuges passen. Einsatzwerkzeuge, die nicht genau in die Werkzeugaufnahme des Elektrowerkzeuges passen, drehen sich ungleichmäßig, vibrieren sehr stark und können zum Verlust der Kontrolle führen.

Es besteht Verletzungsgefahr.

Für alle daraus entstandenen Sachschäden sowie Personenschäden, die auf Grund einer Fehlanwendung entstanden sind, haftet der Benutzer des Elektrowerkzeugs. Bei Verwendung anderer bzw. nicht Original-Bauteile an dem Elektrowerkzeug erlischt herstellerseitig die Garantieleistung.

### Restrisiken:

Die Betriebsanleitung zu diesem Elektrowerkzeug enthält ausführliche Hinweise zum sicheren Arbeiten mit Elektrowerkzeugen. Dennoch birgt jedes Elektrowerkzeug gewisse Restrisiken, die auch durch die vorhandenen Schutzvorrichtungen nicht völlig auszuschließen sind. Bedienen Sie deshalb Elektrowerkzeuge immer mit der notwendigen Vorsicht.

### Restrisiken können zum Beispiel sein:

- Berühren von rotierenden Teilen oder Werkzeugen.
- Verletzung durch umherfliegende Werkstücke oder Werkstückeile.
- Brandgefahr bei unzureichender Belüftung des Motors.
- Beeinträchtigung des Gehörs bei Arbeiten ohne Gehörschutz.

Ein sicheres Arbeiten hängt auch von der Vertrautheit des Bedienpersonals im Umgang mit dem jeweiligen Elektrowerkzeug ab! Entsprechende Maschinenkenntnis sowie umsichtiges Verhalten beim Arbeiten helfen bestehende Restrisiken zu minimieren.



**WARNUNG! Dieses Elektrowerkzeug erzeugt während des Be-**



triebs ein elektromagnetisches Feld. Dieses Feld kann unter bestimmten Umständen aktive oder passive medizinische Implantate beeinträchtigen. Um die Gefahr von ernsthaften oder tödlichen Verletzungen zu verringern, empfehlen wir Personen mit medizinischen Implantaten ihren Arzt und den Hersteller vom medizinischen Implantat zu konsultieren, bevor die Maschine bedient wird.

## 5 – Allgemeine Sicherheitshinweise für den Umgang mit Elektrowerkzeugen

 **WARNUNG! Lesen Sie alle Sicherheitshinweise und Anweisungen.** Versäumnisse bei der Einhaltung der Sicherheitshinweise und Anweisungen können elektrischen Schlag, Brand und/oder schwere Verletzungen verursachen.

**Bewahren Sie alle Sicherheitshinweise und Anweisungen für die Zukunft auf.**

Der in den Sicherheitshinweisen verwendete Begriff „Elektrowerkzeug“ bezieht sich auf netzbetriebene Elektrowerkzeuge (mit Netzkabel) und auf akkubetriebene Elektrowerkzeuge (ohne Netzkabel).

### 1 Arbeitsplatzsicherheit

- a **Halten Sie Ihren Arbeitsbereich sauber und gut beleuchtet.** Unordnung und unbeleuchtete Arbeitsbereiche können zu Unfällen führen.
- b **Arbeiten Sie mit dem Elektrowerkzeug nicht in explosionsgefährdeter Umgebung, in der sich brennbare Flüssigkeiten, Gase oder Staub befinden.** Elektrowerkzeuge erzeugen Funken, die den Staub oder die Dämpfe entzünden können.

- c **Halten Sie Kinder und andere Personen während der Benutzung des Elektrowerkzeugs fern.** Bei Ablenkung können Sie die Kontrolle über das Gerät verlieren.

### 2 Elektrische Sicherheit

- a **Der Anschlussstecker des Elektrowerkzeuges muss in die Steckdose passen. Der Stecker darf in keiner Weise verändert werden. Verwenden Sie keine Adapterstecker gemeinsam mit schutzgeerdeten Elektrowerkzeug.** Unveränderte Stecker und passende Steckdosen verringern das Risiko eines elektrischen Schlages.
- b **Vermeiden Sie Körperkontakt mit geerdeten Oberflächen, wie von Rohren, Heizungen, Herden und Kühlschränken.** Es besteht ein erhöhtes Risiko durch elektrischen Schlag, wenn Ihr Körper geerdet ist.
- c **Halten Sie das Gerät von Regen oder Nässe fern.** Das Eindringen von Wasser in ein Elektrogerät erhöht das Risiko eines elektrischen Schlages.
- d **Zweckentfremden Sie das Kabel nicht, um das Elektrowerkzeug zu tragen, aufzuhängen oder um den Netzstecker aus der Steckdose zu ziehen. Halten Sie das Kabel fern von Hitze, Öl, scharfen Kanten oder sich bewegenden Geräteteilen.** Beschädigte oder verwickelte Kabel erhöhen das Risiko eines elektrischen Schlages.
- e **Wenn Sie mit einem Elektrowerkzeug im Freien arbeiten, verwenden Sie nur Verlängerungskabel, die auch für den Außenbereich zugelassen sind.** Die Anwendung eines für den Außenbereich geeigneten Verlän-

-gerungskabels verringert das Risiko eines elektrischen Schlages.

- f **Wenn der Betrieb des Elektrowerkzeugs in feuchter Umgebung nicht vermeidbar ist, verwenden Sie einen Fehlerstromschutzschalter.** Der Einsatz eines Fehlerstromschutzschalters vermindert das Risiko eines elektrischen Schlages.

### 3 Sicherheit von Personen

- a **Seien Sie aufmerksam, achten Sie darauf, was Sie tun, und gehen Sie mit Vernunft an die Arbeit mit einem Elektrowerkzeug. Benutzen Sie kein Elektrowerkzeug, wenn Sie müde sind oder unter dem Einfluss von Drogen, Alkohol oder Medikamenten stehen.** Ein Moment der Unachtsamkeit beim Gebrauch des Elektrowerkzeugs kann zu ernsthaften Verletzungen führen.

- b **Tragen Sie persönliche Schutzausrüstung und immer eine Schutzbrille.** Das Tragen persönlicher Schutzausrüstung, wie Staubmaske, rutschfeste Sicherheitsschuhe, Schutzhelm oder Gehörschutz, je nach Art und Einsatz des Elektrowerkzeuges, verringert das Risiko von Verletzungen.

- c **Vermeiden Sie eine unbeabsichtigte Inbetriebnahme. Vergewissern Sie sich, dass das Elektrowerkzeug ausgeschaltet ist, bevor Sie es an die Stromversorgung und/oder den Akku anschließen, es aufnehmen oder tragen.** Wenn Sie beim Tragen des Geräts den Finger am Schalter haben oder das Gerät eingeschaltet an die Stromversorgung anschließen, kann dies zu Unfällen führen.

- d **Entfernen Sie Einstellwerkzeuge oder Schraubenschlüssel, bevor Sie das Elektrowerkzeug einschalten.**

Ein Werkzeug oder Schlüssel, der sich in einem drehenden Geräteteil befindet, kann zu Verletzungen führen.

- e **Vermeiden Sie abnormale Körperhaltung. Sorgen Sie für einen sicheren Stand und halten Sie jederzeit das Gleichgewicht.** Dadurch können Sie das Elektrowerkzeug in unerwarteten Situationen besser kontrollieren.

- f **Tragen Sie geeignete Kleidung. Tragen Sie keine weite Kleidung oder Schmuck. Halten Sie Haare, Kleidung und Handschuhe fern von sich bewegenden Teilen.** Lockere Kleidung, Schmuck oder lange Haare können von sich bewegenden Teilen erfasst werden.

- g **Wenn Staubabsaug- und -auffangeinrichtungen montiert werden können, vergewissern Sie sich, dass diese angeschlossen sind und richtig verwendet werden.** Verwendung einer Staubabsaugung kann Gefährdungen durch Staub verringern.

### 4 Verwendung und Behandlung des Elektrowerkzeugs

- a **Überlasten Sie das Gerät nicht. Verwenden Sie für Ihre Arbeit das dafür bestimmte Elektrowerkzeug.** Mit dem passenden Elektrowerkzeug arbeiten Sie besser und sicherer im angegebenen Leistungsbereich.
- b **Benutzen Sie kein Elektrowerkzeug, dessen Schalter defekt ist.** Ein Elektrowerkzeug, das sich nicht mehr ein- oder ausschalten lässt, ist gefährlich und muss repariert werden.
- c **Ziehen Sie den Stecker aus der Steckdose und/oder entfernen Sie den Akku, bevor Sie Geräteeinstellungen vornehmen, Zubehörteile wechseln oder das Gerät weglegen.**

Diese Vorsichtsmaßnahme verhindert den unbeabsichtigten Start des Elektrowerkzeuges.

d **Bewahren Sie unbenutzte Elektrowerkzeuge außerhalb der Reichweite von Kindern auf. Lassen Sie Personen das Gerät nicht benutzen, die mit diesem nicht vertraut sind oder diese Anweisungen nicht gelesen haben.** Elektrowerkzeuge sind gefährlich, wenn Sie von unerfahrenen Personen benutzt werden.

e **Pflegen Sie das Gerät mit Sorgfalt. Kontrollieren Sie, ob bewegliche Teile einwandfrei funktionieren und nicht klemmen, ob Teile gebrochen oder so beschädigt sind, dass die Funktion des Elektrowerkzeuges beeinträchtigt ist. Lassen Sie beschädigte Teile vor dem Einsatz des Gerätes reparieren.** Viele Unfälle haben ihre Ursache in schlecht gewarteten Elektrowerkzeugen.

f **Halten Sie Schneidwerkzeuge scharf und sauber.** Sorgfältig gepflegte Schneidwerkzeuge mit scharfen Schneidkanten verklemmen sich weniger und sind leichter zu führen.

g **Verwenden Sie Elektrowerkzeug, Zubehör, Einsatzwerkzeuge usw. entsprechend diesen Anweisungen. Berücksichtigen Sie dabei die Arbeitsbedingungen und die auszuführende Tätigkeit.** Der Gebrauch von Elektrowerkzeugen für andere als die vorgesehenen Anwendungen kann zu gefährlichen Situationen führen.

## 5 Service

a **Lassen Sie Ihr Elektrowerkzeug nur von qualifiziertem Fachpersonal und nur mit Originalersatzteilen reparie-**

**ren.** Dadurch wird sichergestellt, dass die Sicherheit des Elektrowerkzeuges erhalten bleibt.

b Wenn die Anschlussleitung beschädigt wird, muss sie – um Gefährdungen zu vermeiden – vom Hersteller oder seinem Kundendienstvertreter ersetzt werden.

## 6 – Gerätespezifische Sicherheitshinweise



- **Tragen Sie Gehörschutz.** Die Einwirkung von Lärm kann Gehörverlust bewirken.
- **Benutzen Sie die mit dem Gerät gelieferten Zusatzhandgriffe.** Der Verlust der Kontrolle kann zu Verletzungen führen.
- **Halten Sie das Gerät an den isolierten Griffflächen, wenn Sie Arbeiten ausführen, bei denen das Einsatzwerkzeug verborgene Stromleitungen oder das eigene Netzkabel treffen kann.** Der Kontakt mit einer spannungsführenden Leitung kann auch metallene Geräteteile unter Spannung setzen und zu einem elektrischen Schlag führen.
- Die Maschine nur für deren bestimmungsgemäßen Einsatzbereich verwenden.
- Während des Betriebes die Maschine immer mit beiden Händen halten und einen sicheren Stand einnehmen.
- Steckdosen im Außenbereich müssen mit Fehlerstrom-Schutzschaltern ausgerüstet sein.

- Späne oder Splitter dürfen niemals bei laufender Maschine entfernt werden.
- Überzeugen Sie sich, bevor Sie in eine Wand bohren, dass sich an der Bohrstelle keine unter Putz verlegten Strom-, Wasser- oder Gasleitungen befinden.
- Kleine Werkstücke müssen so gesichert werden, dass sie beim Bohren nicht vom Bohrer mitgenommen werden können.
- Vor allen Arbeiten an der Maschine, in Arbeitspausen und bei Nichtgebrauch, Stecker aus der Steckdose ziehen.
- Anschlusskabel immer vom Wirkungsbereich fern halten.
- Maschine nur ausgeschaltet an die Steckdose anschließen.
- Die Maschine immer mit Zusatzhandgriff verwenden.
- Personen unter 16 Jahren dürfen die Maschine nicht bedienen.
- Allgemeine Sicherheitshinweise für den Umgang mit Elektrowerkzeugen beachten!

### Sicherheitskennzeichnung

Die Symbole haben folgende Bedeutung:



Nicht in den Hausmüll entsorgen!



Wichtig! Gebrauchsanweisung beachten!



Tragen Sie eine Schutzbrille.



Tragen Sie eine Staubschutzmaske



Tragen Sie Gehörschutz.



Gehäuse ist doppelt schutzisoliert



Freiwilliges Gütesiegel „geprüfte Sicherheit“



CE-Zeichen (Konformität mit europäischen Sicherheitsnormen)

BJ Baujahr

SN: Seriennummer

SN: XXXXX Die ersten beiden unterstrichenen Ziffern geben den Herstellungsmonat an.

## 7 – Montage und Einstellarbeiten

### Werkzeugechsel (Abb 4 + 5)



**VORSICHT! Netzstecker ziehen!**

Der Abbruchhammer ist mit einer Werkzeugaufnahme (7) ausgestattet, die für SDS max-Einsatzwerkzeuge geeignet ist. Eine solche Werkzeugaufnahme erlaubt einen schnellen Werkzeugwechsel ohne Schlüssel.

Vor dem Anbringen des Einsatzwerkzeugs die Kunststoffabdeckung der Werkzeugaufnahme nach hinten ziehen (Abb. 4). Nun das Werkzeug bis zum Anschlag in die Werkzeugaufnahme einsetzen. Kappe loslassen; sie schiebt sich nach vorne, und das Werkzeug wird von Stahlkugeln in der Werkzeugauf-

nahme festgehalten. Durch Ziehen am Einsatzwerkzeug den sicheren Sitz in der Werkzeugaufnahme überprüfen. Das Werkzeug muss sich in der Werkzeugaufnahme bewegen, darf sich jedoch nicht aus ihr lösen.

Zum Entfernen des Einsatzwerkzeugs die Kunststoffabdeckung nach hinten ziehen. Das Werkzeug kann jetzt aus der Werkzeugaufnahme herausgezogen werden (Abb. 5).

Bei Meißelarbeiten ist eine ständige mechanische Reibung zwischen der Werkzeugaufnahme und dem Werkzeugschaft gegeben. Daher etwas Maschinenfett auf das Ende des Werkzeugschafts dünn auftragen.

### **Justieren des Zusatzhandgriffs**

Bei Lieferung ist der Zusatzhandgriff (6) nach vorne geklappt. Vor der Benutzung den Griff je nach Arbeitssituation einstellen. Zur Sicherung des Griffs in der gewählten Position den Knopf am unteren Ende des Scharniers nach rechts drehen (Abb. 6).

## **8 – Betrieb**

Achten Sie darauf, dass die bei Ihnen vorhandene Netzspannung mit der auf dem Typenschild angegebenen Betriebsspannung übereinstimmt. Stellen Sie sicher, dass sich in dem abzubrechenden Mauerwerk oder Beton keine aktiven Versorgungsrohre oder spannungsführenden Stromleitungen befinden.

### **Ein-/Ausschalten (Abb. 2)**

Netzstecker in eine geeignete Steckdose stecken.

Die Betriebsanzeige (5) leuchtet (Abb. 2) und zeigt den Kontakt mit dem Stromnetz an. Sie erlischt nach Ziehen des Steckers.

 **ACHTUNG! Maschine grundsätzlich vor Material-Kontakt einschalten.**

### **Einschalten**

Ein-/Ausschalter (2) vorsichtig drücken, die Maschine startet.

### **Ausschalten**

Ein-/Ausschalter loslassen und Stillstand der Maschine abwarten.

### **Dauerbetrieb einschalten**

Ein-/Ausschalter drücken und halten. Arretiertaste (3) drücken. Ein-/Ausschalter loslassen – die Maschine läuft in der jeweils eingestellten Drehzahl.

### **Dauerbetrieb ausschalten**

Ein-/Ausschalter betätigen, der Arretierknopf entriegelt. Ein-/Ausschalter loslassen und Stillstand der Maschine abwarten.

### **Einstellen der Schlagzahl (Abb. 3)**

Die Maschine ist mit einem stufenlos arbeitenden Schlagzahlregler (4) ausgestattet, der ein auf das jeweilige Material abgestimmtes Arbeiten erlaubt.

Mit dem Schlagzahlregler lassen sich Frequenzen zwischen 900 und 1800 Schlägen pro Minute einstellen. Schlagzahl entsprechend dem jeweils zu bearbeitenden Material wählen.

## 9 – Wartung und Umweltschutz

### Reinigung

Vor jeglichen Arbeiten an der Maschine den Netzstecker ziehen.

Die Lüftungsschlitze immer sauber und frei von Fremdkörpern halten.

Vor jeder Benutzung der Maschine das Anschlusskabel auf Beschädigung überprüfen und im Falle einer Beschädigung durch einen Fachmann ersetzen lassen.

Gerät mit einem feuchten Lappen oder saugfähigen Tuch reinigen. Darauf achten, dass keine Flüssigkeiten in die Maschine gelangen. Staub, Abbruchmaterial und altes Fett regelmäßig von der Werkzeugaufnahme entfernen.

Nach längerer Nichtbenutzung oder beim Einschalten der Maschine bei Temperaturen unter dem Gefrierpunkt die Maschine einige Minuten lang im Leerlauf laufen lassen, damit sich das Schmiermittel innerhalb der Maschine verteilen kann.

Die Fettfüllung des Getriebes sollte regelmäßig überprüft werden.

Getriebeabdeckung (1) mit dem Flanschschlüssel (10) abnehmen und bei Bedarf Fett nachfüllen. Nicht vollständig mit Fett füllen! Anschließend die Getriebeabdeckung (1) wieder aufsetzen.

Für sonstige Wartungs- und Reparaturarbeiten, bei denen das Gehäuse geöffnet werden muss, sollte ein Fachmann herangezogen oder der Kundendienst kontaktiert werden.

 **ACHTUNG! Nicht mehr brauchbare Elektro- und Akkugeräte gehören nicht in den Hausmüll! Sie sind entsprechend der Richtlinie 2012/19/EU für Elektro- und Elektronik-Altgeräte getrennt zu sammeln und einer umwelt- und fachgerechten Wiederverwertung zuzuführen.**



**Bitte führen Sie nicht mehr brauchbare Elektrogeräte einer örtlichen Sammelstelle zu. Verpackungsmaterialien nach Sorten getrennt sammeln und gemäß den örtlichen Bestimmungen entsorgen. Einzelheiten erfragen Sie bitte bei Ihrer Gemeindeverwaltung.**

## 10 – Service-Hinweise

- Bewahren Sie die Maschine, Betriebsanleitung und ggf. Zubehör in der Originalverpackung auf. So haben Sie alle Informationen und Teile stets griffbereit.
- Meister-Geräte sind weitgehend wartungsfrei, zum Reinigen der Gehäuse genügt ein feuchtes Tuch. Zusätzliche Hinweise entnehmen Sie bitte der Bedienungsanleitung.
- Meister-Geräte unterliegen einer strengen Qualitätskontrolle. Sollte dennoch einmal eine Funktionsstörung auftreten, so senden Sie das Gerät bitte an unsere Service-Anschrift. Die Reparatur erfolgt umgehend.
- Eine Kurzbeschreibung des Defekts verkürzt die Fehlersuche und Reparaturzeit. Während der Garantiezeit legen Sie dem Gerät bitte Garantie-Urkunde und Kaufbeleg bei.

- Sofern es sich um keine Garantiereparatur handelt, werden wir Ihnen die Reparaturkosten in Rechnung stellen.

 **WICHTIG! Öffnen des Gerätes führt zum Erlöschen des Garantieanspruchs!**

 **WICHTIG! Wir weisen ausdrücklich darauf hin, dass wir nach dem Produkthaftungsgesetz nicht für durch unsere Geräte hervorgerufene Schäden einzustehen haben, sofern diese durch unsachgemäße Reparatur verursacht oder bei einem Teileaustausch nicht unsere Originalteile bzw.**

**von uns freigegebene Teile verwendet wurden und die Reparatur nicht vom Conmetall Meister GmbH – Kundenservice oder einem autorisierten Fachmann durchgeführt wurde! Entsprechendes gilt für die verwendeten Zubehörteile.**

- Zur Vermeidung von Transportschäden das Gerät sicher verpacken oder die Originalverpackung verwenden.
- Auch nach Ablauf der Garantiezeit sind wir für Sie da und werden eventuelle Reparaturen an Meister-Geräten kostengünstig ausführen.



Aby se zabránilo nebezpečí poranění, je třeba si před každým uvedením do provozu přečíst návod k obsluze a předat jej společně se strojem při předávání jiným osobám. Uchovávejte společně se strojem.

## Obsah

	Strana		Strana
<b>1 – Rozsah dodávky</b>	<b>16</b>	<b>6 – Speciální bezpečnostní pokyny pro zařízení</b>	<b>21</b>
<b>2 – Technické informace</b>	<b>16</b>	<b>7 – Montáž a nastavení</b>	<b>22</b>
<b>3 – Součásti</b>	<b>17</b>	<b>8 – Provoz</b>	<b>22</b>
<b>4 – Použití k danému účelu</b>	<b>17</b>	<b>9 – Údržba a ochrana životního prostředí</b>	<b>23</b>
<b>5 – Všeobecné bezpečnostní pokyny</b>	<b>18</b>	<b>10 – Pokyny pro servis</b>	<b>23</b>

### 1 – Rozsah dodávky

- 1 bourací kladivo s přídatnou rukojetí
- 1 Špičaté dláto
- 1 Ploché dláto
- 1 Přírubový klíč
- Návod k obsluze
- Záruční list
- Kufřík na nářadí

### 2 – Technické informace

#### Technické údaje

Síťové napětí	230 V~/50 Hz
Příkon	1500 W
Počet příklepů	$n_0$ : 900–1800 min <sup>-1</sup>
Síla úderu	25 Joule
Přípojného vedení	300 cm

Technické změny vyhrazeny.

#### Emise hluku

Hladina akustického tlaku  
 $L_{pA}$ : 83,91 dB(A)  
 Nejistota měření: K 3 dB(A)

Hladina akustického výkonu

$L_{WA}$ : 103,91 dB(A)

Nejistota měření: K 3 dB(A)

#### Vibrace ruky/paže

Vysekávání ( $a_{h,Chetq}$ ): 22,829 m/s<sup>2</sup>

Nejistota měření: K 1,5 m/s<sup>2</sup>

#### Informace o hluku/vibracích

Naměřené hodnoty stanovené podle EN 60745.

- Uvedená emisní hodnota vibrací byla naměřena zkušební metodou odpovídající normě a může se použít k porovnání jednoho elektrického nástroje s druhým.
- Uvedenou emisní hodnotu vibrací lze použít i k počátečnímu odhadu vystavení.
- Emisní hodnota vibrací se může během skutečného používání elektrického nářadí odlišovat od informační hodnoty v závislosti na způsobu, jakým se elektrický nástroj používá;



- Přitom se musejí zohlednit všechny prvky provozního cyklu, například doby, během nichž je elektrický nástroj vypnutý, a takové doby, během nichž je elektrický nástroj sice zapnutý, avšak běží bez zatížení. K zabránění rizik následkem působení vibrací při používání noste rukavice;
- omezte pracovní dobu a zkraťte skutečnou provozní dobu.
- Musejí se stanovit bezpečnostní opatření na ochranu uživatele. Při odhadu negativního působení se berou v úvahu skutečné podmínky použití. (Přitom se musejí zohlednit všechny části provozního cyklu, tj. např. doby, během nichž je elektrický nástroj vypnutý, a takové doby, během nichž je elektrický nástroj sice zapnutý, avšak běží bez zatížení).

**⚠ POZOR! Určitému zatížení hlukem se u tohoto nástroje nelze vyhnout. Práce s vysokou intenzitou hluku přeložte na povolené a vyhrazené denní doby. Dodržujte doby klidu a trvání prací omezte na nevyhnutelnou dobu.**

**⚠ POZOR! Působení hluku může způsobit poškození sluchu. Proto pracujte pouze s vhodnou ochranou sluchu. Osoby, které se nacházejí poblíž, by měly proto nosit také vhodnou ochranu sluchu.**

### 3 – Součásti

- 1 Kryt převodu
- 2 Zapínač/vypínač
- 3 Aretační tlačítko pro nepřetržitý provoz
- 4 Regulace počtu přiklepů
- 5 Provozní indikátor
- 6 Přídavná rukojeť
- 7 Upínač nástroje

- 8 Ploché dláto
- 9 Důlkovač
- 10 Přírubový klíč

## 4 – Použití k danému účelu

### Bourání zdiva (Obr. 7 + 8)

Používejte jen vhodné příslušenství (viz návod výrobce). Všechny ostatní aplikace jsou výslovně zakázané.

Tento přístroj je určen pouze k používání v domácnosti, nikoli k průmyslovému použití.

Tento přístroj není určený k používání osobami (včetně dětí) s omezenými fyzickými, smyslovými nebo duševními schopnostmi či s nedostatkem zkušeností a/nebo poznatků, kromě případů, pokud jsou pod dozorem osoby zodpovědné za jejich bezpečnost, nebo pokud obdrží pokyny týkající se používání přístroje. Děti musejí být pod dozorem, aby se zajistilo, že si s přístrojem nebudou hrát.

**⚠ UPOZORNĚNÍ! Provádění zásahů na stroji mimo použití k danému účelu vede ke ztrátě nároku na záruku.**

### Nesprávné použití

Tento elektrický nástroj se nesmí používat na šroubování.

Jakékoliv použití přístroje, které není uvedeno v kapitole „Použití k danému účelu“, se považuje za použití v rozporu s určením.

Použití, pro které není elektrický nástroj určen, může mít za následek ohrožení a úrazy. Nepoužívejte žádné příslušenství, které není zvlášť určeno pro tento elektrický nástroj.

Samotná skutečnost, že je možné příslušenství upevnit k vašemu elektrickému přístroji, nezaručuje bezpečné použití.

Dovolené otáčky vložného nástroje musejí být minimálně tak vysoké, jak vysoké jsou maximální otáčky uvedené na elektrickém nástroji. Příslušenství, které se otáčí rychleji než je dovoleno, může prasknout a rozlétnout se všemi směry.

Vnější průměr a tloušťka vložného nástroje musejí odpovídat rozměrovým údajům vašeho elektrického nástroje. Nesprávně dimenzované vložné nástroje nelze dostatečně kryt nebo kontrolovat.

Vložné nástroje, které přesně nesedí na brusném vřetenu elektrického nástroje, se otáčejí nerovnoměrně, silně vibrují a mohou způsobit ztrátu kontroly.

Vrtáky nebo jiné příslušenství musejí být přesně vhodné pro úchyt nástroje vašeho elektrického nástroje. Vložné nástroje, které nejsou přesně vhodné pro úchyt elektrického nástroje, se otáčejí nerovnoměrně, velmi silně vibrují a mohou vést ke ztrátě kontroly.

Hrozí nebezpečí úrazu.

Za všechny takto vzniklé hmotné škody a úrazy osob, vzniklé následkem nesprávného používání, ručí uživatel přístroje. Při použití jiných nebo neoriginálních součástí na stroji pozbývá záruka výrobce platnost.

### **Zbytková rizika:**

Návod k obsluze k tomuto elektrickému nástroji obsahuje podrobné pokyny k bezpečné práci s elektrickými nástroji. Každý elektrický nástroj ale zahrnuje určitá zbytková rizika, která nelze zcela vyloučit ani použitím provedených bezpečnostních a ochranných zařízení.

Z tohoto důvodu vždy obsluhujte elektrické nástroje s potřebnou opatrností.

### **Zbytková rizika mohou být například:**

- dotyk rotujících součástí nebo nástrojů.
- úraz způsobený odlétnutím obrobku nebo součástí obrobku.
- nebezpečí požáru při nedostatečném odvětrání motoru.
- poškození sluchu při práci bez ochrany sluchu.

Bezpečná práce závisí také na znalostech obsluhujícího personálu v oblasti manipulace s příslušným elektrickým nástrojem! Příslušné znalosti stroje a opatrná manipulace při práci pomáhají minimalizovat zbytková rizika.

 **Varování! Tento elektrický nástroj vytváří během provozu elektromagnetické pole. Toto pole může za určitých okolností ovlivňovat aktivní a pasivní zdravotnické implantáty. Pro zmírnění nebezpečí vážných nebo smrtelných zranění doporučujeme, aby osoby se zdravotnickými implantáty prokonzultovali používání elektrického nástroje se svým lékařem nebo výrobcem zdravotnického implantátu.**

## **5 – Všeobecné bezpečnostní pokyny pro zacházení s elektrickými nářadím**

 **VAROVÁNÍ! Přečtěte si všechny bezpečnostní pokyny a instrukce.** Opomenutí při dodržování bezpečnostních pokynů a instrukcí může zapříčinit zásah elektrickým proudem, požár a/ nebo těžká zranění.

 **Ušchovejte veškeré podklady, v nichž jsou uvedeny bezpečnostní pokyny a instrukce, pro použití v budoucnu.**

Výraz „elektrický nástroj“, uvedený v bezpečnostních pokynech, platí pro elektrické nástroje, které jsou napájené ze sítě (se síťovým kabelem), a elektrické nástroje napájené z akumulátorů (bez síťového kabelu).

## 1 Pracoviště

- a **Udržujte své pracoviště v čistotě a uklizené.** Nepořádek a neosvětlené pracoviště může vést k úrazům.
- b **Nepracujte se zařízením ve výbušném prostředí, ve kterém se nacházejí hořlavé kapaliny, plyny nebo prachy.** Elektrické nářadí vytváří jiskry, které mohou zapálit prach nebo páry.
- c **Během používání elektrického nářadí zamezte přístupu dětí a jiných osob.** Při odvedení pozornosti můžete ztratit kontrolu nad zařízením.

## 2 Elektrická bezpečnost

- a **Přípojovací zástrčka přístroje musí odpovídat zásuvce. Zástrčka se v žádném případě nesmí upravovat. Nepoužívejte společně s přístroji s ochranou uzemněním žádné adaptéry na zástrčky.** Zástrčky, na kterých nebyly provedeny žádné změny a vhodné zásuvky snižují riziko úrazu elektrickým proudem.
- b **Vyhýbejte se tělesnému kontaktu s uzemněnými povrchy, jako jakou trubky, topná tělesa, sporáky nebo chladničky.** Když je Vaše tělo uzemněné, hrozí zvýšené riziko úrazu elektrickým proudem.

- c **Nevystavujte přístroj dešti nebo vlhku.** Vniknutí vody do elektrického spotřebiče zvyšuje riziko úrazu elektrickým proudem.
- d **Nepoužívejte kabel k jiným účelům než pro které byl určen, pro přenášení přístroje, jeho zavěšování nebo pro vytahování zástrčky ze zásuvky. Udržujte kabel v bezpečné vzdálenosti od působení tepla, oleje, ostrých hran nebo pohybujících se částí přístroje.** Poškozené nebo zamožtané kabely zvyšují riziko úrazu elektrickým proudem.
- e **Když pracujete s elektrickým nářadím venku, používejte jen prodlužovací kabely, které jsou schválené i pro používání ve venkovním prostředí.** Používání kabelu vhodného pro venkovní prostředí snižuje riziko úrazu elektrickým proudem.
- f **Pokud nelze zamezit provoz elektrického přístroje ve vlhkém prostředí, použijte ochranný vypínač proti chybnému proudu.** Použitím ochranného vypínače proti chybnému proudu se sníží riziko zásahu elektrickým proudem.

## 3 Bezpečnost osob

- a **Buďte opatrní, dbejte na to, co děláte a k práci s elektrickým nářadím přistupujte rozumně. Zařízení nepoužívejte, když jste unavení a nebo jste pod vlivem drog, alkoholu nebo léků.** Chvilková nepozornost při používání přístroje může vést k vážným poraněním.
- b **Noste osobní ochrannou výstroj a vždy ochranné brýle.** Nošení osobní ochranné výstroje jako je protiprachová maska, neklouzavá

bezpečnostní obuv, ochranná přílba nebo chrániče sluchu, podle způsobu a použití elektrického náradí, snižuje riziko poranění.

**c Zabraňte neúmyslnému uvedení do provozu. Dříve než zastrčíte zástrčku do zásuvky se ujistěte, že je spínač v poloze „OFF“ (VYP).** Když máte při přenášení přístroje prst na spínači nebo když připojujete zapnutý přístroj do sítě, může to způsobit úrazy.

**d Dříve než přístroj zapnete, odstraňte nastavovací nástroje nebo klíče na šrouby.** Nástroj nebo klíč, který se nachází v otáčející se části přístroje, může způsobit zranění.

**e Nepřeceňujte se. Dbejte na bezpečné stání a udržujte neustále rovnováhu.** Tím můžete přístroj v neočekávaných situacích lépe kontrolovat.

**f Noste vhodný oděv. Nenose volný oděv nebo šperky. Vlasy, oděv a rukavice udržujte v bezpečné vzdálenosti od pohybujících se částí.** Pohybující se části by mohly volný oděv, šperky nebo dlouhé vlasy zachytit.

**g Pokud je možné namontovat zařízení na odsávání a zachycování prachu, ubezpečte se, že jsou připojená a že se správně používají.** Používání těchto zařízení snižuje ohrožení prachem.

#### **4 Pečlivé zacházení a používání elektrického náradí**

**a Přístroj nepřetěžujte. Používejte pro práci elektrické náradí, které je pro ni určeno.** Vhodným elektrickým náradím pracujete lépe a bezpečněji v uvedeném rozsahu výkonu.

**b Nepoužívejte žádné elektrické náradí, jehož spínač je poškozený.** Elektrické náradí, které se již nedá zapnout nebo vypnout, je nebezpečné a musí se opravit.

**c Před tím, než začnete provádět nastavení na přístroji, vyměňovat příslušenství nebo přístroj odložíte, vytáhněte zástrčku ze zásuvky.** Toto bezpečnostní opatření zabraňuje neúmyslnému spuštění přístroje.

**d Uchovávejte nepoužívané elektrické náradí mimo dosah dětí. Nenechávejte s přístrojem pracovat osoby, které s ním nejsou obeznámeny nebo které nečetly tento návod.** Elektrické náradí je nebezpečné, když ho používají nezkušené osoby.

**e Přístroj pečlivě ošetřujte. Kontrolujte, jestli pohybující se části zařízení fungují bezchybně a nevážnou, jestli části nejsou zlomené nebo natolik poškozené, že by byla ohrožena funkce přístroje. Poškozené části dejte před použitím přístroje opravit.** Mnoho úrazů je způsobeno nesprávně udržovaným elektrickým náradím.

**f Udržujte řezací nástroje ostré a čisté.** Pečlivě ošetřované řezací nástroje s ostrými řeznými hranami se méně zasekávají a dají se snáze vodit.

**g Používejte elektrické náradí, příslušenství, násady atd. podle tohoto návodu a tak, jak je to pro tento speciální typ přístroje předepsáno. Dbejte přitom na pracovní podmínky a na prováděnou činnost.** Použití elektrických nástrojů pro jiné než určené účely může přivodit nebezpečné situace.

## 5 Servis

- a **Náradí svěřte do opravy jen kvalifikovanému odbornému personálu a jen s originálními náhradními díly.** Tím je zaručeno, že zůstane bezpečnost přístroje zachována.
- b Když je přípojné vedení poškozené, musí ho výrobce nebo jeho servisní zástupce vyměnit, aby se předešlo ohrožení.

## 6 – Speciální bezpečnostní pokyny pro zařízení



- **Noste vhodnou ochranu sluchu.**
- **Používejte přídatné rukojeti dodané s přístrojem.** Ztráta kontroly nad strojem může vést k poraněním.
- **Při vykonávání prací, při nichž se vložený nástroj může dotknout skrytých elektrických vedení nebo samotného síťového kabelu, držte přístroj pouze za izolované plochy rukojeti.** Kontakt s vedením pod napětím může přivést napětí i do kovových částí přístroje a vést k úrazu elektrickým proudem.
- Používejte náradí jen k účelu, ke kterému bylo určeno.
- Během provozu držte náradí vždy oběma rukama a zaujměte pevný postoj.
- Zásuvky ve venkovním prostředí musejí být vybaveny jističi před chybným proudem.

- Třísky nebo střepiny se nikdy nesmějí odstraňovat, dokud stroj běží.
- Předtím, než začnete vrtat do zdi, se přesvědčete, že se v místě vrtání nenacházejí pod omítkou žádná vedení elektrického proudu, vody nebo plynu.
- Malé obrobky se musejí zajistit tak, aby je při vrtání nemohl vrták unášet.
- Předě všemi pracemi na náradí, v přestávkách v práci a když náradí nepoužíváte, vytáhněte zástrčku ze zásuvky.
- Připojovací kabel mějte vždy z dosahu místa, na kterém pracujete.
- Připojujte náradí do zásuvky jen tehdy, když je vypnuté.
- Používejte náradí vždy s přídatnou rukojetí.
- Osoby mladší 16 let nesmějí stroj obsluhovat.
- Dbejte na všeobecné bezpečnostní pokyny pro zacházení s elektrickým náradím!

### Bezpečnostní označení

Symbols na krytu mají následující význam:



V žádném případě nedávat do domácího odpadu



Důležité upozornění!  
Dodržujte návod k použití!



Noste ochranné brýle.



Noste ochrannou masku proti prachu.



Noste ochranu sluchu.



Tělo má dvojitou ochrannou izolaci.



Dobrovolná pečeť kvality „ověřená bezpečnost“



Označení CE (shoda s evropskými bezpečnostními normami)

BJ Rok výroby

SN: Sériové číslo

SN: XXXXX První dvě podtržené číslice znázorňují měsíc výroby.

## 7 – Montáž a nastavení

### Vkládání nástrojů (Obr. 4 + 5)



**POZOR! Vytáhněte zástrčku ze síťové zásuvky.**

Bourací kladivo je vybaveno upínačem nástroje (7), který je vhodný pro nástrčné nástroje SDS max. Tento upínač nástroje umožňuje rychlou výměnu nástroje bez klíče.

Před nasazením nástroje sáhněte plastový kryt upínače nástroje dozadu (Obr. 4). Nyní vložte nástroj až na doraz do upínače. Pusťte poklop; ten se posune dopředu a ocelové kuličky drží nástroj v upínači. Zatáhnutím za nástrčný nástroj zkontrolujte, jestli je v upínači bezpečně uložen. Nástroj se v upínači musí pohybovat, nesmí se však z něho uvolnit.

K vyjmutí nástroje stáhněte plastový kryt dozadu. Nástroj se nyní může z upínače vytáhnout (Obr. 5).

Při pracích s dlátem dochází k neustálému mechanickému tření mezi upínačem nástroje a stopkou nástroje. Proto tence namažte stopku nástroje troškou tuku na mazání strojů.

### Nastavení přídatné rukojeti

Při dodávce je přídatná rukojeť (6) překlopená dopředu. Před použitím nastavte rukojeť podle pracovní situace. Pro zajištění rukojeti ve zvolené pozici otočte knoflíkem na spodním konci kloubového závěsu doprava (Obr. 6).

## 8 – Provoz

Dbejte na to, aby vaše síťové napětí odpovídalo provoznímu napětí uvedenému na typovém štítku. Zajistěte, aby se v bouraném zdivu nebo betonu nenacházelo žádné zásobovací potrubí nebo elektrické vedení.

### Zapnutí/vypnutí

Síťovou zástrčku zasuňte do vhodné zásuvky.

LED provozní indikátor (5) svítí (obr. 2) a indikuje kontakt s elektrickou sítí. Zhasne se po vytažení zástrčky.



**POZOR! Stroj zapínejte zásadně před kontaktem s materiálem.**

### Zapnutí

Zapínač/vypínač (2) opatrně stiskněte, stroj se uvede do chodu.

### Vypnutí

Zapínač/vypínač pusťte a vyčkejte zastavení stroje.



## Zapnutí nepřetržitého provozu

Zapínač/vypínač stiskněte a podržte. Stiskněte aretační tlačítko (3). Pusťte zapínač/vypínač - stroj běží na příslušné nastavené otáčky.

## Vypnutí nepřetržitého provozu

Stiskněte zapínač/vypínač, aretační tlačítko se odblokuje. Pusťte zapínač/vypínač a počkejte, dokud se stroj nezastaví.

## Nastavení frekvence úderů (Obr. 3)

Stroj je vybaven regulátorem s plynulou regulací počtu úderů (4), který umožňuje práci přizpůsobenou příslušnému materiálu.

Regulátorem kmitočtu lze nastavit kmitočet od 900 do 1800 úderů za minutu. Zvolte počet úderů podle zpracovávaného materiálu.

# 9 – Údržba a ochrana životního prostředí

## Čištění

Před jakoukoli prací na stroji vytáhněte síťovou zástrčku ze zásuvky.

Větrací otvory je třeba neustále udržovat čisté a zbaveny cizích těles.

Před každým použitím stroje zkontrolujte přívodní kabel, jestli není poškozený a v případě poškození jej dejte vyměnit odborníkem.

Čistěte přístroj vlhkým hadříkem nebo savou utěrkou. Dbejte na to, aby se do stroje nedostaly žádné kapaliny.

Prach, demoliční materiál a starý tuk je třeba z upínače nástroje pravidelně odstraňovat.

Po delší době, kdy stroj nebyl používán nebo při zapnutí stroje při teplotách pod bodem mrazu, nechte stroj běžet několik minut naprázdno, aby se mohlo mazivo ve stroji rozdělit.

Tuková náplň převodovky se má pravidelně kontrolovat.

Kryt převodovky (1) sejměte přírubovým klíčem (10) a v případě potřeby doplňte tuk. Nenaplňujte zcela tukem! Nakonec kryt převodovky (1) opět nasadte.

Ostatním pracemi spojenými s údržbou a opravami, při kterých se musí kryt otevřít, pověřte odborníka nebo kontaktujte servisní službu.

**⚠ POZOR! Nepoužitelné elektrické a akumulátorové přístroje nepatří do domácího odpadu! Je třeba je shromážďovat odděleně podle směrnice 2012/19/EU pro elektrické a elektronické staré přístroje a odevzdat sekci ekologické a odborné recyklace.**



**Odevzdávejte prosím nepoužitelné elektrické nářadí v místní sběrně. Obalový materiál shromážďujte odděleně podle druhu a likvidujte podle místních předpisů. Podrobnosti získáte od Vaší místní správy.**

## 10 – Pokyny pro servis

- Uchovávejte stroj, návod k obsluze a případně i příslušenství v originálním balení. Takto budete mít veškeré informace i součásti neustále po ruce.
- Přístroje Meister téměř nevyžadují údržbu, k čištění krytu postačí vlhký hadřík. Elektrické stroje nikdy nepono-



řijte do vody. Další pokyny jsou uvedeny v návodu k obsluze.

- Přístroje Meister podléhají přísné kontrole jakosti. Pokud se by přesto vyskytla porucha funkce, zašlete přístroj na adresu naší servisní služby. Opravu provedeme obratem.
- Stručný popis poruchy zkracuje dobu hledání místa závady i opravy. Během záruční lhůty prosím přiložte k přístroji záruční list a doklad o nákupu.
- Pokud se nejedná o záruční opravu, budeme vám náklady na opravu účtovat.

 **DŮLEŽITÉ UPOZORNĚNÍ!** Po otevření přístroje zaniká nárok na záruku!

 **DŮLEŽITÉ!** Výslovně upozorňujeme na to, že podle zákona o ručení za produkty neručíme za škody vzniklé našimi přístroji, pokud byly způsobeny nesprávnou opravou nebo pokud při výměně některé části nebyly použity naše originální díly popřímo námi schválené díly a oprava nebyla provedena firmou Conmetall Meister GmbH v zákaznickém servisu nebo autorizovaným odborníkem! Totéž platí i pro použité příslušenství.

- Přístroj bezpečně zabalte nebo použijte originálního obalu, aby se při přepravě nepoškodil.
- I po uplynutí záruční doby jsme vám rádi k dispozici a případné opravy přístrojů Meister provedeme za výhodné ceny.



# F

## Mode d'emploi & consignes de sécurité



Pour éviter tout risque de blessure, lire le mode d'emploi avant chaque mise en service et le remettre à toute personne à qui vous confiez l'appareil. À conserver avec l'appareil.

### Sommaire

	Page		Page
1 – Étendue des fournitures	25	6 – Consignes de sécurité spécifiques à l'appareil	30
2 – Informations techniques	25	7 – Montage et ajustages	32
3 – Composants	26	8 – Fonctionnement	32
4 – Usage conforme aux fins prévues	26	9 – Maintenance et protection de l'environnement	33
5 – Consignes générales de sécurité	28	10 – Conseils de service	33

### 1 – Étendue des fournitures

- 1 marteau de démolition avec deuxième poignée
- 1 burin pointu
- 1 burin plat
- 1 clé à bride
- Instructions d'utilisation
- Certificat de garantie
- Mallette à outils

### 2 – Informations techniques

#### Caractéristiques techniques

Alimentation électrique	230 V~/50 Hz
Courant absorbé	1500 W
Nombre de coups	$n_D$ : 900–1800 min <sup>-1</sup>
Puissance de frappe	25 Joule
Conduite de raccord	300 cm

Sous réserve de modifications techniques.

#### Émissions sonores

Niveau de pression acoustique  
 $L_{pA}$ : 83,91 dB(A)  
Erreur d'oscillation: K 3 dB(A)

Niveau de puissance acoustique  
 $L_{WA}$ : 103,91 dB(A)  
Erreur d'oscillation: K 3 dB(A)

#### Vibrations de la main/du bras

Burinage ( $a_{h,Cheq}$ ): 22,829 m/s<sup>2</sup>  
Erreur d'oscillation: K 1,5 m/s<sup>2</sup>

#### Information sur les bruits/les vibrations

Valeurs mesurées déterminées selon EN 60745.

- La valeur d'émission d'oscillations indiquée a été mesurée selon un procédé de mesure normé et peut être utilisée pour la comparaison d'un outil électrique avec un autre ;

- La valeur d'émission d'oscillations indiquée peut aussi être utilisée pour l'estimation initiale de l'intermittence.
- La valeur d'émission de vibrations peut diverger de la valeur indiquée pendant l'utilisation concrète de l'outil électrique, selon la manière dont l'outil électrique est utilisé ;
- Toutes les parts du cycle de fonctionnement doivent être prises en considération, par exemple les temps durant lesquels l'outil électrique est hors service et ceux durant lesquels il est certes allumé mais sans être sollicité. Pour éviter le risque lié aux vibrations,
- portez des gants de travail pendant l'utilisation;
- limitez le temps de travail et réduisez le temps de fonctionnement réel. Il faut déterminer des mesures de sécurité pour la protection de l'utilisateur. On effectue alors une estimation de l'influence en prenant les conditions réelles d'utilisation en compte. (Toutes les parts du cycle de fonctionnement doivent alors être prises en considération, c'est-à-dire également les temps durant lesquels l'outil électrique est hors service et ceux durant lesquels il est certes en service mais sans être sollicité).

**⚠ ATTENTION! Des nuisances sonores dues à cet appareil ne peuvent pas être complètement évitées. Reportez les travaux causant beaucoup de bruit à des heures autorisées et adaptées. Respectez les heures de repos et limitez la durée des travaux à ce qui est strictement nécessaire.**

**26** **⚠ ATTENTION! Le bruit peut entraîner des lésions au niveau de**

**l'ouïe. Les travaux ne doivent donc être effectués qu'avec une protection adéquate de l'ouïe. Les personnes se trouvant à proximité devraient également porter une protection adéquate de l'ouïe.**

### 3 – Composants

- 1 Couvercle de l'engrenage
- 2 Interrupteur Marche/Arrêt
- 3 Bouton d'arrêt pour marche continue
- 4 Réglage du nombre de percussions
- 5 DEL de travail
- 6 Poignée supplémentaire
- 7 Logement d'outil
- 8 Burin plat
- 9 Burin pointu
- 10 Clé à bride

### 4 – Usage conforme aux fins prévues

#### Démolition de maçonnerie (Fig. 7 + 8).

Utiliser uniquement les accessoires appropriés (voir les instructions du fabricant). Toutes autres applications sont expressément exclues.

Cet appareil est uniquement destiné à un usage dans le domaine domestique, non commercial.

Cet appareil n'est pas prévu pour être utilisé par des personnes (enfants compris) présentant des capacités physiques, sensorielles ou mentales limitées ou manquant d'expérience et/ou de connaissances à moins que ces personnes ne soient surveillées par une personne responsable de leur sécurité ou qu'elles n'aient obtenu de sa part des instructions d'utilisation. Nous vous conseillons de surveiller les enfants afin

de veiller à ce qu'ils ne jouent pas avec l'appareil.

**⚠ ATTENTION! Toute intervention sur l'appareil en dehors des opérations prévues dans le cadre de ses différents modes de fonctionnement entraîne l'annulation de la garantie. Les travaux de maintenance éventuellement nécessaires doivent être réalisés exclusivement par des spécialistes.**

### **Utilisation non conforme aux fins prévues**

Cet outil électrique ne doit pas être utilisé pour des travaux de vissage.

Toutes les applications de l'appareil qui ne sont pas décrites dans le chapitre « Usage conforme aux fins prévues » sont considérées comme des utilisations non conformes.

Cet outil électrique n'est pas destiné à Les applications pour lesquelles l'outil électrique n'est pas prévu peuvent être sources de dangers et occasionner des blessures. N'utilisez aucun accessoire qui n'est pas spécialement prévu pour cet outil électrique.

Le fait que vous puissiez fixer l'accessoire à votre outil électrique ne garantit pas son utilisation sûre.

La vitesse autorisée de l'outil utilisé doit être au moins aussi élevée que la vitesse maximale indiquée sur l'outil électrique. Les accessoires dont la vitesse de rotation est plus élevée que celle autorisée peuvent se casser et être projetés.

Le diamètre extérieur et l'épaisseur de l'outil utilisé doivent correspondre aux indications de votre outil électrique. Les outils utilisés mal dimensionnés ne

peuvent pas être suffisamment blindés ou contrôlés.

Le foret et les autres accessoires doivent convenir précisément au logement d'outil de votre appareil électrique. Les outils utilisés qui ne conviennent pas précisément au logement d'outil de l'appareil électrique tournent de manière irrégulière, vibrent fortement et peuvent causer une perte de contrôle.

Il y a risque de blessures.

L'utilisateur de l'appareil est responsable de tous les dommages matériels et corporels résultant d'une fausse utilisation.

La garantie du fabricant expire en cas d'utilisation d'autres composants ou de composants autres que ceux d'origine sur la machine.

### **Risques restants:**

Le mode d'emploi qui accompagne cet outil électrique contient des remarques détaillées sur le fonctionnement sûr des appareils électriques. Néanmoins, chaque outil électrique cache certains risques restants, qui ne peuvent pas être complètement exclus par les dispositifs de protection en place. N'utilisez donc des outils électriques qu'avec le soin qui s'impose.

### **Les risques restants peuvent par exemple émaner de ce qui suit :**

- Contact avec des pièces ou des outils en rotation.
- Blessures provoquées par des pièces ou morceaux de pièces éjectés.
- Incendie lors d'une aération insuffisante du moteur.

- Nuisance pour l'ouïe en cas de travaux effectués sans se protéger les oreilles.

Un travail en toute sécurité dépend aussi de la manière dont le personnel de commande s'est initié à l'utilisation de l'outil électrique respectif! Une connaissance suffisante de la machine et un comportement précautionneux lors des travaux contribuent à minimiser les risques restants.

**⚠ Avertissement! Pendant son fonctionnement, cet outil électrique génère un champ électromagnétique. Sous certaines circonstances, ce champ peut perturber les implants médicaux actifs ou passifs. Pour réduire le risque de blessures graves ou mortelles, nous recommandons aux personnes portant des implants médicaux de consulter leur médecin et le fabricant de ces implants avant de se servir de l'outil électrique.**

## 5 – Consignes générales de sécurité pour l'utilisation d'outils électriques

**⚠ ATTENTION! Lire toutes les instructions de sécurité et toutes les indications.** Le non-respect des instructions indiquées ci-après peut entraîner un choc électrique, un incendie et/ou de graves blessures.

**⚠ Conserver les instructions de sécurité et indications pour une utilisation ultérieure.**

La notion d'« outil électroportatif » mentionnée dans les avertissements se rapporte à des outils électriques raccordés au secteur (avec câble de raccordement) et à des outils

électriques à accu (sans câble de raccordement).

### 1 Endroit de travail

- Maintenez l'endroit de travail propre et bien rangé.** Un lieu de travail en désordre ou mal éclairé augmente le risque d'accidents.
- N'utilisez pas l'appareil dans un environnement présentant des risques d'explosion et où se trouvent des liquides, des gaz ou poussières inflammables.** Les outils électroportatifs génèrent des étincelles risquant d'enflammer les poussières ou les vapeurs.
- Tenez les enfants et autres personnes éloignés durant l'utilisation de l'outil électroportatif.** En cas d'inattention vous risquez de perdre le contrôle sur l'appareil.

### 2 Sécurité relative au système électrique

- La fiche de secteur de l'outil électroportatif doit être appropriée à la prise de courant. Ne pas modifier en aucun cas la fiche. Ne pas utiliser de fiches d'adaptateur avec des appareils avec mise à la terre.** Les fiches non modifiées et les prises de courant appropriées réduisent le risque de choc électrique.
- Éviter le contact physique avec des surfaces mises à la terre tels que tuyaux, radiateurs, fours et réfrigérateurs.** Il y a un risque élevé de choc électrique au cas où votre corps serait relié à la terre.
- Ne pas exposer l'outil électroportatif à la pluie ou à l'humidité.** La pénétration d'eau dans un outil électroportatif augmente le risque d'un choc électrique.



- d **Ne pas utiliser le câble à d'autres fins que celles prévues, ne pas utiliser le câble pour porter l'appareil ou pour l'accrocher ou encore pour le débrancher de la prise de courant. Maintenir le câble éloigné des sources de chaleur, des parties grasses, des bords tranchants ou des parties de l'appareil en rotation.** Un câble endommagé ou torsadé augmente le risque d'un choc électrique.
- e **Au cas où l'outil électroportatif serait utilisé à l'extérieur, utiliser une rallonge autorisée homologuée pour les applications extérieures.** L'utilisation d'une rallonge électrique homologuée pour les applications extérieures réduit le risque d'un choc électrique.
- f **S'il s'avère impossible d'éviter de faire fonctionner un appareil électrique dans un environnement humide, utilisez un disjoncteur à courant de défaut.** L'utilisateur d'un disjoncteur à courant de défaut réduit le risque de choc électrique.

### 3 Sécurité des personnes

- a **Rester vigilant, surveiller ce que vous faites. Faire preuve de bon sens en utilisant l'outil électroportatif. Ne pas utiliser l'appareil lorsqu'on est fatigué ou après avoir consommé de l'alcool, des drogues ou avoir pris des médicaments.** Un moment d'inattention lors de l'utilisation de l'appareil peut entraîner de graves blessures sur les personnes.
- b **Portez des équipements de protection personnels. Portez toujours des lunettes de protection.** L'utilisation d'équipements de

protection tels que masque antipoussière, chaussures anti-dérapantes, casque ou protection acoustique suivant l'endroit de travail, réduit le risque de blessures.

- c **Eviter toute mise en service accidentelle. S'assurer que l'outil électroportatif est effectivement éteint avant d'être raccordé à l'alimentation en courant/à l'accu, avant d'être soulevé ou d'être porté.** Le fait de porter l'appareil avec le doigt sur l'interrupteur ou de brancher l'appareil sur la source de courant lorsque l'interrupteur est en position de fonctionnement, peut être source d'accidents.
- d **Enlever tout outil de réglage ou toute clé avant de mettre l'appareil en fonctionnement.** Une clé ou un outil se trouvant sur une partie en rotation peut causer des blessures.
- e **Ne pas se surestimer. Veiller à garder toujours une position stable et équilibrée.** Ceci vous permet de mieux contrôler l'appareil dans des situations inattendues.
- f **Porter des vêtements appropriés. Ne pas porter de vêtements amples ni de bijoux. Maintenir cheveux, vêtements et gants éloignés des parties de l'appareil en rotation.** Des vêtements amples, des bijoux ou des cheveux longs peuvent être happés par des pièces en mouvement.
- g **Si des dispositifs servant à aspirer ou à recueillir les poussières doivent être utilisés, vérifier que ceux-ci soient effectivement raccordés et qu'ils sont correctement utilisés.** L'utilisation de tels dispositifs réduit les dangers dus aux poussières.



#### 4 Utilisation et emploi soigneux d'outils électroportatifs

##### a Ne pas surcharger l'appareil.

**Utiliser l'outil électroportatif approprié au travail à effectuer.** Avec l'outil électroportatif approprié, vous travaillerez mieux et avec plus de sécurité à la vitesse pour laquelle il est prévu.

##### b Ne pas utiliser un outil électroportatif dont l'interrupteur est défectueux.

Un outil électroportatif qui ne peut plus être mis en ou hors fonctionnement est dangereux et doit être réparé.

##### c Retirer la fiche de la prise de courant avant d'effectuer des réglages sur l'appareil, de changer les accessoires, ou de ranger l'appareil.

Cette mesure de précaution empêche une mise en fonctionnement de l'appareil par mégarde.

##### d Garder les outils électroportatifs non utilisés hors de la portée des enfants. Ne pas permettre l'utilisation de l'appareil à des personnes qui ne se sont pas familiarisées avec celui-ci ou qui n'ont pas lu ces instructions.

Les outils électroportatifs sont dangereux lorsqu'ils sont utilisés par des personnes non initiées.

##### e Prendre soin des outils électroportatifs. Vérifier que les parties en mouvement fonctionnent correctement et qu'elles ne soient pas coincées, et contrôler si des parties sont cassées ou endommagées de telle sorte que le bon fonctionnement de l'appareil s'en trouve entravé. Faire réparer ces parties endommagées avant d'utiliser l'appareil.

De nombreux accidents sont dus à des outils électroportatifs mal entretenus.

##### f Maintenir les outils de coupe aiguisés et propres.

Des outils soigneusement entretenus avec des bords tranchants bien aiguisés se coincent moins souvent et peuvent être guidés plus facilement.

##### g Utiliser les outils électroportatifs, les accessoires, les outils à monter etc. conformément à ces instructions et aux prescriptions en vigueur pour ce type d'appareil. Tenir compte également des conditions de travail et du travail à effectuer.

L'utilisation des outils électroportatifs à d'autres fins que celles prévues peut entraîner des situations dangereuses.

#### 5 Service

##### a Ne faire réparer l'outil électroportatif que par un personnel qualifié et seulement avec des pièces de rechange d'origine.

Ceci permet d'assurer la sécurité de l'appareil.

##### b Si la conduite de branchement est endommagée, elle doit être remplacée par le fabricant ou son représentant du service après-vente pour éviter tout danger.

#### 6 – Consignes de sécurité spécifiques à l'appareil



- Portez une protection acoustique appropriée.
- Utilisez les poignées supplémentaires livrées avec l'appareil. La perte du contrôle de la machine peut être à l'origine de blessures

- **Tenez l'appareil par les surfaces de poignée isolées lorsque vous exécutez des travaux pendant lesquels l'outil peut rencontrer des lignes électriques non visibles ou le propre câble d'alimentation secteur.** Le contact avec une ligne sous tension peut aussi mettre les parties métalliques de l'appareil sous tension et entraîner une décharge électrique.
- N'utilisez la machine que dans le domaine d'application conforme à sa destination.
- Pendant la marche, tenez toujours la machine des deux mains et campez-vous bien en équilibre.
- Les prises installées en plein air doivent être équipées de disjoncteurs différentiels.
- N'enlevez jamais les copeaux ou éclats tant que la machine tourne.
- Avant de percer un trou dans un mur, vérifiez bien que vous ne risquez pas d'endommager à cet endroit une ligne électrique, une conduite d'eau ou de gaz.
- Il faut bloquer les petites pièces pour empêcher que, entraînées par la mèche pendant le perçage, elles ne se mettent à tourner de façon intempestive.
- Avant d'effectuer tous travaux sur la machine, pendant les pauses de travail et lorsque la machine ne sert pas, débranchez la fiche mâle de la prise de courant.
- Maintenez toujours le cordon de branchement loin de l'aire opérationnelle.
- Ne raccordez la machine que celle-ci en position éteinte.

- Utilisez toujours la machine avec sa poignée supplémentaire.
- L'utilisation de cette machine par des personnes de moins de 16 ans est interdit.
- Tenez compte des consignes générales de sécurité pour l'utilisation d'outils électriques!

### Marquage de sécurité

Les symboles gravés sur le carter ont la signification suivante :



Ne pas mettre aux ordures ménagères!



Important! Respecter les instructions d'utilisation!



Portez des lunettes de protection.



Portez un masque de protection contre la poussière.



Portez des protège-oreilles.



Le carter est doublement isolé



Label de qualité volontaire  
« Sécurité contrôlée »



Marquage CE (conformité avec les normes de sécurité européennes)

BJ Année de construction

SN: Numéro de série

SN: XXXX Les deux premiers chiffres soulignés indiquent le mois de fabrication.

## 7 – Montage et ajustages

### Mise en place des outils (Fig. 4 + 5)

 **PRUDENCE! Débrancher la fiche mâle de la prise de courant.**

Le marteau de démolition est équipé d'un logement d'outil (7) convenant aux outils insérables SDS max. Ce logement d'outil permet un changement rapide d'outil sans clé.

Avant la mise en place de l'outil insérable, tirer vers l'arrière le capuchon en plastique du logement d'outil (Fig. 4). Introduire maintenant l'outil jusqu'à la butée. Relâcher le capuchon qui se pousse vers l'avant, et l'outil est maintenu dans le logement par des billes d'acier. Vérifier en tirant sur l'outil insérable qu'il est bien fixé dans le logement. L'outil doit pouvoir bouger dans le logement mais pas s'en détacher.

Pour retirer l'outil insérable, tirer vers l'arrière le capuchon en plastique. L'outil peut maintenant être retiré hors du logement d'outil (Fig. 5).

Pour les travaux de burinage, il y a une friction mécanique constante entre le logement d'outil et la tige de l'outil. Appliquer par conséquent une fine couche de graisse pour machines sur l'extrémité de la tige d'outil.

### Ajustement de la deuxième poignée

La deuxième poignée (6) est rabattue vers l'avant à la livraison. Avant l'utilisation, régler la poignée en fonction de la situation de travail. Pour fixer la poignée dans la position voulue, tourner vers la droite le bouton situé à l'extrémité inférieure de la charnière (Fig. 6).

## 8 – Fonctionnement

Veillez à ce que la tension du réseau disponible chez vous concorde avec la tension de service indiquée sur la plaque signalétique. Contrôler qu'il n'y a pas de tuyaux d'alimentation en activité ni de conduites électriques sous tension dans la maçonnerie à démolir.

### Marche/Arrêt

Brancher la fiche secteur dans une prise appropriée.

L'affichage de fonctionnement de la LED (5) s'allume (Fig. 2) et indique le contact avec le réseau électrique. Elle s'éteint après le débranchement de la prise.

 **ATTENTION! De manière générale, allumer la machine avant le contact avec le matériel.**

### Mise en service

Appuyer prudemment sur l'interrupteur de marche / arrêt (2), la machine démarre.

### Mise hors service

Relâcher l'interrupteur marche/arrêt et attendre l'arrêt de la machine.

### Allumer la marche continue

Appuyer et maintenir appuyé l'interrupteur marche/arrêt. Appuyer sur la touche d'arrêt (3). Relâcher l'interrupteur de marche / arrêt – la machine marche à la vitesse respectivement réglée.



## Coupure de la marche continue

Actionner l'interrupteur de marche/arrêt, le bouton d'arrêt se déverrouille. Relâcher l'interrupteur de marche/arrêt et attendre l'arrêt de la machine.

## Réglage du nombre de coups (Fig. 3)

L'appareil est équipé d'un régulateur en continu du nombre de coups (4), qui permet d'adapter le travail au matériau.

Le régulateur du nombre de coups permet de choisir des fréquences de 900 à 1800 coups par minute. Sélectionner le nombre de coups en fonction du matériau à travailler.

## 9 – Maintenance et protection de l'environnement

### Nettoyage

Avant d'effectuer tous travaux sur la machine, commencez toujours par débrancher la fiche mâle de la prise de courant.

Toujours maintenir les fentes d'aération propres et exemptes de corps étrangers.

Avant chaque utilisation de la machine, contrôler l'absence de détériorations du câble électrique et le faire remplacer par un spécialiste s'il est endommagé.

Nettoyer l'appareil avec un chiffon humide ou absorbant. Veiller à ce que du liquide ne pénètre pas dans l'appareil. Débarrasser régulièrement le logement d'outil de la poussière, des débris de démolition et de la vieille graisse.

Après une période prolongée d'inutilisation ou à la mise en marche de l'appareil

à des températures inférieures à zéro, faire fonctionner l'appareil en marche à vide pendant quelques minutes pour que le lubrifiant puisse se répartir à l'intérieur.

Le remplissage de graisse du réducteur doit être régulièrement contrôlé.

Retirer le capot du réducteur (1) avec la clé à bride (10) et rajouter de la graisse si nécessaire. Ne pas remplir entièrement de graisse ! Remettre ensuite en place le capot du réducteur (1).

Pour les autres travaux de maintenance et de réparation exigeant l'ouverture du carter, s'adresser à un spécialiste ou contacter le service après-vente.

 **ATTENTION! Les appareils et accumulateurs inutilisables ne doivent pas se retrouver dans des déchets domestiques! Ils doivent être rassemblés séparément conformément à la directive 2012/19/UE concernant les vieux appareils électroniques et doivent être réutilisés selon les règles de l'art dans l'intérêt de l'environnement.**



**Veillez acheminer les appareils électriques inutilisables à une déchetterie locale. Collecter les matériaux d'emballage triés selon leur nature et les éliminer conformément aux dispositions locales en vigueur. Renseignez-vous auprès de votre administration municipale pour plus de détails.**

## 10 – Conseils de service

- Conservez la machine, la mode d'emploi et les accessoires éventuels dans l'emballage original. Ainsi, vous aurez

toutes les pièces et toutes les informations constamment à portée de main.

- Les appareils Meister ne nécessitent pratiquement aucune maintenance; un chiffon humide suffit pour le nettoyage des boîtiers. Ne jamais plonger dans l'eau les appareils électriques. Se reporter aux instructions de service pour de plus amples détails.
- Les appareils Meister sont soumis à des contrôles qualité sévères. Cependant, dans le cas où une anomalie de production se produirait, renvoyer l'appareil à notre service après-vente.
- Une brève description de la panne peut faciliter la recherche de son origine et réduit le délai de réparation. Pendant la validité de la garantie, conservez ensemble le certificat de garantie et le bon de caisse.
- Dans le cas où il ne s'agit pas d'une réparation sous garantie, les travaux de réparation effectués par nos soins vous seront facturés.

 **IMPORTANT! L'ouverture de l'appareil entraîne l'annulation de la garantie!**

 **IMPORTANT: Nous attirons expressément l'attention sur le fait que nous n'avons pas, suivant la loi allemande sur la responsabilité du producteur pour vice de la marchandise, à nous porter responsable des dommages provoqués par nos appareils si ces dommages ont été occasionnés par une réparation incorrecte ou si, lors d'un changement de pièce, des pièces d'origine ou des pièces autorisées par nous n'ont pas été utilisées et que la réparation n'a pas été effectuée par Conmetall Meister GmbH le service après-vente ou un spécialiste agréé! Il en va de même pour les pièces d'accessoires utilisées.**

- Afin d'éviter un endommagement de l'appareil pendant son transport, l'acheteur est prié d'effectuer son envoi dans un emballage adapté ou dans l'emballage d'origine.
- Après expiration de la garantie, toutes les réparations d'appareils Meister seront assurées par notre service après-vente aux prix intéressants.



# Operating instructions & safety hints



To prevent injury, always read the operating instructions before use and pass them on to any future owners of the tool. Keep with the tool.

## Contents

	Page		Page
<b>1 – Scope of delivery</b>	<b>35</b>	<b>7 – Installation and setting</b>	<b>41</b>
<b>2 – Technical information</b>	<b>35</b>	<b>8 – Operation</b>	<b>41</b>
<b>3 – Components</b>	<b>36</b>	<b>9 – Maintenance and environmental protection</b>	<b>42</b>
<b>4 – Correct use</b>	<b>36</b>	<b>10 – Service instructions</b>	<b>42</b>
<b>5 – General safety instructions</b>	<b>37</b>		
<b>6 – Safety instructions relating specifically to the equipment</b>	<b>40</b>		

### 1 – Scope of delivery

- 1 Jackhammer with side handle
- 1 Pointed Chisel
- 1 Flat Chisel
- 1 Face Spanner
- Instruction Manual
- Warranty Certificate
- Tool Case

### 2 – Technical information

#### Technical data

Current supply	230 V~/50 Hz
Rated power requirement	1500 W
Impact rate	$n_0$ : 900–1800 min <sup>-1</sup>
Impact power	25 Joule
Power cord	300 cm

Technical changes reserved.

#### Noise emission

Sound level  $L_{pA}$ : 83,91 dB(A)  
Measuring inaccuracy: K 3 dB(A)

Sound power level  $L_{WA}$ : 103,91 dB(A)  
Measuring inaccuracy: K 3 dB(A)

#### Hand/arm vibrations

Chiseling ( $a_{h,Chel}$ ): 22,829 m/s<sup>2</sup>  
Measuring inaccuracy: K 1,5 m/s<sup>2</sup>

#### Noise/vibration information

Measured values determined in accordance with EN 60745.

- The specified vibration emission value was measured in accordance with a normed test procedure and can be used in order to compare one power tool with another.
- The specified vibration emission value can also be used for an introductory evaluation of the exposure.
- The vibration emission value may fluctuate from the specified value during actual use of the power tool. These fluctuations will depend on the way in which the power tool is used.

- All parts of the operating cycle must be taken into account for this purpose (for example, also including times in which the power tool is switched off and times in which it is switched on, but is running without load). In order to prevent the risks caused by vibrations,
- Wear gloves when using;
- Limit working times and shorten the actual operating time. Safety measures must be taken in order to protect the operator. As a result, the evaluation of the influence must be made whilst taking account of the actual conditions of use. (All parts of the operating cycle must be taken into account for this purpose. This also includes times in which the power tool is switched off and times in which it is switched on, but is running without load.)

**⚠ CAUTION! A certain amount of noise is unavoidable when using this device. Ensure you carry out noise-intensive work during permitted times. Maintain the quiet periods and limit your work to the absolute minimum.**

**⚠ CAUTION! The effects of noise may cause damage to your hearing. Only ever work with suitable ear defenders. Anybody else in the vicinity should thus also wear ear defenders.**

### 3 – Components

- 1 Gear cover
- 2 On/Off switch
- 3 Stop button for continuous operation
- 4 Impact rate regulation

- 5 Operating display
- 6 Additional handle
- 7 Tool holder
- 8 Flat chisel
- 9 Single-pointed chisel
- 10 Flange wrench

### 4 – Correct use

#### Demolishing of masonry (fig. 7+8).

Use suitable accessories only (see manufacturer's directions). All other applications are expressly excluded.

The tool is intended only for no industrial use.

This unit may not be used by people (including children) with reduced physical, sensory or mental capacities, with a lack of experience and without the appropriate knowledge, unless they are supervised by someone who is responsible for their safety or have been instructed by such a person with regard to how the unit is to be operated. Children should be supervised to ensure that they do not play with the device.

**⚠ WARNING! The warranty is voided by any improper use or use not in accordance with manufacturer's instructions. Any necessary repair must be performed by qualified personal.**

#### Improper use of the product

This power tool may not be used as a screwdriver.

All applications carried out with the device that are not listed in the "Correct use" chapter will be considered improper use.

Uses for which the tool is not designed may cause risks and injury. Do not use accessories that are not intended specifically for this electrical tool.

Just because you can affix an accessory to your electrical tool, there is no guarantee it is safe to use.

The permitted revolutions of the tool insert must be at least as high as the highest value specified on the electrical tool. Accessories that turn faster than is permitted may break and fly away.

The external diameter and thickness of the tool insert must match the dimensions of your electrical tool. Incorrectly measured tool inserts cannot be properly protected or checked.

Drill bits or other accessories must fit precisely into the tool holder of your power tool. Tools that do not fit precisely into the tool holder of the power tool will rotate unevenly, vibrate heavily and may cause loss of control over the device.

There is a risk of injury.

The user of the device is liable for all property and personal damages occurring as the result of incorrect use.

If other components or non-original components are used with the machine, the manufacturer guarantee is voided.

#### Remaining risks:

The operating instructions for this electrical tool contain comprehensive tips for the safe handling of electrical tools. However, every electrical tool has a certain level of remaining risks which cannot be excluded by the protective mechanisms on the device. Always operate electrical tools with the necessary care.

#### Remaining risks may be, for example:

- Touching rotating parts or tools.
- Injury caused by flying tools or tool parts.
- Risk of fire with insufficient ventilation of the motor.
- Adverse effects on the hearing caused by working without ear defenders.

The ability to work safely is dependant on the familiarity of the operator when it comes to handling the given electrical tool. Appropriate knowledge of the machinery and careful behaviour when working help to minimise the remaining risks.

**Warning! During operation, this power tool generates an electromagnetic field. This field may, under certain circumstances, influence active or passive medical implants. In order to reduce the risk of serious or deadly injuries, we recommend persons with such a medical implant to consult their doctor and the manufacturer of the medical implant before using the electrical tool.**

## 5 – General safety instructions for handling power tools

**WARNING! Read all safety warnings and all instructions.** Failure to follow the warnings and instructions may result in electric shock, fire and/or serious injury.

**Save all warnings and instructions for future reference.**

The term “power tool” in the warnings refers to your mains operated (corded) power tool or battery-operated (cordless) power tool.

### 1 Work area

- a **Keep work area clean and well lit.** Cluttered and dark areas invite accidents.
- b **Do not operate power tools in explosive atmospheres, such as in the presence of flammable liquids, gases or dust.** Power tools create sparks which may ignite the dust or fumes.
- c **Keep children and bystanders away while operating a power tool.** Distractions can cause you to lose control.

### 2 Electrical Safety

- a **Power tool plugs must match the outlet. Never modify the plug in any way. Do not use any adapter plugs with earthed (grounded) power tools.** Unmodified plugs and matching outlets will reduce risk of electric shock.
- b **Avoid body contact with earthed or grounded surfaces, such as pipes, radiators, ranges and refrigerators.** There is an increased risk of electric shock if your body is earthed or grounded.
- c **Do not expose power tools to rain or wet conditions.** Water entering a power tool will increase the risk of electric shock.
- d **Do not abuse the cord. Never use the cord for carrying, pulling or unplugging the power tool. Keep**

**cord away from heat, oil, sharp edges or moving parts.** Damaged or entangled cords increase the risk of electric shock.

- e **When operating a power tool outdoors, use an extension cord suitable for outdoor use.** Use of a cord suitable for outdoor use reduces the risk of electric shock.
- f **If it is not possible to avoid using the electrical tool in a damp environment, use a residual current circuit-breaker.** The use of a residual current circuit-breaker reduces the risk of an electrical shock.

### 3 Personal safety

- a **Stay alert, watch what you are doing and use common sense when operating a power tool. Do not use a power tool while you are tired or under the influence of drugs, alcohol or medication.** A moment of inattention while operating power tools may result in serious personal injury.
- b **Use personal protective equipment. Always wear eye protection.** Protective equipment such as dust masks, non-skid safety shoes, hard hat, or hearing protection used for appropriate conditions will reduce personal injuries.
- c **Prevent unintentional starting. Ensure the switch is in the off-position before connecting to power source and/or battery pack, picking up or carrying the tool.** Carrying power tools with your finger on the switch or energising power tools that have the switch on invites accidents.
- d **Remove any adjusting key or wrench before turning the power tool on.**

A wrench or a key left attached to a rotating part of the power tool may result in personal injury.

- e **Do not overreach. Keep proper footing and balance at all times.** This enables better control of the power tool in unexpected situations.
- f **Dress properly. Do not wear loose clothing or jewellery. Keep your hair, clothing and gloves away from moving parts.** Loose clothes, jewellery or long hair can be caught in moving parts.
- g **If devices are provided for the connection of dust extraction and collection facilities, ensure these are connected and properly used.** Use of these devices can reduce dust related hazards.

#### 4 Power tool use and care

- a **Do not force the power tool. Use the correct power tool for your application.** The correct power tool will do the job better and safer at the rate for which it was designed.
- b **Do not use the power tool if the switch does not turn it on and off.** Any power tool that cannot be controlled with the switch is dangerous and must be repaired.
- c **Disconnect the plug from the power source before making any adjustments, changing accessories, or storing power tools.** Such preventive safety measures reduce the risk of starting the power tool accidentally.

- d **Store idle power tools out of the reach of children and do not allow persons unfamiliar with the power tool or these instructions to operate the power tool.** Power tools are dangerous in the hands of untrained users.
- e **Maintain power tools. Check for misalignment or binding of moving parts, breakage of parts and any other condition that may affect the power tool's operation. If damaged, have the power tool repaired before use.** Many accidents are caused by poorly maintained power tools.
- f **Keep cutting tools sharp and clean.** Properly maintained cutting tools with sharp cutting edges are less likely to bind and are easier to control.

- g **Use the power tool, accessories and tool bits etc. in accordance with these instructions, taking into account the working conditions and the work to be performed.** Use of the power tool for operations different from those intended could result in a hazardous situation.

#### 5 Service

- a **Have your power tool serviced by a qualified repair person using only identical replacement parts.** This will ensure that the safety of the power tool is maintained.
- b To avoid hazards, damaged power leads must be replaced by the manufacturer or his customer service representative.

## 6 – Safety instructions relating specifically to the equipment



- **Wear suitable ear protectors.**
- **Use the additional handle supplied with the unit.** Loss of control of the unit may lead to injuries
- **Hold the tool by the insulated handle surfaces when carrying out tasks during which it is possible that the tools will come across hidden power cables or its own cable.** Contact with a power-carrying cable can also put metal parts of the unit under power and cause an electric shock.
- Use the machine for its intended purposes only.
- When the machine is in operation, grasp it with both hands and take a firm stance.
- Power sockets for use out of doors must be fitted with residual-current safety switches.
- Never remove chippings or debris when the machine is running.
- Before drilling in a wall, ensure that there are no electricity wires, water or gas pipes under the surface.
- Secure small workpieces to ensure that they are not entrained by the drill.
- Remove the power plug before working on the machine, during all intervals in work, and when the machine is not in use.

- Always keep the power cable well away from the drilling zone.
- Turn switch to OFF before plugging into power supply.
- Always use the machine with the additional grip.
- Do not allow persons under 16 years of age to use the machine.
- Observe general safety instructions for handling power tools!

### Safety symbols

The symbols on the housing have the following meanings:



Do not dispose of with the household waste!



Important! Observe the operating instructions!



Wear goggles.



Wear a dust protection mask.



Wear ear defenders.



The housing is double insulated



Voluntary “geprüfte Sicherheit” seal of quality (tested safety)



CE mark (conformity with European safety standards)

BJ Year of construction

SN: Serial number



SN: XXXXX The first two underlined numbers give the month of manufacture.

## 7 – Installation and setting

### Attaching the tools (Fig. 4 + 5)



**CAUTION! Pull out mains plug.**

The jackhammer is equipped with a tool chuck (7) suitable for SDS-max-type tools. This type of tool chuck allows a quick tool change without need for a spanner.

Before attaching the tool draw the plastic cap of the tool chuck back (fig. 4). Now insert the tool into the chuck as deep as it will go. Release the cap, it will slide forward and the tool will be held in place by the steel balls in the chuck. Check the secure grasp of the chuck by pulling on the tool. It must move in the chuck, but not come out.

To remove the tool, pull back the plastic cap. Now you can pull the tool out of the chuck (fig. 5).

While chiselling, there is a constant mechanical friction between the chuck and the tool shaft. Coat the end of the tool shaft with a light coat of machine grease.

### Adjusting the Accessory Handle

Upon delivery, the accessory handle (6) is folded forward. Before use, adjust it according to your requirements. Turn the knob on the lower end of the hinge to fix the handle in position (fig. 6).

## 8 – Operation

Make sure the power mains voltage in your area corresponds to the operating voltage stated on the type label. Make sure the masonry or concrete you intend to break does not contain active supply pipes or wires.

### Switching on and off

Insert the power plug into a suitable socket.

The LED operating display (5) lights up (Fig. 2) and indicates contact with the power supply. It goes off when the plug is detached.



**CAUTION! Always switch the machine on before making contact with material.**

### Switching on

Press the On/Off switch (2) carefully, the machine starts, the rotation speed varies according to the pressure exerted on the switch.

### Switching off

Release the On/Off switch and wait for the machine to come to a stop.

### Switching on continuous operation

Press and hold the on/off switch. Press the locking button (3). Release the On/Off switch.

### Switching off continuous operation

Press the On/Off switch, the locking button is disengaged. Release the On/Off switch and wait for the machine to come to a stop.

### Setting the Impact Speed (fig. 3)

The machine is equipped with a stepless impact speed regulator (4), which allows working in a manner appropriate to the material.

With the speed regulator you can set impact frequencies between 900 and 1800 impacts per minute. Set the impact frequency according to the material you are working on.

## 9 – Maintenance and environmental protection

### Cleaning

Before undertaking any work on the machine, pull the power plug.

Keep the ventilation slots clean and free from foreign objects at all times.

Before every use, inspect the power cord for damage and have it replaced by a professional if it is damaged.

Clean the unit with a moist cloth or absorbent tissue. Do not allow liquids of any kind to enter the machine. Regularly clean dust, debris and old grease off the tool chuck.

After longer periods of non-use or when starting the machine up in sub-freezing temperatures, allow the machine to run without load for a few minutes to distribute the lubricant within the machine.

At regular intervals the grease filling of the transmission should be inspected.

Use the face spanner (10) to remove the transmission cover (1) and add grease if necessary. Do not pack full of grease! After that, replace the cover (1).

Have further maintenance and repair work, which involves opening the housing, carried out by a qualified professional or contact the customer support department.

 **CAUTION! Electrical and battery operated units that no longer work should not be disposed of in the household waste! They are to be collected separately, in accordance with the 2012/19/EU directive for the disposal of electrical and electronic waste, and sent for proper and environmentally-friendly recycling.**





**Please discard power tools no longer usable at a local collection point. Collection and disposal of packaging materials separately by types complying with local rules and regulations. For details, please contact your municipal authority concerned.**

## 10 – Service instructions

- Store the machine, operating instructions and where necessary the accessories in the original packaging. In this way you will always have all the information and parts ready to hand.
- Meister devices are to a large extent maintenancefree, a damp cloth being sufficient to clean the casing. Please note additional hints given in the operating instructions.
- Meister devices are subject to stringent quality control. If however a functional fault should occur, send the device to our servicing address. The repairs will be carried out in a short time.

- A brief description of the defect speeds up the faulttracing and repair time. If within the guarantee period, please enclose the guarantee document and the proof of purchase.
- In so far as a repair under guarantee is not concerned, we will charge the repair costs to your account.

 **PLEASE NOTE! Opening of the device invalidates the guarantee claim!**

 **IMPORTANT! We point out expressly that in accordance with the Product Liability Act we do not take responsibility for any damage caused by our appliances, in so much**

**that said damage is caused by improper repair, or original parts or parts released by us not being used when parts are changed, or repairs not being conducted by Conmetall Meister GmbH Customer Service or an authorised specialist! The same applies analogously to the accessories used.**

- Pack the device well or use the original packaging in order to avoid transit damage.
- Even after the expiry of the guarantee period, we would like to help you and carry out any repairs at a favourable price.



Lees ter voorkoming van het risico van verwondingen de gebruiksaanwijzing vóór het in gebruik nemen door en geef deze mee als u de machine aan iemand anders geeft. Bewaar de gebruiksaanwijzing in de buurt van de machine.

## Inhoud

	Pagina		Pagina
<b>1 – Omvang van de levering</b>	<b>44</b>	<b>7 – Montage en instelwerkzaamheden</b>	<b>51</b>
<b>2 – Technische informatie</b>	<b>44</b>	<b>8 – Gebruik</b>	<b>51</b>
<b>3 – Onderdelen</b>	<b>45</b>	<b>9 – Onderhoud en milieubescherming</b>	<b>52</b>
<b>4 – Bedoeld gebruik</b>	<b>45</b>	<b>10 – Servicetips</b>	<b>52</b>
<b>5 – Algemene veiligheidstips</b>	<b>47</b>		
<b>6 – Speciale veiligheidstips voor dit apparaat</b>	<b>49</b>		

### 1 – Omvang van de levering

- 1 Sloophamer met extra handgreep
- 1 spitse beitel
- 1 platte beitel
- 1 flenssleutel
- Gebruiksaanwijzing
- Garantiebewijs
- Gereedschapkoffer

### 2 – Technische informatie

Elektrische voeding	230 V~/50 Hz
Opgenomen vermogen	1500 W
Aantal slagen	$n_0$ : 900–1800 min <sup>-1</sup>
Slagkracht	25 Joule
Aansluitsnoer	300 cm

Technische wijzigingen voorbehouden.

#### Geluidsemissie

Geluidsdrukkniveau  
 $L_{pA}$ : 83,91 dB(A)  
 Meetonzekerheid: K 3 dB(A)

Geluidsvermogensniveau

$L_{WA}$ : 103,91 dB(A)

Meetonzekerheid: K 3 dB(A)

#### Hand-/armtrillingen

Beitelen ( $a_{h, Cheq}$ ): 22,829 m/s<sup>2</sup>

Meetonzekerheid: K 1,5 m/s<sup>2</sup>

#### Lawaai-/trillingsinformatie

Meetwaarden bepaald overeenkomstig EN 60745.

- De aangegeven trillingsemissiewaarde is aan de hand van een gestandaardiseerde keuringsmethode gemeten en kan voor een vergelijking van elektrisch gereedschap met ander elektrisch gereedschap gebruikt worden.
- De aangegeven trillingsemissiewaarde kan ook voor een inleidende inschatting van de blootstelling gebruikt worden.
- Afhankelijk van de manier, waarop het elektrische gereedschap werke-

lijk gebruikt wordt, kan de trillings-emissiewaarde tijdens het effectieve gebruik van het elektrische gereedschap van de aangegeven waarde verschillen.

- Met alle fasen van de bedrijfscyclus moet rekening gehouden worden, bijvoorbeeld tijdspannen, tijdens welke het elektrische gereedschap uitgeschakeld is en tijdspannen, tijdens welke het weliswaar ingeschakeld is maar zonder belasting in werking is. Om een risico op trillingen te vermijden,
- Draagt u handschoenen bij het gebruik;
- De werktijd beperken en de effectieve bedrijfstijd inkorten. Er moeten veiligheidsmaatregelen ter bescherming van de bedieningspersoon vastgelegd worden. Hierbij vindt de inschatting van het effect plaats met inachtneming van de effectieve gebruiksvoorwaarden. (Daarbij moet met alle fasen van de bedrijfscyclus rekening gehouden worden, bijvoorbeeld tijdspannen, tijdens welke het elektrische gereedschap uitgeschakeld is en tijdspannen, tijdens welke het weliswaar ingeschakeld is maar zonder belasting in werking is.)

 **LET OP! Een zekere geluidshinder door dit apparaat kan niet vermeden worden. Voer daarom lawaaierige werkzaamheden uit op toelaatbare en daarvoor bepaalde tijdstippen. Houd u eventueel aan rusttijden en beperk de werkduur tot het noodzakelijkste.**

 **LET OP! De invloed van lawaai kan tot beschadigingen van het gehoor leiden. Daarom alleen werken met geschikte gehoorbescherming.**

**Personen die zich in de buurt bevinden, dienen daarom eveneens een geschikte gehoorbescherming te dragen.**

### 3 – Onderdelen

---

- 1 Drijfwerkafdekking
- 2 Schakelaar “Aan/uit”
- 3 Vergrendeltoets voor continue werking
- 4 Regeling van het aantal slagen
- 5 Bedrijfsdisplay
- 6 Extra handgreep
- 7 Gereedschapsopname
- 8 Vlakbeitel
- 9 Spitsbeitel
- 10 Flenssleutel

### 4 – Bedoeld gebruik

---

#### Slopen van metselwerk (Afb. 7 + 8).

Gebruik alleen geschikte accessoires (neem de instructies van de fabrikant in acht). Alle andere toepassingen zijn uitdrukkelijk verboden.

Dit apparaat is alleen voor gebruik in huishoudelijke toepassingen bestemd.

Dit apparaat is niet geschikt om door personen (inclusief kinderen) met beperkte fysieke, motorische of mentale vaardigheden of met een gebrek aan ervaring en/of kennis gebruikt te worden, tenzij onder toezicht van een voor hun veiligheid verantwoordelijk persoon of tenzij ze instructies kregen over hoe het apparaat gebruikt moet worden. Kinderen mogen in geen geval met het apparaat spelen.

 **OPGELET! Het zelf uitvoeren van ingrepen binnen de machine, behalve die welke vallen onder de**

**gebruiksvoorschriften, leidt tot verlies van elke aanspraak op garantie. Eventuele onderhoudswerkzaamheden mogen alléén door een vakkundig bedrijf worden uitgevoerd.**

### **Niet-reglementair voorgeschreven gebruik**

Dit elektrische gereedschap mag niet voor schroefwerkzaamheden gebruikt worden.

Alle toepassingen met het apparaat, die niet in het hoofdstuk „Bedoeld gebruik“ vermeld zijn, gelden als een niet-reglementair voorgeschreven gebruik.

Toepassingen, waarvoor het elektrische gereedschap niet voorzien is, kunnen gevaren en verwondingen veroorzaken. Gebruik geen toebehoren, die niet speciaal voor dit elektrische gereedschap voorzien zijn.

Alleen maar omdat u de toebehoren aan uw elektrisch gereedschap kunt bevestigen, garandeert dat geen veilig gebruik.

Het toegestane toerental van het inzetgereedschap moet minstens zo hoog zijn als het op het elektrische gereedschap aangegeven, hoogste getal. Toebehoren, die sneller dan toegelaten draaien, kunnen stukbreken en rondvliegen.

Buitendiameter en dikte van het inzetgereedschap moeten met de opgegeven maten van uw elektrisch gereedschap overeenstemmen. Verkeerd opgemeten inzetgereedschap kan niet voldoende afgeschermd of gecontroleerd worden.

Boren of andere toebehoren moeten precies in de gereedschapsopname van uw elektrisch gereedschap passen. Inzetgereedschap dat niet precies in de gereedschapsopname van het elektri-

sche gereedschap past, draait ongelijkmatig, trilt zeer hevig en kan tot het verlies van de controle leiden.

Er bestaat gevaar voor verwondingen.

Voor alle daaruit voortvloeiende materiele beschadigingen evenals lichamelijke letsels, die omwille van een verkeerde toepassing ontstaan zijn, is de gebruiker van het apparaat aansprakelijk.

Bij gebruikmaking van andere c.q. niet-originele componenten aan de machine valt vanuit het oogpunt van de fabrikant de garantie weg.

### **Restrisico's:**

De gebruiksaanwijzing bij dit elektrische gereedschap omvat uitvoerige aanwijzingen voor een veilige werkwijze met elektrisch gereedschap. Toch impliceert al het elektrische gereedschap bepaalde restrisico's, die ook door de aanwezige beschermingsinrichtingen niet volledig uit te sluiten zijn. Bedien elektrisch gereedschap daarom altijd met de nodige voorzichtigheid.

### **Restrisico's kunnen bijvoorbeeld zijn:**

- Aanraken van roterende onderdelen of roterend gereedschap
- Verwonding door rondvliegende werkstukken of werkstukonderdelen
- Brandgevaar bij onvoldoende ventilatie van de motor
- Nadelige beïnvloeding van het gehoor bij werkzaamheden zonder gehoorbescherming

Een veilige werkwijze hangt ook af van het feit, of het bedieningspersoneel met de omgang met het gegeven elektrische

gereedschap vertrouwd is! Gepaste machinekennis alsook een omzichtig gedrag bij de werkzaamheden helpen om bestaande restructies tot een minimum te herleiden.

**⚠ Waarschuwing! Het elektrische gereedschap produceert tijdens gebruik een elektromagnetisch veld. Dit veld kan in bepaalde omstandigheden actief of passief van invloed zijn op medische implantaten. Om het risico van ernstig of dodelijk letsel te verminderen, raden wij personen met medische implantaten aan om hun arts en de fabrikant van het medische implantaat te raadplegen alvorens het elektrische gereedschap te gebruiken.**

## 5 – Algemene veiligheidstips voor de omgang met elektrisch gereedschap

**⚠ LET OP! Lees alle veiligheidsvoorschriften en aanwijzingen.** Wanneer de volgende voorschriften niet in acht worden genomen, kan dit een elektrische schok, brand of ernstig letsel tot gevolg hebben.

**⚠ Bewaar deze veiligheidsvoorschriften en aanwijzingen goed voor later gebruik.**

Het in de waarschuwingen gebruikte begrip „elektrisch gereedschap” heeft betrekking op elektrische gereedschappen voor gebruik op het stroomnet (met netsnoer) en op elektrische gereedschappen voor gebruik met een accu (zonder netsnoer).

### 1 Werkomgeving

**a Houd uw werkomgeving schoon en opgeruimd.** Een rommelige of onver-

lichte werkomgeving kan tot ongevallen leiden.

- b Werk met het gereedschap niet in een omgeving met explosiegevaar waarin zich brandbare vloeistoffen, brandbare gassen of brandbaar stof bevinden.** Elektrische gereedschappen veroorzaken vonken die het stof of de dampen tot ontsteking kunnen brengen.
- c Houd kinderen en andere personen tijdens het gebruik van het elektrische gereedschap uit de buurt.** Wanneer u wordt afgeleid, kunt u de controle over het gereedschap verliezen.

### 2 Elektrische veiligheid

- a De aansluitstekker van het gereedschap moet in het stopcontact passen. De stekker mag in geen geval worden veranderd. Gebruik geen adapterstekkers in combinatie met geaarde gereedschappen.** Onveranderde stekkers en passende stopcontacten beperken het risico van een elektrische schok.
- b Voorkom aanraking van het lichaam met geaarde oppervlakken, bijvoorbeeld van buizen, verwarmingen, fornuizen en koelkasten.** Er bestaat een verhoogd risico door een elektrische schok wanneer uw lichaam geaard is.
- c Houd het gereedschap uit de buurt van regen en vocht.** Het binnendringen van water in het elektrische gereedschap vergroot het risico van een elektrische schok.
- d Gebruik de kabel niet voor een verkeerd doel, om het gereedschap te dragen of op te hangen of om**

**de stekker uit het stopcontact te trekken. Houd de kabel uit de buurt van hitte, olie, scherpe randen en bewegende gereedschapsdelen.**

Beschadigde of in de war geraakte kabels vergroten het risico van een elektrische schok.

- e **Wanneer u buitenshuis met elektrisch gereedschap werkt, dient u alleen verlengkabels te gebruiken die voor gebruik buitenshuis zijn goedgekeurd.** Het gebruik van een voor gebruik buitenshuis geschikte verlengkabel beperkt het risico van een elektrische schok.
- f **Als het gebruik van het elektrisch gereedschap in een vochtige omgeving onvermijdbaar is, gebruikt u een aardlekschakelaar.** Dit beperkt het risico van een elektrische schok.

### 3 Veiligheid van personen

- a **Wees alert, let goed op wat u doet en ga met verstand te werk bij het gebruik van het elektrische gereedschap. Gebruik het gereedschap niet wanneer u moe bent of onder invloed staat van drugs, alcohol of medicijnen.** Een moment van onoplettendheid bij het gebruik van het gereedschap kan tot ernstige verwondingen leiden.
- b **Draag persoonlijke beschermende uitrusting en altijd een veiligheidsbril.** Het gebruik van beschermende uitrusting, zoals een stofmasker, slipvaste schoenen, een veiligheidshelm of gehoorbescherming, afhankelijk van de werkomgeving, vermindert het verwondingsgevaar.
- c **Voorkom per ongeluk inschakelen. Controleer dat het elektrische gereedschap uitgeschakeld is voor-**

**dat u het op de stroomvoorziening of de accu aansluit en voordat u het oppakt of draagt.** Als u bij het dragen van het gereedschap uw vinger aan de schakelaar hebt of als u het gereedschap ingeschakeld op de stroomvoorziening aansluit, kan dit tot ongevallen leiden.

- d **Verwijder instelgereedschappen of schroefsleutels voordat u het gereedschap inschakelt.** Een instelgereedschap of sleutel in een draaiend deel van het gereedschap kan tot verwondingen leiden.
- e **Overschat uzelf niet. Zorg ervoor dat u stevig staat en steeds in evenwicht blijft.** Daardoor kunt u het gereedschap in onverwachte situaties beter onder controle houden.
- f **Draag geschikte kleding. Draag geen loshangende kleding of sieraden. Houd haren, kleding en handschoenen uit de buurt van bewegende delen.** Loshangende kleding, lange haren en sieraden kunnen door bewegende delen worden meegenomen.

- g **Wanneer stofafzuigings- of stofopvangvoorzieningen kunnen worden gemonteerd, dient u zich ervan te verzekeren dat deze zijn aangesloten en juist worden gebruikt.** Het gebruik van deze voorzieningen beperkt het gevaar door stof.

### 4 Zorgvuldige omgang met en zorgvuldig gebruik van elektrische gereedschappen

- a **Overbelast het gereedschap niet. Gebruik voor uw werkzaamheden het daarvoor bestemde elektrische gereedschap.** Met het passende elektrische gereedschap werkt u beter



en veiliger binnen het aangegeven capaciteitsbereik.

- b **Gebruik geen elektrisch gereedschap waarvan de schakelaar defect is.** Elektrisch gereedschap dat niet meer kan worden in- of uitgeschakeld, is gevaarlijk en moet worden gerepareerd.
- c **Trek de stekker uit het stopcontact voordat u het gereedschap instelt, toebehoren wisselt of het gereedschap weglegt.** Deze voorzorgsmaatregel voorkomt onbedoeld starten van het gereedschap.
- d **Bewaar niet-gebruikte elektrische gereedschappen buiten bereik van kinderen. Laat het gereedschap niet gebruiken door personen die er niet mee vertrouwd zijn en deze aanwijzingen niet hebben gelezen.** Elektrische gereedschappen zijn gevaarlijk wanneer deze door onervaren personen worden gebruikt.
- e **Verzorg het gereedschap zorgvuldig. Controleer of bewegende delen van het gereedschap correct functioneren en niet vastklemmen en of onderdelen zodanig gebroken of beschadigd zijn dat de werking van het gereedschap nadelig wordt beïnvloed. Laat deze beschadigde onderdelen voor het gebruik repareren.** Veel ongevallen hebben hun oorzaak in slecht onderhouden elektrische gereedschappen.
- f **Houd snijdende inzetgereedschappen scherp en schoon.** Zorgvuldig onderhouden snijdende inzetgereedschappen met scherpe snijkanten klemmen minder snel vast en zijn gemakkelijker te geleiden.

- g **Gebruik elektrisch gereedschap, toebehoren, inzetgereedschappen en dergelijke volgens deze aanwijzingen en zoals voor dit speciale gereedschapstype voorgeschreven. Let daarbij op de arbeidsomstandigheden en de uit te voeren werkzaamheden.** Het gebruik van elektrische gereedschappen voor andere dan de voorziene toepassingen kan tot gevaarlijke situaties leiden.

## 5 Service

- a **Laat het gereedschap alleen repareren door gekwalificeerd en vakkundig personeel en alleen met originele vervangingsonderdelen.** Daarmee wordt gewaarborgd dat de veiligheid van het gereedschap in stand blijft.
- b Als het aansluitsnoer wordt beschadigd, moet het door de fabrikant of zijn klantenservicevertegenwoordiger worden vervangen, om gevaren te voorkomen.

## 6 – Speciale veiligheidstips voor dit apparaat



- **Draag oorbeschermers.** De invloed van lawaai kan verlies van het gehoor veroorzaken.
- **Gebruik de extra handgrepen, die met het apparaat worden meegeleverd.** Het verlies van de controle kan tot letsel leiden.
- **Houd het apparaat aan de geïsoleerde greepoppervlakken vast wanneer u werkzaamheden uitvoert, waarbij het inzetgereedschap**

**verborgen stroomleidingen of het eigen netsnoer kan raken.** Het contact met een spanningvoerende leiding kan ook metalen apparaatonderdelen onder spanning zetten en tot een elektrische schok leiden.

- De machine alleen voor het toepassingsgebied gebruiken waarvoor deze bestemd is.
- Tijdens het gebruik de machine altijd met beide handen vasthouden en stevig gaan staan.
- Stopcontacten buiten moeten met aardlekschakelaars uitgerust zijn.
- Spanen of splinters mogen nooit met een draaiende machine worden verwijderd.
- Controleer voordat u in een wand boort of er zich op het boorpunt geen verzonken aangelegde stroom-, water- of gasleidingen bevinden.
- Kleine werkstukken moeten zo vastgezet worden dat ze tijdens het boren niet door de boor meegenomen kunnen worden.
- Vóór alle werkzaamheden aan de machine, gedurende pauzes tijdens het werk en als het apparaat niet wordt gebruikt, stekker uit het stopcontact trekken.
- Netsnoer altijd buiten het werkbereik houden.
- Machine alleen uitgeschakeld op het stopcontact aansluiten.
- De machine altijd met extra handgreep gebruiken.

- Personen onder 16 jaar mogen de machine niet bedienen.
- Algemene veiligheidswenken voor de omgang met elektrisch gereedschap in acht nemen!

### Veiligheidsidentificatie

De symbolen op de behuizing hebben de volgende betekenis:



Niet samen met het huisvuil weggooien!



Belangrijk! Gebruiksaanwijzing in acht nemen!



Draag een veiligheidsbril.



Draag een stofmasker.



Draag gehoorbescherming.



Behuizing is dubbel geïsoleerd



Vrijwillig kwaliteitslabel „Geteste veiligheid“



EG-conformiteitsmerkteken (conformiteit met Europese veiligheidsnormen)

BJ            Bouwjaar

SN:            Serienummer

SN: XXXXX De eerste beide onderstreepte cijfers geven de productiemaand aan

## 7 – Montage en instelwerkzaamheden

### Wisselen van het gereedschap (Zie afb. 4 + 5.)

#### **VOORZICHTIG! Stekker uit het stopcontact trekken!**

De sloophamer is met een gereedschap-opname (7) uitgerust die voor SDS max-applicatiegereedschap geschikt is. Een dergelijke gereedschapopname maakt een snelle wisseling van het gereedschap zonder sleutel mogelijk.

Trek voor het inzetten van het applicatiegereedschap de kunststof afdekking naar achteren (Afb. 4). Plaats nu het gereedschap tot aan de aanslag in de gereedschapopname. Laat de kap los; deze schuift naar voren en het gereedschap word door stalen kogeltjes in de gereedschapopname vastgehouden. Controleer of het applicatiegereedschap goed vast zit door eraan te trekken. Het gereedschap moet in de gereedschapopname bewegen, maar mag er niet uit komen.

Trek de kunststof afdekking naar achteren om het applicatiegereedschap te verwijderen. Het gereedschap kan nu uit de gereedschapopname worden getrokken (Afb. 5).

Bij beitelwerkzaamheden treedt er een permanente mechanische wrijving tussen de gereedschapopname en de gereedschapschacht op. Smeer daarom een dun laagje transmissievet op het uiteinde van de gereedschapschacht.

#### **Stel de extra handgreep bij.**

Bij levering is de extra handgreep (6) naar voren geklapt. Stel voor het

gebruik de handgreep al naar gelang de werksituatie in. Om de handgreep in de gewenste positie vast te zetten, draait u de knop aan het onderste uiteinde van het scharnier naar rechts (Afb. 6).

## 8 – Gebruik

Let erop dat de bij u aanwezige netspanning met de op het typeplaatje vermelde bedrijfsspanning overeenstemt. Controleer dat er zich in het te slopen metselwerk of beton geen actieve toevoerbuizen of onder spanning staande stroomleidingen bevinden.

### **In-/uitschakelen**

Netstekker in een geschikt stopcontact steken.

Het LED-bedrijfsdisplay (5) is verlicht (afb. 2) en geeft het contact met het stroomnet aan. Het dooft nadat de stekker uitgetrokken werd.

#### **LET OP! Machine in principe vóór materiaalcontact inschakelen.**

### **Inschakelen**

Schakelaar 'Aan/uit' (2) voorzichtig indrukken, de machine start.

### **Uitschakelen**

Schakelaar 'Aan/uit' loslaten en stilstand van de machine afwachten.

### **Continue werking inschakelen**

Schakelaar 'Aan/uit' indrukken en ingedrukt houden. Vergrendeltoets (3) indrukken. Schakelaar 'Aan/uit' loslaten – de machine draait met het ingestelde toerental.

## Continue werking uitschakelen

Schakelaar 'Aan/uit' indrukken, de vergrendelknop ontgrendelt. Schakelaar 'Aan/uit' loslaten en stilstand van de machine afwachten.

## Instellen van het aantal slagen (Afb. 3)

De machine is met een traploos werkende regelaar voor het aantal slagen (4) uitgerust waardoor er met een op het desbetreffende materiaal afgestemd aantal slagen kan worden gewerkt.

Met de regelaar voor het aantal slagen kunnen frequenties tussen 900 en 1800 slagen per minuut worden ingesteld. Kies het aantal slagen in overeenstemming met het te bewerken materiaal.

## 9 – Onderhoud en milieubescherming

### Reiniging

Vóór alle werkzaamheden aan de machine de stekker uit het stopcontact trekken. Houd de ventilatiesleuven altijd schoon en vrij van vreemde deeltjes. Controleer vóór elk gebruik van de machine of het aansluitsnoer beschadigd is en laat het in geval van beschadiging door een vakman vervangen.

Reinig het apparaat met een vochtige of goed absorberende doek. Let erop dat er geen vloeistof in de machine binnendringt. Verwijder stof, sloopmateriaal en oud vet regelmatig van de gereedschap-opname.

Laat de machine enkele minuten onbelast draaien als de machine langdurig niet werd gebruikt of als u de machine bij temperaturen onder het vriespunt

inschakelt om ervoor te zorgen dat het smeermiddel zich in de machine kan verdelen.

De vetvulling van de transmissie dient regelmatig te worden gecontroleerd. Neem de afdekking van de transmissie (1) met de flenssleutel (10) eraf en vul indien nodig vet bij. Vul de transmissie niet helemaal! Zet vervolgens de afdekking van de transmissie (1) weer erop.

Voor overige onderhouds- en reparatiewerkzaamheden waarbij de behuizing moet worden geopend, moet een vakman worden geraadpleegd of moet er contact worden opgenomen met de klantenservice.

 **OPGELET! Niet meer bruikbare elektro- en accuapparaten horen niet thuis bij het huishoudelijk afval! Ze moeten overeenkomstig richtlijn 2012/19/EU voor afgedankte elektro- en elektronische apparatuur afzonderlijk verzameld en naar een milieuvriendelijk en vakkundig recyclingcentrum gebracht worden.**



**Breng niet meer bruikbare elektrische apparatuur naar een plaatselijk inzamelpunt. Verpakkingsmaterialen naar soort gescheiden inzamelen en conform de plaatselijke bepalingen afvoeren. Vraag voor details bij uw gemeente na.**

## 10 – Servicetips

- Bewaar de machine, de handleiding en eventuele hulpstukken in de originele verpakking. Op die manier heeft u zowel alle informatie als alle onderdelen steeds bij de hand.

- Meister-gereedschappen behoeven nauwelijks enig onderhoud. Voor het schoonmaken van het machinehuis is een vochtige doek voldoende. Elektromachines nooit in het water houden. Verdere aanwijzingen treft u in de handleiding aan.
- Meister-artikelen worden aan strenge kwaliteitscontroles onderworpen. Mocht er desondanks toch nog een defect m.b.t. het functioneren optreden, dan verzoeken wij u de machine aan ons service-adres toe te zenden. De reparatietijd zal maximaal ca. 2 weken duren.
- Een korte beschrijving van het defect verkort zowel de tijd die nodig is om de fout op te sporen, als de reparatietijd zelf. Zolang de garantie geldig is, gelieve u de te repareren machine met het garantie-certificaat en de kas-sabon op te sturen.
- Als de reparatie niet (meer) onder de garantie valt, dan zullen wij de reparatiekosten helaas in rekening moeten brengen.

 **ATTENTIE!** indien het apparaat door u wordt opengemaakt, dan vervallen al uw aanspraken op garantie!

 **BELANGRIJK!** Wij wijzen er uitdrukkelijk op, dat wij volgens de wet op de productaansprakelijkheid niet voor door onze apparaten veroorzaakte schade op hoeven te komen, voor zover deze door ondeskundige reparatie veroorzaakt of bij een vervangen van onderdelen niet onze originele onderdelen of door ons goedgekeurde onderdelen gebruikt werden en de reparatie niet door de klantenservice van Conmetall Meister GmbH of een geautoriseerde vakman uitgevoerd werd! Dit geldt ook voor de gebruikte accessoires.

- Ter voorkoming van transportschade verzoeken wij u de machine deugdelijk te verpakken, respectievelijk de originele verpakking te gebruiken.
- Ook na het verstrijken van de garantietermijn kunt u op ons blijven rekenen, omdat eventuele reparaties aan Meister-artikelen dan tegen lage kosten door ons worden uitgevoerd.

# Instrukcja obsługi i wskazówki dot. bezpieczeństwa



Prosimy dokładnie przeczytać przed pierwszym uruchomieniem i starannie przechować wraz z elektronarzędziem!

## Spis treści

	Strona		Strona
<b>1 – Zakres dostawy</b>	<b>54</b>	<b>7 – Montaż i czynności</b>	<b>61</b>
<b>2 – Informacje techniczne</b>	<b>54</b>	<b>8 – Użytkowanie urządzenia</b>	<b>61</b>
<b>3 – Elementy urządzenia</b>	<b>55</b>	<b>9 – Konserwacja i ochrona środowiska</b>	<b>62</b>
<b>4 – Zastosowanie zgodne z przeznaczeniem</b>	<b>55</b>	<b>10 – Wskazówki dotyczące serwisu</b>	<b>63</b>
<b>5 – Ogólne wskazówki bezpieczeństwa</b>	<b>57</b>		
<b>6 – Wskazówki bezpieczeństwa specyficzne dla urządzenia</b>	<b>59</b>		

### 1 – Zakres dostawy

- Młot wyburzeniowy z dodatkowym uchwytem
- 1 dłuto szpiczaste
- 1 dłuto płaskie
- 1 klucz kołnierzowy
- Instrukcja obsługi
- Karta gwarancyjna
- Walizka narzędziowa

### 2 – Informacje techniczne

#### Dane techniczne

Zasilanie elektryczne	230 V~/50 Hz
Pobór mocy	1500 W
Liczba uderzeń min <sup>-1</sup>	n <sub>0</sub> : 900–1800
Siła uderu	25 J
Kabel zasilający	300 cm

Zastrzega się możliwość wprowadzania zmian technicznych.

#### Emisja hałasu/drgania

Poziom ciśnienia akustycznego  
 $L_{pA}$ : 83,91 dB(A)  
 Niepewność pomiarowa: K 3 dB(A)

Poziom mocy akustycznej  
 $L_{WA}$ : 103,91 dB(A)  
 Niepewność pomiarowa: K 3 dB(A)

Kucie ( $a_{h,Chaq}$ ): 22,829 m/s<sup>2</sup>  
 Niepewność pomiarowa K: 1,5 m/s<sup>2</sup>

#### Emisja hałasu/drgania

Wartości pomiarowe określono zgodnie z EN 60745.

- Podana wartość emisji drgań została zmierzona w oparciu o znormalizowaną procedurę badawczą i może być wykorzystywana do wzajemnego porównywania elektronarzędzi.
- Podana wartość emisji drgań może zostać także użyta do wstępnego oszacowania szkodliwości pracy z narzędziem.

- Poziom emisji drgań w trakcie rzeczywistej pracy elektronarzędzia może się różnić od podanej wartości w zależności od sposobu użytkowania elektronarzędzia.
- Należy przy tym uwzględnić wszystkie elementy składowe cyklu eksploatacji (na przykład czas, w którym narzędzie jest wyłączone lub pozostaje włączone, ale pracuje bez obciążenia).
- Aby uniknąć ryzyka wystąpienia drgań, należy nosić rękawice podczas pracy z urządzeniem.
- Ograniczyć czas pracy i skrócić faktyczne czasy eksploatacji. Obowiązkowo należy określić środki bezpieczeństwa mające na celu ochronę osób pracujących z narzędziami. W tym celu określa się szkodliwość pracy przy uwzględnieniu faktycznych warunków użytkowania (należy przy tym uwzględnić także wszystkie elementy składowe cyklu eksploatacji, w tym czas, gdy narzędzie jest wyłączone lub pozostaje włączone, ale pracuje bez obciążenia).

**⚠ UWAGA! Podczas pracy z urządzeniem nie sposób uniknąć hałasu. Dlatego prace powodujące duży hałas należy wykonywać w dozwolonym czasie. Przestrzegać godzin, w których obowiązuje cisza, i ograniczyć czas pracy do niezbędnego minimum.**

**⚠ UWAGA! Hałas może powodować uszkodzenie słuchu. Dlatego podczas pracy należy używać odpowiednich środków ochrony słuchu. Powinny ich używać również osoby przebywające w pobliżu.**

### 3 – Elementy urządzenia

- 1 osłona przekładni
- 2 włącznik/wyłącznik
- 3 przycisk blokady do pracy ciągłej
- 4 regulacja liczby uderów
- 5 wskaźnik pracy
- 6 dodatkowy uchwyt
- 7 uchwyt narzędziowy
- 8 dłuto płaskie
- 9 dłuto szpiczaste
- 10 klucz kołnierzowy

### 4 – Zastosowanie zgodne z przeznaczeniem

#### Wyburzanie muru (rys. 7 + 8)

Stosować tylko odpowiednie wyposażenie (patrz instrukcje od producenta). Wszelkie inne zastosowania są niedozwolone.

Urządzenie jest przeznaczone wyłącznie do stosowania w gospodarstwie domowym.

Urządzenie nie może być używane przez osoby o ograniczonej sprawności fizycznej, sensorycznej lub umysłowej, albo przez osoby nieposiadające wystarczającego doświadczenia lub wiedzy, chyba że są one nadzorowane i instruowane przez osobę odpowiedzialną za ich bezpieczeństwo. Należy dopilnować, aby urządzeniem nie bawiły się dzieci. Urządzenie nie może być używane przez dzieci.

**⚠ UWAGA! Ingerencje w narzędzie wykraczające poza użytkowanie zgodne z przeznaczeniem powodują utratę gwarancji.**

**Użytkowanie niezgodne z przeznaczeniem**

To elektronarzędzie nie może być wykorzystywane w charakterze wkrętarki.

Wszystkie zastosowania urządzenia, których nie wymieniono w rozdziale „Zastosowanie zgodne z przeznaczeniem”, uważa się za użycie niezgodne z przeznaczeniem.

Stosowanie elektronarzędzia do prac, do których nie jest przeznaczone, może powodować niebezpieczeństwo i być przyczyną obrażeń. Nie należy stosować akcesoriów, które nie są przewidziane do tego elektronarzędzia.

Sama możliwość zamocowania wyposażenia do elektronarzędzia nie stanowi gwarancji bezpiecznej pracy.

Dopuszczalna prędkość obrotowa narzędzia roboczego musi być co najmniej tak wysoka, jak podana na elektronarzędziu przy prędkości maksymalnej. Wyposażenie, obracające się z prędkością większą od dopuszczalnej, może pęknąć i rozpaść się pod wpływem siły odśrodkowej.

Średnica zewnętrzna i grubość narzędzia roboczego muszą odpowiadać wymiarom elektronarzędzia. Nieprawidłowo dobranych narzędzi roboczych nie można prawidłowo ostłonić ani kontrolować.

Wiertła lub inne wyposażenie musi dokładnie pasować do uchwytu wiertarskiego posiadanego elektronarzędzia. Narzędzia robocze, które nie pasują dokładnie do uchwytu wiertarskiego, obracają się nieregularnie, powodują silne wibracje i mogą doprowadzić do utraty kontroli.

Istnieje niebezpieczeństwo odniesienia obrażeń.

Za wynikię stąd szkody, jak również za szkody osobowe, powstałe z powodu

nieprawidłowego użytkownika, odpowiada użytkownik urządzenia. W przypadku stosowania w maszynie części innych lub nieoryginalnych, wygasa prawo do roszczeń gwarancyjnych wobec producenta.

### **Pozostałe ryzyka:**

Instrukcja obsługi niniejszego elektronarzędzia zawiera wyczerpujące wskazówki dotyczące bezpiecznej pracy z elektronarzędziami. Pomimo tego każde elektronarzędzie jest źródłem pewnych zagrożeń, których nie mogą całkowicie wykluczyć zastosowane mechanizmy ochronne. Dlatego też elektronarzędzia należy użytkować zawsze z zachowaniem należytej ostrożności.

### **Przykłady ryzyka szczątkowego to:**

- Dotknięcie wirujących części lub narzędzi.
- Możliwość zranienia przez wyrzucane detale lub ich części.
- Zagrożenie pożarem w przypadku niedostatecznej wentylacji silnika.
- Uszkodzenie słuchu w przypadku pracy bez ochrony słuchu.

Bezpieczna praca zależy również od zapoznania personelu obsługującego z zasadami obchodzenia się z danym elektronarzędziem! Odpowiednia znajomość maszyny oraz rozsądne zachowanie podczas pracy pomagają zminimalizować istniejące ryzyko szczątkowe.

 **Ostrzeżenie! Opisane tu narzędzie wytwarza podczas eksploatacji pole elektromagnetyczne. Pole to w określonych okolicznościach może wywierać negatywny wpływ na działanie aktywnych i biernych**





implantów medycznych. Aby uniknąć niebezpieczeństwa poważnych lub śmiertelnych obrażeń, przed rozpoczęciem pracy z elektronarzędziem zaleca się, aby osoby z wszczepionymi medycznymi implantami skonsultowały się z lekarzem lub producentem implantu.

## 5 – Ogólne wskazówki bezpieczeństwa dotyczące obchodzenia się z elektronarzędziami

**⚠ OSTRZEŻENIE!** Należy przeczytać wszystkie wskazówki bezpieczeństwa i instrukcje.

Nieprzestrzeganie wskazówek bezpieczeństwa i zaleceń może być przyczyną porażenia prądem elektrycznym, pożaru i/lub ciężkich obrażeń ciała.

**Wszystkie wskazówki bezpieczeństwa i instrukcje należy zachować na przyszość.**

Używane we wskazówkach bezpieczeństwa pojęcie „elektonarzędzie” dotyczy elektrycznych narzędzi zasilanych z sieci elektrycznej (z kablem sieciowym) lub akumulatorów (bez kabla sieciowego).

### 1 Bezpieczeństwo w miejscu pracy

- a **Należy utrzymywać czystość na stanowisku pracy i zapewnić jego odpowiednie oświetlenie.**  
Nieporządek i brak właściwego oświetlenia miejsca pracy grozi wypadkiem.
- b **Nie wolno używać elektronarzędzi w środowisku zagrożonym wybuchem, w którym znajdują się cieple, gazy lub pyły o właściwościach palnych.** Elektronarzędzia wytwarzają iskry, które mogą zapalić pyły lub opary.

- c **Podczas pracy z elektronarzędziem należy upewnić się, że dzieci i inne osoby postronne zachowują odpowiednią odległość.** Odwrócenie uwagi może spowodować utratę kontroli nad urządzeniem.

### 2 Bezpieczeństwo elektryczne

- a **Wtyczka elektronarzędzia powinna pasować do gniazda wtykowego.** Zabrania się wprowadzania jakichkolwiek modyfikacji w konstrukcji wtyczki. W przypadku elektronarzędzia z uziemieniem ochronnym nie wolno stosować adapterów do wtyczek. Oryginalne wtyczki i dopasowane gniazda wtykowe zmniejszają ryzyko porażenia prądem elektrycznym.
- b **Nie wolno dotykać uziemionych powierzchni, np. rur, urządzeń grzewczych, pieców i chłodziarek.** Ryzyko porażenia prądem zwiększa się, jeśli ciało człowieka jest uziemione.
- c **Urządzenie należy chronić przed deszczem i wilgocią.** Wniknięcie wody do wnętrza elektronarzędzia zwiększa ryzyko porażenia prądem.
- d **Nie wolno używać kabla w sposób niezgodny z przeznaczeniem, tzn. do przenoszenia lub zawieszania urządzenia. Nie należy wyciągać wtyczki z gniazda przez pociąganie za kabel. Kabel należy chronić przed wysoką temperaturą, olejem, ostrymi krawędziami i ruchomymi elementami urządzenia.** Uszkodzenie lub splątanie kabla zwiększa ryzyko porażenia prądem elektrycznym.
- e **Podczas użytkowania elektronarzędzia na świeżym powietrzu należy**



**korzystać wyłącznie z przedłużaczy dopuszczonych do stosowania na zewnątrz.** Stosowanie przedłużaczy przeznaczonych do pracy na zewnątrz zmniejsza ryzyko porażenia prądem elektrycznym.

- f **Jeśli nie da się uniknąć eksploatacji elektronarzędzia w wilgotnym środowisku, należy zastosować wyłącznik różnicowoprądowy.** Wyłączniki różnicowoprądowe zmniejszają ryzyko porażenia prądem elektrycznym.

### 3 Bezpieczeństwo ludzi

- a **Podczas pracy z elektronarzędziem należy zachować szczególną ostrożność i postępować w przemyślany i rozważny sposób. Nie wolno używać elektronarzędzi pod wpływem środków odurzających, alkoholu lub leków ani pod wpływem zmęczenia.** Chwilowa nieuwaga podczas pracy z elektronarzędziem może przyczynić się do poważnych obrażeń.
- b **Zawsze należy stosować środki ochrony indywidualnej i nosić okulary ochronne.** Korzystanie ze środków ochrony indywidualnej, np. maski przeciwpyłowej, antypoślizgowego obuwia ochronnego kasku ochronnego lub środków ochrony słuchu, pozwala, w zależności od rodzaju oraz sposobu zastosowania elektronarzędzia, ograniczyć ryzyko odniesienia obrażeń.
- c **Należy unikać niezamierzonego uruchomienia urządzenia. Przed podłączeniem elektronarzędzia do zasilania sieciowego i/lub akumulatora oraz przed jego podniesieniem bądź przeniesieniem należy się upewnić, że jest ono wyłączone.**

Jeżeli w trakcie przenoszenia urządzenia palec użytkownika znajdzie się na włączniku lub włączone urządzenie zostanie podłączone do źródła zasilania, może dojść do wypadku.

- d **Przed włączeniem urządzenia należy usunąć narzędzia użyte do regulacji lub klucze do śrub.** Narzędzia lub klucze znajdujące się w wirującym elemencie urządzenia mogą spowodować obrażenia.
- e **Należy unikać pracy w nienaturalnej pozycji. Należy przyjąć stabilną postawę i przez cały czas utrzymywać równowagę.** Pozwala to na lepsze zapanowanie nad elektronarzędziem w przypadku nieoczekiwanych sytuacji.
- f **Należy nosić odpowiednią odzież. Nie wolno zakładać luźnej odzieży ani biżuterii. Nie wolno zbliżać włosów, odzieży ani rękawic do ruchomych elementów urządzenia.** Luźne ubranie, biżuteria i długie włosy mogą zostać wciągnięte przez poruszające się podzespoły.
- g **W przypadku możliwości montażu urządzeń do odsysania i wychwytywania pyłów należy upewnić się, że są one podłączone i funkcjonują prawidłowo.** Zastosowanie urządzenia do odsysania pozwala ograniczyć zagrożenia powodowane przez pył.

### 4 Eksploatacja i obchodzenie się z elektronarzędziem

- a **Nie należy przeciążać urządzenia. Należy używać elektronarzędzia wyłącznie do prac, do których jest przeznaczone.** Dobór właściwego elektronarzędzia zapewnia wydajniejszą i bezpieczniejszą pracę w podanym zakresie mocy.



**b Nie wolno korzystać z elektronarzędzi, których włączniki są uszkodzone.** Elektronarzędzie, którego nie można włączyć/wyłączyć, jest niebezpieczne i należy je oddać do naprawy.

**c Przed zmianą ustawień, wymianą osprzętu lub odłożeniem urządzenia należy wyciągnąć wtyczkę z gniazda i/lub wyjąć akumulator.** Ta czynność zapobiegawcza zapobiega przypadkowemu uruchomieniu urządzenia.

**d Chwilowo nieużywane elektronarzędzia należy przechowywać poza zasięgiem dzieci. Nie wolno zezwalać na używanie urządzenia osobom, które go nie znają lub nie zapoznały się z niniejszą instrukcją.** Elektronarzędzia używane przez nieodświadczone osoby mogą stanowić zagrożenie.

**e Należy dbać o urządzenie. Należy sprawdzać, czy części ruchome działają prawidłowo i nie zakleszczają się oraz czy nie są pęknięte lub uszkodzone w stopniu zakłócającym działanie elektronarzędzia. Przed przystąpieniem do użytkowania urządzenia należy oddać uszkodzone części do naprawy.** Niewłaściwa konserwacja elektronarzędzia jest częstą przyczyną wypadków.

**f Narzędzia skrawające powinny być ostre i czyste.** Prawidłowo konserwowane narzędzia tnące o ostrych krawędziach rzadziej się zacinają i dają się łatwiej prowadzić.

**g Elektronarzędzie, osprzęt, narzędzia obróbkowe itp. należy użytkować zgodnie z niniejszą instrukcją obsługi. Należy przy tym uwzględnić warunki pracy i rodzaj wykonywanej czynności.** Używanie elektro-

narzędzia do celów niezgodnych z ich przeznaczeniem może spowodować zagrożenie.

## 5 Serwis

**a Naprawę urządzenia powierzać wyłącznie wykwalifikowanym specjalistom, używającym tylko oryginalnych części zamiennych.** Stanowi to gwarancję zachowania bezpieczeństwa urządzenia.

**b Uszkodzony kabel sieciowy powinien zostać wymieniony przez producenta lub przedstawiciela serwisu, aby uniknąć zagrożenia.**

## 6 – Wskazówki bezpieczeństwa związane z urządzeniem



- **Stosować środki ochrony słuchu.** Powstający hałas może spowodować utratę słuchu.
- **Korzystać z dodatkowych uchwytów dostarczonych wraz z urządzeniem.** Utrata kontroli nad urządzeniem może doprowadzić do obrażeń.
- **Podczas wykonywania prac, w trakcie których narzędzie wymienne może natrafić na ukryte przewody elektryczne lub własny kabel sieciowy, należy trzymać elektronarzędzie tylko za izolowane powierzchnie chwytne.** Kontakt z przewodem elektrycznym znajdującym się pod napięciem może wywołać powstanie napięcia w innych metalowych częściach narzędzia, a w konsekwencji spowodować porażenie prądem.



- Używać urządzenia tylko zgodnie z przeznaczeniem.
- Podczas pracy należy zawsze trzymać urządzenie oburącz i przyjąć stabilną pozycję.
- Gniazda wtykowe na zewnątrz powinny być wyposażone w wyłącznik różnicowo-prądowy.
- Wiórów i odłamków nie wolno usuwać, gdy urządzenie jest włączone.
- Przed rozpoczęciem wiercenia w ścianie należy upewnić się, czy w miejscu wiercenia nie przebiegają podtynkowe przewody instalacji elektrycznej, wodnej lub gazowej.
- Małe przedmioty obrabiane należy zabezpieczyć tak, aby podczas wiercenia nie obracały się wraz z wiertłem.
- Przed podjęciem wszelkich prac przy narzędziu oraz podczas przerw w pracy i użytkowaniu urządzenia należy wyciągnąć wtyczkę z gniazda wtykowego.
- Zawsze trzymać kabel przyłączeniowy z dala od obszaru wykonywania prac.
- W chwili podłączania do gniazda wtykowego urządzenie powinno być wyłączone.
- Urządzenie należy użytkować tylko po założeniu dodatkowego uchwyty.
- Osoby, które nie ukończyły 16 roku życia, nie mogą obsługiwać urządzenia.

- Należy przestrzegać ogólnych zasad bezpieczeństwa podczas pracy z elektronarzędziami!

## Znaki bezpieczeństwa

Symbole na obudowie mają następujące znaczenie:



Nie usuwać z odpadami domowymi!



Ważne! Przestrzegać instrukcji obsługi!



Nosić okulary ochronne.



Zakładać maskę przeciwpyłową.



Stosować środki ochrony słuchu.



Obudowa jest wyposażona w podwójną izolację ochronną



Dobrowolny certyfikat jakości „Geprüfte Sicherheit” (sprawdzone bezpieczeństwo)



Oznakowanie CE (zgodność z europejskimi normami bezpieczeństwa)

BJ Rok produkcji

SN: Numer seryjny

SN: XXXXX Dwie początkowe podkreślone cyfry wskazują miesiąc produkcji.

## 7 – Montaż i czynności regulacyjne

### Wymiana narzędzia (rys. 4 + 5)

 **OSTROŻNIE!** Wyciągnąć wtyczkę sieciową!

Młot wyburzeniowy wyposażony jest w uchwyt narzędziowy (7) z systemem do mocowania narzędzi wymiennych typu SDS max. Ten typ mocowania pozwala na szybką wymianę narzędzia bez użycia klucza.

Przed zamocowaniem narzędzia wymiennego należy odciągnąć do tyłu osłonę z tworzywa sztucznego (rys. 4), a następnie umieścić (do oporu) narzędzie w uchwycie. Zwolnić osłonę, która z kolei przesunie się do przodu, a narzędzie przytrzymywane będzie przez stalowe kulki umieszczone w uchwycie narzędziowym. W celu kontroli prawidłowego osadzenia narzędzia wymiennego w uchwycie, pociągnąć za nie. Narzędzie powinno się poruszać w uchwycie, jednak nie może zostać wyjęte z niego.

W celu usunięcia narzędzia wymiennego należy odciągnąć do tyłu osłonę z tworzywa sztucznego a następnie wyjąć narzędzie z uchwytu narzędziowego (rys. 5).

W przypadku pracy polegającej na kuciu między uchwytem a chwytem narzędzia występuje ciągłe tarcie mechaniczne. Dlatego końcówkę chwytu narzędzia należy pokryć cienką warstwą smaru maszynowego.

### Regulacja dodatkowego uchwytu.

W momencie dostawy uchwyt dodatkowy (6) jest złożony do przodu. Przed użyciem należy ustawić uchwyt, dopasowując go do danych warunków

pracy. W celu zabezpieczenia uchwytu w wybranej pozycji pokrętko znajdujące się u dołu zawiasu przekręcić w prawo (rys. 6).

## 8 – Użytkowanie urządzenia

Należy zwrócić uwagę, aby dostępne napięcie sieciowe było zgodne z umieszczonym na tabliczce znamionowej napięciem roboczym. Należy upewnić się, że w murze czy betonie przeznaczonym do wyburzenia nie przebiegają przewody zasilające czy znajdujące się pod napięciem przewody elektryczne.

### Włączanie i wyłączanie

Wtyczkę sieciową podłączyć do odpowiedniego gniazda sieciowego.

Lampka kontrolna LED (5) świeci (rys. 2) i sygnalizuje zasilanie sieciowe. Lampka gaśnie po wyciągnięciu wtyczki z gniazda.

 **UWAGA!** Maszynę zawsze włączyć przed zetknięciem z obrabianym materiałem.

### Włączanie

Włącznik/wyłącznik (2) ostrożnie wcisnąć, maszyna włącza się.

### Wyłączanie

Włącznik/wyłącznik zwolnić i poczekać, aż maszyna zatrzyma się.

### Włączenie pracy ciągłej

Włącznik/wyłącznik wcisnąć i przytrzymać. Wcisnąć przycisk ryglowania (3). Włącznik/ wyłącznik zwolnić – maszyna obraca się z ustawioną prędkością obrotową.

## Wyłączenie pracy ciągłej

Uruchomić włącznik/wyłącznik, odblokować przycisk rygla. Zwolnić włącznik/wyłącznik, poczekać na zatrzymanie się maszyny.

## Regulacja liczby uderów (rys. 3)

Narzędzie wyposażone jest w bezstopniowy regulator liczby uderów (4), który umożliwia pracę dostosowaną do danego materiału.

Za pomocą regulatora liczby uderów można ustawić częstotliwość w zakresie od 900 do 1800 uderów na minutę. Liczbę uderów należy wybierać, dopasowując ją do danego materiału.

## 9 – Konserwacja i ochrona środowiska

### Czyszczenie

Przed rozpoczęciem wszelkich prac przy urządzeniu wyjąć wtyczkę z gniazda sieciowego!

Szczelinę wentylacyjną zawsze utrzymywać w czystości i nie dopuszczać do niej ciał obcych.

Przed każdorazowym użyciem narzędzia skontrolować kabel zasilający pod kątem uszkodzeń, a w przypadku ich wystąpienia zlecić wymianę specjalście.

Narzędzie czyścić wilgotną szmatką lub ściereczką chłonącą wodę. Zwracać uwagę, aby do narzędzia nie przedostała się żadna ciecz. Pył, materiał rozbiórkowy oraz stary smar należy regularnie usuwać z narzędzia.

Po dłuższym okresie nieużytkowania narzędzia lub w przypadku włączania narzędzia w temperaturach ujemnych należy na kilka minut włączyć młot na biegu jałowym, tak aby środek smarny rozprowadził się wewnątrz narzędzia.

Należy regularnie kontrolować ilość smaru w przekładni.

Oślonę przekładni (1) zdjąć przy użyciu klucza kołnierowego (10) i w razie potrzeby uzupełnić smar. Nie uzupełniać smaru do maksimum! Następnie z powrotem założyć osłonę przekładni (1).

W celu przeprowadzenia innych czynności konserwacyjnych czy naprawczych, przy których konieczne jest otwarcie obudowy, należy zwrócić się do specjalisty lub pracownika serwisu.

**UWAGA!** Zużytych urządzeń elektrycznych i akumulatorowych nie można usuwać razem z odpadami z gospodarstwa domowego! Zgodnie z Dyrektywą 2012/19/UE w sprawie zużytego sprzętu elektrycznego i elektronicznego należy gromadzić je osobno i przekazywać do ponownego przetworzenia w przyjazny dla środowiska i fachowy sposób.



Nienadające się już do użytku urządzenia elektryczne należy przekazać do lokalnego punktu zbiórki. Materiały opakowaniowe należy segregować według rodzaju i utylizować zgodnie z lokalnymi przepisami. Szczegółowe informacje można uzyskać w urzędzie lokalnej administracji.

## 10 – Wskazówki dotyczące serwisu

- Urządzenie, instrukcję obsługi i ewentualny osprzęt należy przechowywać w oryginalnym opakowaniu. Dzięki temu wszystkie informacje i części będą zawsze pod ręką.
- Zasadniczo urządzenia Meister nie wymagają konserwacji, a do czyszczenia obudowy wystarczy wilgotna ściereczka. Dodatkowe wskazówki podano w instrukcji eksploatacji.
- Urządzenia Meister są poddawane ścisłej kontroli jakości. Jeżeli pomimo tego wystąpią usterki, należy przesać urządzenie na adres naszego serwisu. Niezwłocznie wykonamy naprawę.
- Krótki opis uszkodzenia pozwoli skrócić lokalizację usterki i czas naprawy. W okresie obowiązywania gwarancji należy dołączyć do urządzenia kartę gwarancyjną i dowód zakupu.
- Jeżeli naprawa nie będzie podlegać gwarancji, jej koszty ponosi użytkownik.

 **WAŻNE!** Otwarcie urządzenia powoduje utratę uprawnień gwarancyjnych!

 **WAŻNE!** Pragniemy podkreślić, że w myśl ustawy o odpowiedzialności cywilnej za szkody powstałe w związku z wadliwością produktu nie odpowiadamy za szkody spowodowane na skutek używania naszych urządzeń, o ile powstały one w wyniku niefachowej naprawy lub wymiany części na nieoryginalne części zamienne lub na części, których nie dopuściliśmy do stosowania, lub też gdy naprawy nie przeprowadził serwis klienta firmy Conmetall Meister GmbH ani inny autoryzowany serwis! Ta sama regulacja obowiązuje dla używanych elementów osprzętu.

- Aby uniknąć szkód transportowych, należy odpowiednio zapakować urządzenie lub skorzystać z oryginalnego opakowania.
- Także po upływie okresu gwarancyjnego jesteśmy do Państwa dyspozycji i oferujemy naprawę urządzeń Meister w atrakcyjnych cenach.



**UYARI!** Yaralanma riskinin azaltılması bakımından, ilk kullanımdan önce lütfen dikkatle okuyun ve makineyle birlikte muhafaza edin! Bu makineyi diğer bir kullanıcıya vermeniz durumunda, bu kullanma talimatlarını da yanında teslim ediniz.

## İçindekiler

	sayfa		sayfa
1 – Teslimat kapsamı	64	6 – Cihaza özgü güvenlik uyarıları	69
2 – Teknik bilgiler	64	7 – Montaj ve ayar işlemleri	70
3 – Yapı parçaları	65	8 – İşletim	70
4 – Öngörülen amacına uygun kullanım biçimi	65	9 – Bakım ve çevrenin korunması	71
5 – Genel güvenlik uyarıları	66	10 – Servis açıklamaları	71

### 1 – Teslimat kapsamı

- 1 adet kırıcı ve tutma sapı
- 1 sivri uç
- 1 düz uç
- 1 Flanş anahtarı
- Kullanım talimatı
- Garanti belgesi
- Takım çantası

### 2 – Teknik bilgiler

#### Teknik veriler

Elektrik beslenme gerilimi	230 V~/50 Hz
Enerji sarfiyatı	1500 W
Darbe sayısı	$n_0$ : 900–1800 min <sup>-1</sup>
Darbe gücü	25 Joule
Bağlantı kablosu	300 cm

Teknik değişiklikler yapılması durumu saklı tutulmaktadır.

#### Gürültü emisyonu

**64**

Ses basınç seviyesi  $L_{pA}$ : 83,91 dB(A)  
Ölçüm belirsizliği: K 3 dB(A)

Ses gücü seviyesi  $L_{WA}$ : 103,91 dB(A)  
Ölçüm belirsizliği: K 3 dB(A)

#### EI/kol titreşimleri

Keskileme ( $a_{h,Cheq}$ ): 22,829 m/s<sup>2</sup>  
Ölçüm belirsizliği: K 1,5 m/s<sup>2</sup>

#### Ses/Titreşim bilgisi

Ölçüm değerleri z EN 60745 uyarınca tespit edilmiştir.

- Belirtilen salınım emisyon değeri normlandırılmış bir test yöntemine göre ölçülmüş olup, elektrikli bir aletin bir başka aletle kıyaslanmasında kullanılabilir.
- Belirtilen salınım emisyon değeri, muhtemel bir durma için ilk tahmin olarak da kullanılabilir.
- Salınım emisyon değeri, elektrikli aletin bilfiil kullanılması sırasında, ne tür kullanıldığına bağlı olarak, belirtilen değerden farklılık gösterebilir.



- Bunda işletim döngüsünün payı da dikkate alınmalıdır, mesela elektrikli aletin kapalı olduğu süreler ve aletin gerçi açık olduğu ama herhangi bir zorlanma olmadan çalıştığı süreler. Titreşim riskinden kaçınmak için,
- Kullanırken eldiven takın;
- İş süresini sınırlayarak, bilfiil işletim süresini kısıltın. Kullanıcının korunması açısından güvenlik önlemleri belirlenmesi zorunludur. Burada, muhtemel olumsuz etki hakkında reel uygulama koşulları gözönüne alınarak tahmin yapılır. (Bunda işletim döngüsünün payı da, yani elektrikli aletin kapalı olduğu süreler ve de aletin gerçi açık olduğu ama herhangi bir zorlanma olmadan çalıştığı süreler de dikkate alınmalıdır.)

**⚠ DİKKAT! Bu cihaz, kaçınılmaz olarak, belirli bir gürültü çıkarır. O nedenle, fazla gürültü yapacak işleri sadece buna izin verilen saatlerde gerçekleştirin. Varsa gürültü yapmanın yasak olduğu saatlere riayet edin ve çalışma süresini gerektiğince sınırlayın.**

**⚠ DİKKAT! Gürültü, işitme hasarlarına yol açabilir. O nedenle işe uygun bir kulaklık takarak çalışın. Etrafınızdakilerin de kulaklık takması gerekir.**

### 3 – Yapı parçaları

- 1 Dişli kapağı
- 2 Açma/kapatma şalteri
- 3 Sürekli işletim için sabitleme düğmesi
- 4 Darbe sayısı regülatörü
- 5 İşletim göstergesi
- 6 İlave sap
- 7 Takım yuvası

- 8 Yassı keski
- 9 Sivri keski
- 10 Flanş anahtarı

## 4 – Öngörülen amacına uygun kullanım biçimi

**Duvar yapılarının yıkım çalışmalarında (Şekil 7 + 8).**

Sadece uygun aksesuarlar kullanınız (lütfen üreticinin ilgili talimatlarına bakınız). Tüm diğer şekillerde olan uygulamalar kesinlikle yasaktır.

Bu makine sadece ev kullanımı için öngörülmüş olup, ticari amaçlı sanayi tipi kullanım amaçlarına uygun değildir.

Bu cihaz, güvenliklerinden sorumlu bir kişinin denetimi olmaksızın ya da bu kişi tarafından cihazın nasıl kullanılacağı tarif edilmeden sınırlı fiziki, duyuşsal veya zihinsel yetilere sahip kişiler (çocuklar dahil) tarafından ya da tecrübesizce ve/veya bilgisizce kullanılamaz. Çocukların cihazla oynamalarının sağlanması açısından kontrol altında tutulması gerekmektedir.

**⚠ DİKKAT! Makinede amacına uygun kullanım dışındaki müdahaleler, garanti hakkının yanmasına neden olur.**

### Amacına uygun olmayan kullanım

Bu elektrikli alet vidalama işleri için kullanılmamalıdır.

Cihazın „Öngörülen amacına uygun kullanım biçimi“ bölümünde belirtilmeyen her tür kullanımı amacına uygun olmayan kullanımdır.

Bu elektrikli aletle öngörülmeyen uygulamalarda bulunulması, tehlike ve yaralan-

malara yol açabilir. Özel olarak bu elektrikli alet için öngörülmemiş olan aksamı kullanmayınız.

Söz konusu aksamı elektrikli alete takabiliyor olmanız, güvenli bir kullanım garantisi vermez.

Takılacak aletin izin verilen devir sayısı, en azından elektrikli alet üzerinde belirtilen azami devir sayısı kadar olmalıdır. İzin verileden daha hızlı dönen aksam, kırılabilir ve fırlayabilir.

Takılacak aletin dış çapı ve kalınlığı, elektrikli aletinizin ebatlarına uygun olmalıdır. Yanlış saptanan aletler, yeteri derece korunamaz ve kontrol edilemez.

Matkap uçları veya başka aksesuarlar, elektrikli aletinizin takım yuvasına tam uymalıdır. Elektrikli aletin takım yuvasına tam uymayan çalışma aletleri düzensiz biçimde dönerler, çok fazla titreşim yaparlar ve kontrolün kaybedilmesine neden olabilirler.

Bu takdirde yaralanma tehlikesi vardır.

Hatalı kullanımdan dolayı meydana gelebilecek tüm maddi hasarlardan veya yaralanmalardan, cihazı kullananın kendisi sorumluluk taşır.

Makinede başka veya orijinal olmayan parçaların kullanılması, üretici tarafından verilen garantinin yanmasına yol açar.

### **Muhtemel riskler:**

İşbu elektrikli aletin işletme talimatı, elektrikli aletlerin emniyetli kullanılabilmesine ilişkin önemli uyarılar içerir. Yine de her elektrikli alet, mevcut koruyucu tertibatlara rağmen tamamen ihtimal dışı bırakılmayacak muhtemel riskler içerir. O nedenle elektrikli aletleri her zaman gereken itina ile kullanınız.

### **Muhtemel riskler örneğın şunlar olabilir:**

- Döner parça veya aletlere temas.
- Etrafa fırlayan malzeme veya malzeme parçalarından yaralanma.
- Motorun yeteri derecede havalanmamasından kaynaklanacak yangın tehlikesi.
- Kulaklık kullanmadan yapılan işlerde işitme kaybı.

Emniyetli çalışma, aynı zamanda, kullanıcı personelin ilgili elektrikli aletin nasıl kullanılacağını iyi bilip bilmemesine bağlıdır! Buna ilişkin makine bilgisi ve çalışırken dikkatli davranma, mevcut risklerin asgariye indirilmesine yardımcı olur.

**⚠ Uyarı! İşbu elektrikli alet, çalışma esnasında elektromanyetik alan oluşturur. Bu alan, bazı durumlarda aktif veya pasif tıbbi implantları olumsuz etkileyebilir. Ciddi ve hatta ölümcül yaralanma riskini azaltabilmek için, tıbbi implant taşıyanlara, işbu aleti kullanmadan önce, doktorlarına ve tıbbi implant üreticisine danışmalarını tavsiye ederiz.**

## **5 – Elektrikli aletlerin kullanımına ilişkin genel güvenlik uyarıları**

**⚠ Dikkat! Bütün güvenlik talimatları ve hükümleri okunmalıdır.**

Aşağıdaki talimat hükümlerine uyulmadığı takdirde elektrik çarpması, yangın ve/veya ağır yaralanma tehlikeleri meydana gelebilmektedir.

**⚠ Bir sonraki kullanım için bu güvenlik talimatlarını ve hükümlerini güvenli bir yerde saklayınız.**

Uyarı ve talimat hükümlerinde kullanılan „Elektrikli El Aleti“ kavramı, akım şebekesine bağlı (şebeke bağlantı kablosu ile) aletlerle akü ile çalışan aletleri (akım şebekesine bağlantısı olmayan aletler) kapsamaktadır.

## 1 Çalışma yeri

- a **Çalıştığınız yeri temiz ve düzenli tutunuz.** Çalıştığınız yer düzensiz ise ve iyi aydınlatılmamışsa kazalar meydana gelebilmektedir.
- b **Yakınında yanıcı sıvılar, gazlar veya tozlar bulunan patlama tehlikesi olan yerlerde aletinize çalışmayınız.** Elektrikli el aletleri, toz veya buharların tutuşmasına neden olabilecek kıvılcıklar çıkartmaktadırlar.
- c **Elektrikli el aleti ile çalışırken çocukları ve başkalarını uzakta tutunuz.** Dikkatiniz dağılacak olursa aletin kontrolünü kaybedebilirsiniz.

## 2 Elektrik emniyeti

- a **Aletin fişi prize uymalıdır. Fişi hiçbir zaman değiştirmeyiniz. Koruyucu donanımı bulunan topraklanmış aletlerle birlikte adaptör fişi kullanmayınız.** Değiştirilmemiş fiş ve uygun priz elektrik çarpma tehlikesini azaltır.
- b **Borular, kalorifer petekleri, ısıtıcılar ve buzdolapları gibi topraklanmış yüzeylerle bedensel temasa gelmekten kaçınınız.** Bedeniniz topraklandığı anda büyük bir elektrik çarpma tehlikesi ortaya çıkar.
- c **Aleti yağmur altında veya nemli yerlerde bırakmayınız.** Suyun elektrikli

el aleti içine sızması elektrik çarpma tehlikesini yükseltir.

- d **Aleti kablosundan tutarak taşımayınız, kabloyu kullanarak asmayınız veya kablodan çekerek fişi çıkartmayınız. Kabloyu ısıdan, yağdan, keskin kenarlı cisimlerden veya aletin hareketli parçalarından uzak tutunuz.** Hasarlı veya dolanmış kablo elektrik çarpma tehlikesini yükseltir.
- e **Bir elektrikli el aleti ile açık havada çalışırken, mutlaka açık havada kullanılmaya onaylı olan bir uzatma kablosu kullanınız.** Açık havada kullanılmaya uygun uzatma kablosunun kullanılması elektrik çarpma tehlikesini azaltır.
- f **Elektrikli aletin nemli ortamda kullanılmasının mutlaka gerekli olması halinde, kaçak akımdan koruma tertibatlı şalter kullanınız.** Kaçak akımdan koruma tertibatlı şalter kullanılması elektrik çarpma riskini azaltır.

## 3 Kişilerin Güvenliği

- a **Dikkatli olunuz, ne yaptığınıza dikkat ediniz, elektrikli el aleti ile işinizi makul bir tempo ve yöntemle yürütünüz. Yorgunsanız, aldığınız hapların, ilaçların veya alkolün etkisinde iseniz aletinizi kullanmayınız.** Aleti kullanırken bir anlık dikkatsizlik önemli yaralanmalara neden olabilir.
- b **Daima kişisel koruyucu donanım ve koruyucu gözlük kullanınız.** Yaptığınız işe göre kullanacağınızı toz maskesi, kaymayan iş ayakkabıları, kask ve kulaklık yaralanma tehlikesini azaltır.
- c **Aletin kontrol dışı çalışmaması için gerekli önlemleri alınız. Aleti akım**

**şebekesine veya aküye bağlamadan önce, kaldırmadan veya taşımaya başlamadan önce kapalı olduğundan emin olunuz.** Aleti taşırken parmağınız şalter üzerinde olursa veya aleti açık durumda akım şebekesine bağlarsanız kazalara neden olabilirsiniz.

**d Aleti çalıştırmadan önce ayar aletlerini veya anahtarları aletten çıkartınız.** Aletin dönen parçalarının içinde bulunabilecek bir yardımcı alet yaralanmalara neden olabilir.

**e Kendinize çok fazla güvenmeyiniz. Çalışırken duruşunuz güvenli olsun ve dengenizi her zaman sağlayınız.** Bu sayede aleti beklenmedik durumlarda daha iyi kontrol edebilirsiniz.

**f Uygun iş elbiseleri giyiniz. Geniş giysiler giymeyiniz ve takı takmayınız. Saçlarınızı, giysilerinizi ve eldivenlerinizi aletin hareketli parçalarından uzak tutunuz.** Bol giysiler, uzun saçlar veya takılar, aletin hareketli parçaları tarafından tutulabilir.

**g Toz emme donanımı veya toz tutma tertibatı kullanırken, bunların bağlı olduğundan ve doğru kullanıldığından emin olunuz.** Bu donanımların kullanılması tozdan kaynaklanacak tehlikeleri azaltır.

#### **4 Elektrikli el aletlerinin özenle kullanımı ve bakımı**

**a Aleti aşırı ölçüde zorlamayınız. Yaptığınız işe uygun elektrikli el aletleri kullanınız.** Uygun performanslı elektrikli el aleti ile belirlenen çalışma alanında daha iyi ve güvenli çalışırsınız.

**b Şalteri bozuk olan elektrikli el aletini kullanmayınız.** Açılıp kapanma-

yan bir elektrikli el aleti tehlikelidir ve onarılmalıdır.

**c Alette bir ayarlama işlemine başlamadan önce, herhangi bir aksesuarı değiştirirken veya aleti elinizden bırakırken fişi prizden çekiniz.** Bu önlem, aletin yanlışlıkla çalışmasını önler.

**d Kullanım dışı duran elektrikli el aletlerini çocukların ulaşamayacağı bir yerde saklayınız. Aleti kullanmayı bilmeyen veya bu kullanım kılavuzunu okumayan kişilerin aletle çalışmalarına izin vermeyiniz.** Deneyimsiz kişiler tarafından kullanıldığında, elektrikli el aletleri tehlikelidir.

**e Aletinizin bakımını özenle yapınız. Aletinizin kusursuz olarak işlev görmesini engelleyebilecek bir durumun olup olmadığını, hareketli parçaların kusursuz olarak işlev görüp görmediklerini ve sıkışıp sıkışmadıklarını, parçaların hasarlı olup olmadıklarını kontrol ediniz. Aleti kullanmaya başlamadan önce hasarlı parçaları onartınız.** Birçok iş kazası aletin kötü bakımından kaynaklanmaktadır.

**f Kesici uçları daima keskin ve temiz tutunuz.** Özenle bakımı yapılmış keskin kenarlı kesme uçlarının malzeme içinde sıkışma tehlikesi daha azdır ve daha rahat kullanım olanağı sağlarlar.

**g Elektrikli el aletini, aksesuarı, uçları ve benzerlerini, bu özel tip alet için öngörülen talimata göre kullanınız. Bu sıralamada olmak üzere, çalışma koşullarını ve yaptığınız işi dikkate alınız.** Elektrikli el aletlerinin kullanımları için öngörülen alanın dışında kullanılmaları tehlikeli durumlara neden olabilir.

## 5 Servis

- a **Aletinizi sadece yetkili personele ve orijinal yedek parça kullanma koşulu ile onartınız.** Bu sayede aletin güvenliğini sürekli hale getirirsiniz.
- b Bağlantı kablosu bir hasara uğradığı zaman, oluşabilecek tehlikeleri önlemek için, üretici veya müşteri hizmetleri servisi tarafından değiştirilmesi gerekir.

## 6 – Cihaza özgü güvenlik uyarıları



- **Koruma kulaklığı takınız.**
- **Alet beraberinde verilen ilave sapa-ları kullanınız.** Makine hâkimiyetinin yitirilmesi yaralanmalara neden olabilir.
- **Takılı aletin görülmeyen elektrik hatlarına veya kendi kablosuna temas edebileceği işler yapıyorsanız, cihazı izole tutma yerlerinden tutunuz.** Gerilim ileten hatlarla temas, cihazın metal parçalarını da gerilimli hale getirir ve elektrik çarpmasına yol açabilir.
- Cihazı sadece usül ve nizamına uygun olarak kullanınız.
- Aleti kullanma sırasında daima iki eliniz ile tutunuz ve sabit ve emin bir şekilde durunuz.
- Açık havada bulunan prizlerin hatalı akıma karşı koruma şalterleri ile donatılmış olmalıdır.

- Talaşlar ve ufak parçalar katıyen makine işletim halinde iken çıkarılmamalıdır.
- Bir duvarı delmeden önce, deleceğiniz yerde sıva altı döşenmiş elektrik, su ve gaz hatlarının bulunmadığından emin olunuz.
- Küçük işleme parçalarının, delme sürecinde matkap tarafından yanında götürülmemesi için sabitleştirilmesi gerekir.
- Makinenin tüm bakım işlerinde, paydoslarda ve kullanılmadığı zamanlarda, fişini çekiniz.
- Bağlantı kablosunu daima etki alanından uzak tutunuz.
- Makineyi daima kapalı şekilde elektrige bağlayınız.
- Makineyi daima ek kulpu ile kullanınız.
- 16 yaşından küçük şahısların makineyi kullanması yasaktır.
- Elektrikli aletlerin kullanımına ilişkin genel güvenlik uyarılarını dikkate alın.

### Emniyet işaretleri

Alet kasası üzerindeki işaretler şu anlamlara gelmektedir:



Normal ev çöprüyle beraber imha etmeyin!



Önemli! Kullanma tâlimatını dikkate alın!



Koruyucu gözlük takın..



Toz maskesi takın.



Kulaklık takın.



Kasa çift yalıtımlıdır



"Test edilmiş güvenlik" gönüllü kalite mührü



CE işareti (Avrupa emniyet normlarına uygunluk)

BJ İmal senesi

SN: Seri numarası

SN: XXXXX Altı çizilmiş olan ilk iki rakam imal edilen ayı belirtmektedir.

## 7 – Montaj ve ayar işlemleri

**Takımların yerleştirilmeleri (Resim 4 + 5)**

**⚠ DİKKAT! Elektrik fişini çıkarın.**

Bu kırıcı bir takım tutucusu (7) ile donatılmış olup, SDS max-tipi uç takımlarının kullanılmaları için öngörülmüştür. Bu takım tutucusu sayesinde, anahtar ve saire kullanılmaksızın hızlı takım değiştirme işlemi gerçekleştirilebilmektedir.

Takımın takım tutucusuna takılmasından önce, takım tutucusu üzerinde bulunan plastik muhafaza kısmını arkaya doğru çekiniz (Resim 4). Şimdi takımı son konumuna değene dek takım tutucusuna yerleştiriniz. Çekmiş olduğunuz plastik muhafaza parçasını bırakınız; parça bu durumda öne doğru gelecektir ve takım, takım tutucusunun içersinde bulunan çelik bilyeler tarafından tutulacaktır.

Takım tutucusuna takmış olduğunuz takımın ucundan çekerek, takım tutucusuna doğru olarak yerleşip yerleşmediğini kontrol ediniz. Bu durumda takımın takım tutucusu dahilinde hareket edebilmesi gerekmekte olup, takımın çekme sonucu tutucudan çıkmaması gerekmektedir.

Takımı yeniden takım tutucusundan çıkartmak için, plastik muhafaza kısmını arkaya doğru çekiniz. Bunun ardından takım çekilerek takım tutucusundan çıkartılabilmektedir (Resim 5).

Keski tipi takım uçları ile yapılan kırma çalışmaları doğrultusunda, takım tutucusu ile takım sapı aralarında sürekli olarak mekanik sürtünme meydana gelmektedir. Bundan dolayı takım sapının son kısmına az bir miktarda makine tipi gres yağı sürmeniz gerekmektedir.

**İlave tutma sapının ayarlanması**

Teslimat sırasında ilave tutma sapı (6) öne doğru olmak üzere kapatılmış durumdadır. Kullanımdan önce tutma sapını çalışma konumuna getiriniz. Tutma sapının seçilen çalışma konumunun sabitleştirilerek teminat altında alınabilmesi için, menteşenin alt kısmında bulunan butonu sağa doru çeviriniz (Resim 6).

## 8 – Çalıştırma işlemi

Lütfen kendi şebeke geriliminizin kırıcının üzerinde bulunan tip levhasında bildirilen şebeke gerilimi ile aynı olmasına dikkat ediniz. Çalışmadan önce kırılacak olan duvar kısımlarında veya beton yapının içersinde halen daha aktif konumda olan iletim boruları ile gerilim yükü altında olan iletim hatlarının



bulunup bulunmadıklarından emin olunuz.

### Açma/kapama

Elektrik fişini uygun bir prize takın.

LED işletim göstergesi (5) yanar (Şek. 2) ve akım şebekesi ile olan teması gösterir. Fiş çekildiğinde söner.



**DİKKAT! Makineyi prensip olarak malzemeye temas etmeden önce açın.**

### Açma

Açma/kapatma şalterine (2) dikkatli bir şekilde basın, makine çalışır.

### Kapatma

Açma/kapatma şalterini bırakın ve makinenin durmasını bekleyin.

### Sürekli işleme geçilmesi

Açma/kapatma şalterini basılı tutun. Kilitleme düğmesine (3) basın. Açma/kapatma şalterini bırakın, makine ayarlanmış olan devir sayısında çalışır.

### Sürekli işletimin kapatılması

Açma/kapatma şalterine basın, kilitleme düğmesinin kilidi açılır. Açma/kapatma şalterini bırakın ve makinenin durmasını bekleyin.

### Darbe sayısının ayarlanması (Resim 3)

Bu makine kademesiz olarak çalışan bir darbe sayısı regülâtörü (4) ile donatılmış olup, makinenin gücünün söz konusu malzemelere göre ayarlanabilmesini sağlamaktadır.

Darbe sayısı regülâtörü ile dakikada 900 ile 1800 arası darbe sayıları kademesiz olarak ayarlanabilmektedir. Lütfen darbe sayısı ayarını söz konusu malzemeler doğrultusunda belirleyiniz.

## 9 – Bakım ve çevrenin korunması

### Temizleme

Makine üzerinde yapılacak her türde çalışmadan önce şebeke fişini çekiniz.

Havalandırma aralıklarını her zaman temiz tutunuz ve yabancı cisimler tarafından tıkanmalarını önleyiniz.

Makinenin beher kullanımından önce bağlantı kablosunu hasarlara dair kontrol ediniz ve hasar görmüş olması durumunda bağlantı kablosunun yetkili bir uzman tarafından yenisi ile değiştirilmesini sağlayınız.

Makineyi nemli bir bez veya emici nitelikte bir toz bezi ile temizleyiniz. Makinenin içersine sıvıların girmemelerine dikkat ediniz. Makinenin takım tutucusu kısmında meydana gelen toz, yıkım sonucu olarak meydana gelen malzeme ve eski gres yağı birikintilerini temizleyiniz.

Makinenin uzun bir süre için kullanılmaması durumunda ve makinenin donma noktasının altında olan ortamlarda saklanması halinde, kırma işlemlerine başlamadan önce, makineyi birkaç dakika süreyle boş olarak çalıştırınız ve böylelikle yağlama maddesinin tüm makine parçalarına intikal etmesini sağlayınız.

Dişli kutusunun yağ dolum oranının belirli aralıklarda kontrol edilmesi gerekmektedir.

Dişli kutusu kapağını (1) makinenin flanş anahtarı (10) yardımıyla açınız ve gerektiği durumlarda gres yağı takviye ediniz. Lütfen tam olarak gres yağı ile doldurmayınız! Bunun ardından dişli kutusunun kapağını (1) yeniden yerine takınız.

Makinenin açılması gerektiği diğer türlerde bakım ve onarım çalışmaları için lütfen işin uzmanı olan bir şahsı görevlendiriniz veya müşteri hizmetleri ile bağlantı kurunuz.

**⚠ DİKKAT! Kullanılmayacak duruma gelen elektrikli ve akülü aletler ev çöpüne atılamazlar! Bunların elektrikli ve eski elektrikli aletlere ilişkin 2012/19/AB yönetmeliği uyarınca ayrı bir yerde toplanmaları, çevreye zarar vermeyecek ve usulüne uygun şekilde yeniden değerlendirme yerine verilmeleri gerekmektedir.**



Lütfen artık kullanılmayan durumda olan elektrikli cihazlarınızı yerel toplama noktalarına intikal ettiriniz. Ambalaj malzemelerini türlerine göre ayrı olarak toplayınız ve yerel yönetmelik hükümleri doğrultusunda atık giderme işlemine tabi tutunuz. Lütfen ayrıntılı bilgiler için yerel yönetim makamlarınıza müracaat ediniz.

## 10 – Servis açıklamaları

- Kullanım kılavuzu, bulunması halinde aksesuar parçaları ve makineyi orijinal ambalajında saklayın. Böylece tüm bilgi ve parçalar daima elinizin altında olur.
- Meister aletleri büyük çaplı bakım gerektirmez, gövdenin temizlenmesi için nemli bir bez yeterlidir. Elektrikli

aletleri kesinlikle suyun içine sokmayın. Daha geniş bilgiler kullanım kılavuzundan alınabilir.

- Meister aletleri sıkı kalite kontrolünden geçirilir. Buna rağmen fonksiyon arızası meydana geldiğinde aleti servis adresimize postalayın. Aletiniz kısa süre içinde tamir edilecektir.
- Arıza hakkında yapılacak kısa açıklama arıza arama ve tamir süresini azaltacaktır. Arızanın garanti süresi içinde meydana gelmesi halinde aletin içine garanti sertifikası ve kasa fişini de koyun.
- Arızanın garanti süresinin dışında meydana gelmesi halinde firmamız tamir ücretini sizden talep edecektir.

**⚠ ÖNEMLİ! Aletin açılması halinde garanti hakkınız kaybolur.**

**⚠ DİKKAT! Ürün Sorumluluk Yasasına göre, uygunsuz yapılan tamiratlarda veya orijinal olmayan ya da tarafımızca onaylanmayan parçaların değiştirilmesi nedeniyle ve tamiratın makinelerimizin yol açacağı hasarlar için sorumluluk almadığımızı ehemmiyetle belirtiriz! Aynı şey kullanılan aksesuarlar için de geçerlidir.**

- Transport hasarlarını önlemek için aleti güvenli bir şekilde paketleyin veya orijinal ambalajını kullanın.
- Garanti süresinin dolmasından sonra sizlere hizmet veririz ve muhtemelen Meister aletlerinde meydana gelecek arızaları uygun fiyatlarla tamir ederiz.





D - EU-Konformitätserklärung  
CZ - EU prohlášení o shodě  
F - Déclaration de conformité UE  
GB - EU declaration of conformity

NL - EU-verklaring van overeenstemming  
PL - Deklaracja zgodności UE  
TR - AB Uygunluk Beyânı

Wir erklären in alleiniger Verantwortung, dass das nachstehende Erzeugnis ...

Prohlašujeme s výhradní zodpovědností, že níže uvedený výrobek ...

Par la présente, nous déclarons sous notre seule responsabilité que le produit ci-après ...

We declare with sole responsibility, that the product listed below ...

Hiermee verklaren wij onder eigen verantwoordelijkheid, dat het onderstaande product ...

Deklarujemy z pełną odpowiedzialnością, że poniższy wyrób ...

Sorumluluğu tamamen bize ait olmak üzere şu ürünün ...

**Abbruchhammer**

**Vrtací kladivo**

**Marteau perforateur**

**Jackhammer**

**Sloophamer**

**Młot wyburzeniowy**

**Çekiçli matkap**

**MAH1500-2**

**Nr. WU5452990**

**BJ:2020 · SN:09001**

... allen Bestimmungen der angeführten Richtlinien entspricht.

... splňuje všechna ustanovení uvedených směrnic.

... respecte toutes les dispositions des directives citées.

... meets all of the requirements of the listed directives.

... aan alle bepalingen van de genoemde richtlijnen voldoet.

... potwierdzamy zgodność z następującymi wytycznymi:

... belirlilen yönetmeliklerin tüm hükümlerine uygun olduğunu beyân ederiz.

**2006/42/EC (MRL)**  
**2014/30/EU (EMV-RL)**  
**2011/65/EU (RoHS)**  
**2000/14/EU (NE)**

Angewandte harmonisierte Normen:  
Aplikované súvisiace normy:  
Normes harmonisées utilisées:  
Applied, harmonized standarts:  
Toegepaste, geharmoniseerde normen:  
Wykorzystane normy szarmonizowane:  
Uygulanan normlar:

**EN 60745-1:2009+A11**  
**EN 60745-2-6:2010**  
**EN 55014-1:2017**  
**EN 55014-2:2015**  
**EN 61000-3-2:2014**  
**EN 61000-3-3:2013**  
**EN 50581:2012**

Wuppertal, **03.09.2020** .....



**Ingo Heimann** (M.Sc.)

Technische Leitung/Produktentwicklung

Conmetall Meister GmbH · Oberkamper Straße 39 · 42349 Wuppertal

D - Autorisierte Person zur Aufbewahrung der technischen Unterlagen.

CZ - Osoba oprávněná k úschově technických podkladů.

F - Personne autorisée pour la conservation des documents techniques.

GB - Person authorised to store technical documents.

NL - Geautoriseerde persoon voor het bewaren van de technische documentatie.

PL - Osoba upoważniona do przechowywania dokumentacji technicznej.

TR - Teknik evrakların saklanması yetkili kişi.

© Copyright

Nachdruck oder Vervielfältigung – auch  
auszugsweise – nur mit Genehmigung der

## **Conmetall Meister GmbH**

Oberkamper Str. 39  
42349 Wuppertal  
Germany

2020

Diese Druckschrift einschließlich aller ihrer  
Teile ist urheberrechtlich geschützt.

Jede Verwertung außerhalb der engen  
Grenzen des Urheberrechtsgesetzes ist ohne  
Zustimmung der Conmetall Meister GmbH  
unzulässig und strafbar.

Das gilt insbesondere für Vervielfältigungen,  
Übersetzungen, Mikroverfilmungen und die  
Einspeisung und Verarbeitung in elektronischen  
Systemen.