



Automatischer Schlauchaufroller

Original Bedienungsanleitung

EAN: 4336920825525

Modell: HL BW20



Globus Fachmärkte GmbH & Co. KG
Zeichenstraße 8
66333 Völklingen
www.globus-baumarkt.de

Abb. 1



Abb. 2



Abb. 3

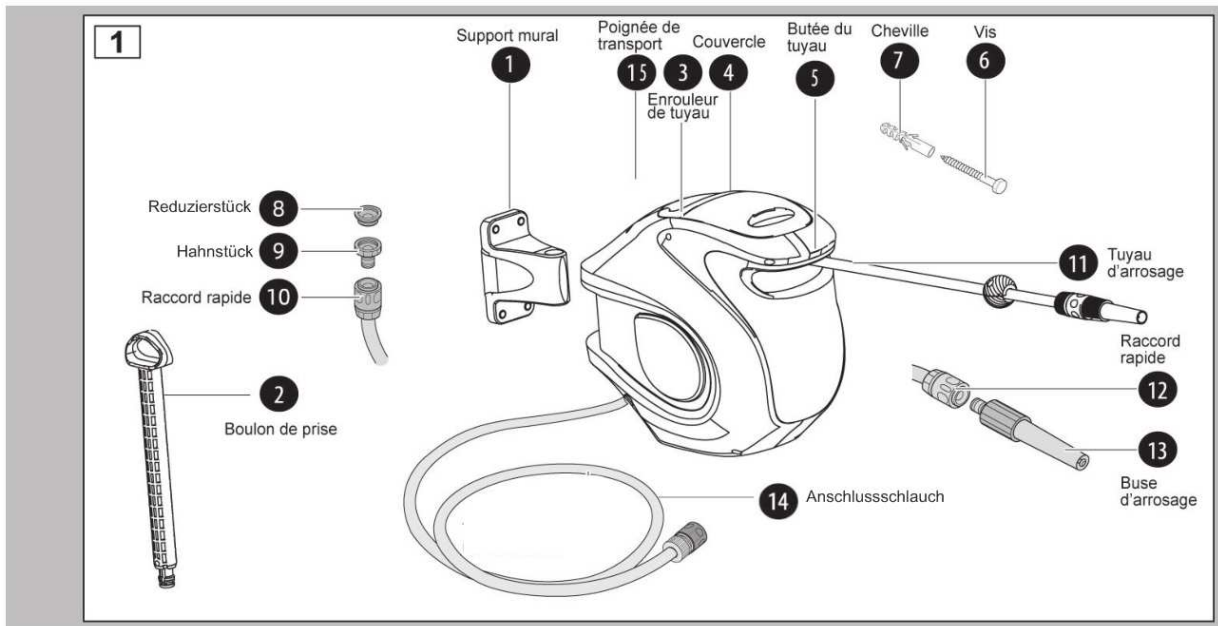

Betriebsanleitung & Sicherheitshinweise

• Sicherheitshinweise	4
• Lieferumfang prüfen	5
• Produktinformation	5
• Teileliste	5
• Technische Daten	6
• Montage	6
• Installation	7
• Verwendung	7
• Reinigung und Instandhaltung	8
• Überwinterung	8
• Reparatur	8
• Entsorgung	8

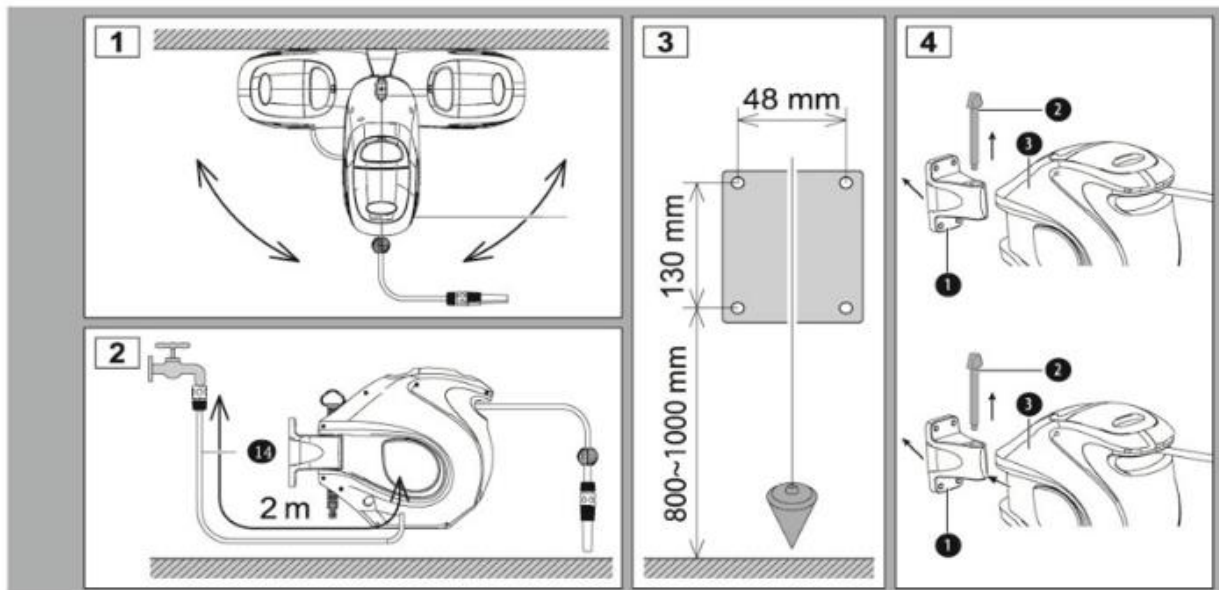
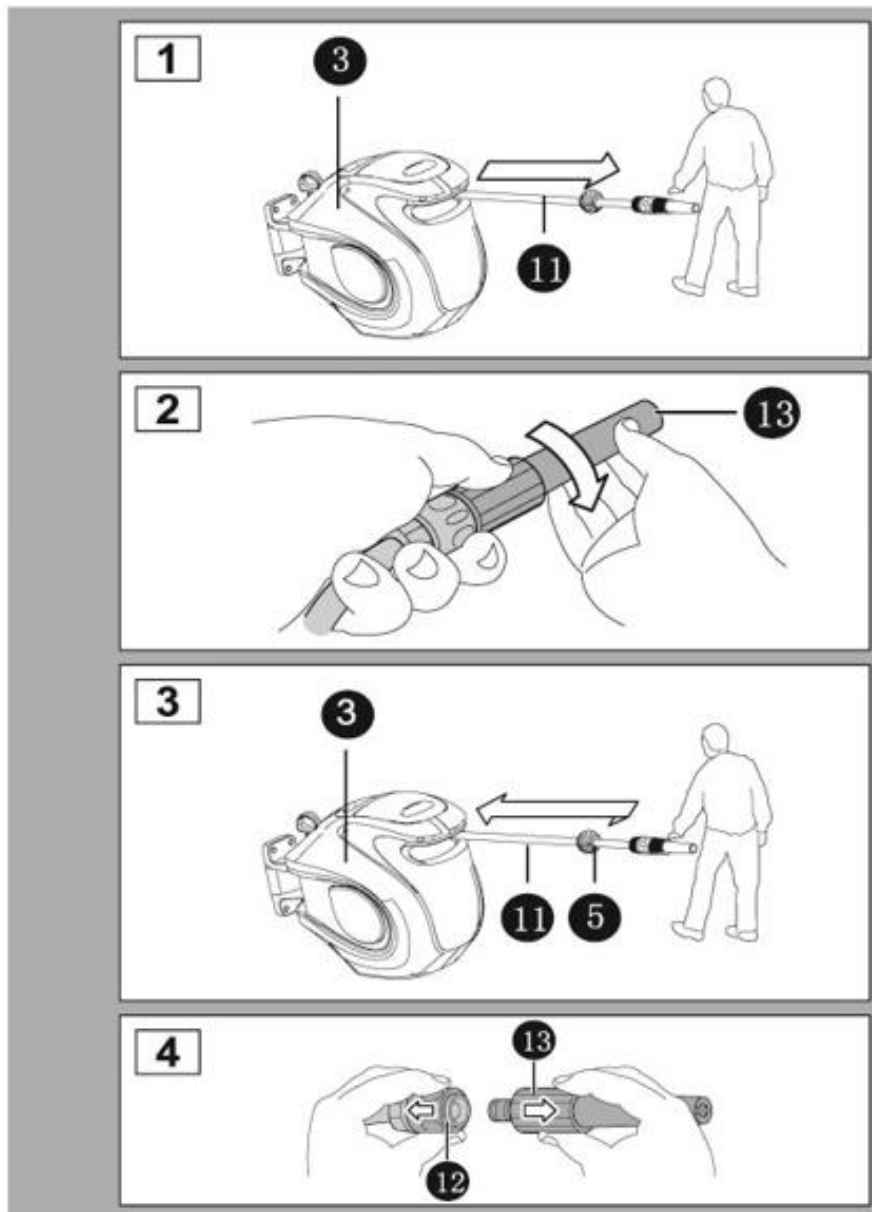
ERKLÄRUNG DER SYMBOLE



Lesen Sie die Bedienungsanleitung vor dem Gebrauch der Schlauchaufroller vollständig durch. Sie enthält wichtige Angaben zur Sicherheit, zu Ihrem Gesundheitsschutz und zum Schutz der Umwelt.



Vor Frost schützen und frostfrei lagern.

BETRIEBSANLEITUNG WEITERGEBEN

Geben Sie die Betriebsanleitung zusammen mit dem Produkt an Mitbenutzer und Nachbesitzer weiter.

SICHERHEITSHINWEISE

- Vor Frost schützen!
- Nach Benutzung den Wasserhahn immer schließen!
- Wasserstrahl niemals auf elektrische Einrichtungen richten!
- Wasserstrahl niemals auf Personen oder Tiere richten!
- Nicht für Trinkwasser geeignet!
- Stellen Sie sicher, dass nur Personen das Produkt benutzen, die mindestens 16 Jahre alt sind, im Vollbesitz ihrer körperlichen und geistigen Fähigkeiten sind und die Betriebsanleitung gelesen und verstanden haben. Alle anderen Personen dürfen das Produkt nur unter Aufsicht durch geeignete Personen benutzen.
- Verlegen Sie den ausgerollten Schlauch nur flach auf dem Boden. Vermeiden Sie hochstehende Schlaufen. Schlaufen sind Stolperfallen und können zu Unfällen führen.
- Führen Sie den Schlauch nicht um Ecken oder Kanten und nicht anspitzen oder scharfkantigen Gegenständen entlang. Die entstehenden Beschädigungen können zu Undichtigkeit führen.
- Verlegen Sie den Schlauch nicht in Bereichen, die von Fahrzeugen befahren werden. Das Überfahren kann den Schlauch zum Platzen bringen.

LIEFERUMFANG PRÜFEN

Prüfen Sie den Lieferumfang auf Vollständigkeit und einwandfreie Beschaffenheit anhand von Abbildung 1.

Bei Fehlteilen oder Beschädigungen:

- Nehmen Sie das Produkt nicht in Betrieb.
- Reklamieren Sie beim Händler.

PRODUKTINFORMATION

Verwendungszweck

Der automatische Schlauchaufroller ist eine Schlauchtrommel, welche in einem geschlossenen Behälter sitzt und über eine automatische Aufrollfunktion verfügt.

An den Bewässerungsschlauch können außer der Spritzdüse auch andere Wasserverbraucher angeschlossen werden, wie z. B. Rasensprenger, Bewässerungssysteme und Hochdruckreiniger.

Jede andere Verwendung ist bestimmungswidrig! Die Folgen bestimmungswidriger Verwendung können sein:

- Verletzung des Nutzers oder umstehender Personen
- Sachschäden am Produkt, am Werkstück oder an Gegenständen in der Umgebung des Produkts
- Verlust von Garantie-, Haftungs- und Versicherungsansprüchen

Die Wandhalterung ermöglicht das horizontale Schwenken der Schlauchaufroller um 180°.

Der automatische Schlauchaufroller ist für die nichtgewerbliche Verwendung bestimmt.

TEILELISTE

Abb.1:

Nr. Beschreibung

- | | |
|----|-------------------------|
| 1 | Wandhalterung |
| 2 | Griffbolzen |
| 3 | Schlauchaufroller |
| 4 | Abdeckung |
| 5 | Schlauchstopp |
| 6 | Schraube |
| 7 | Dübel |
| 8 | Reduzierstück |
| 9 | Hahnstück |
| 10 | Schnellverbindungsstück |
| 11 | Gartenschlauch |
| 12 | Schnellverbindungsstück |
| 13 | Spritzdüse |
| 14 | Anschlussschlauch |
| 15 | Tragegriff |

TECHNISCHE DATEN

Schlauchaufroller mit Wandhalterung

Abmessungen

B x H x T	ca. 42 x 20 x 38 cm
Gewicht (ohne Schwerlastanker) leer	ca. 6,7 kg
mit Wasser im Schlauch	ca. 8,53 kg
Schwenkbereich	horizontal 180°
Material	Kunststoff, witterungsbeständig

Konstruktion ohne Werkzeug abnehmbar

Schläuche

Länge

Bewässerungsschlauch	20 m
Anschlussschlauch	2 m
Durchmesser außen	15 mm
Durchmesser innen	12,7 mm
Berstdruck	max. 8 bar
Material	PVC Gewebes Schlauch

MONTAGE

ACHTUNG

Verdeckte Kabel, Leitungen und Rohre. Gefahr der Beschädigung. Montageort vor dem Bohren mit Leitungssucher absuchen.

Montageort wählen

Wählen Sie einen stabilen, tragfähigen Montageort. Beachten Sie das Gewicht des Schlauchaufrollers inkl. Wasser im Schlauch (siehe „technische Daten kennenlernen“)

- Wählen Sie einen Montageort, an dem der gesamte Schwenkbereich der Schlauchaufroller von 180° genutzt werden kann.
- Bemessen Sie den Abstand zum Wasserhahn so, dass der Anschlussschlauch frei durchhängend angeschlossen werden kann

Montagematerial

Bitte prüfen Sie, ob das mitgelieferte Montagematerial für Ihre Wandbeschaffenheit geeignet ist.

Montage vorbereiten

- Zeichnen Sie die Bohrlöcher an.
- Achten Sie auf die senkrechte Ausrichtung der Wandhalterung.
- Ziehen Sie den Griffbolzen heraus und nehmen Sie die Wandhalterung von der Schlauchaufroller ab.

INSTALLATION

Der Wand-Schlauchaufroller muss an einer geeigneten starken Wand oder einem stabilen Holzpfosten befestigt werden.

Wählen Sie zum Installieren der Schlauchaufroller eine Stelle an einer Wand oder einem Holzpfosten, die etwa einen Meter vom Wasseranschluss entfernt ist, und stellen Sie sicher, dass die Box ausreichend Spielraum hat, um sich in einem Bereich von 180° zu drehen

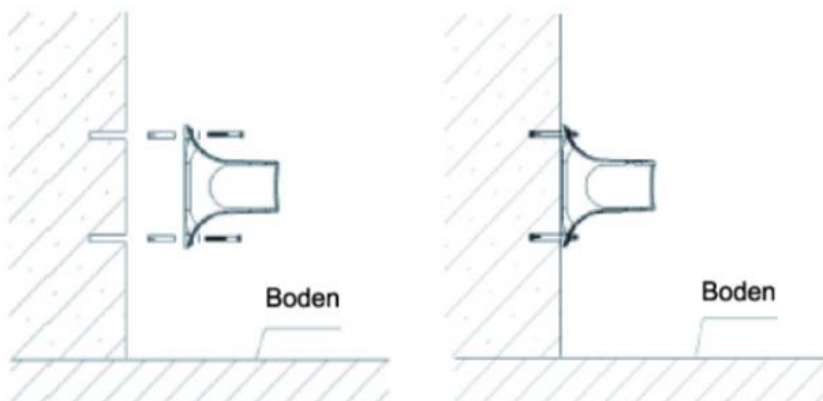

1. Die Halterung hat vier Löcher, die für die Befestigung an der Wand oder dem Holzpfosten vorgesehen sind. Verwenden Sie die Halterung als Schablone, um die Löcher vor dem Bohren zu markieren. (Hinweis: Überprüfen Sie mit einer Wasserwaage, dass die Löcher senkrecht ausgerichtet sind.)
2. Wenn die Halterung sicher festgeschraubt ist und flach an der Wand oder dem Holzpfosten anliegt, befestigen Sie die Box an der Halterung und sichern Sie sie, indem Sie das Griffbolzen (im Lieferumfang enthalten) durch beide Komponenten führen.
3. Schließen Sie den Anschlusschlauch an die Wasserversorgung an.
4. Die Wand-Schlauchaufroller ist jetzt einsatzbereit.

Schlauchaufroller in die Wandhalterung einhängen

Abb 2/4: Halten Sie die Schlauchaufroller am Tragegriff. Führen Sie die Schlauchaufroller in die Wandhalterung, bis die Achslöcher deckungsgleich sind. Führen Sie den Griffbolzen bis zum Anschlag in die Achslöcher ein.

Anschlusschlauch an den Wasserhahn anschließen

- Je nach Größe des Anschlussgewindes vom Wasserhahn, drehen Sie das Reduzierstück (9) in das Hahnstück (8).
- Abb. 2/2: Schließen Sie den Anschlusschlauch (14) am Hahnstück (8) an.
- Der Schlauchaufroller ist betriebsbereit.

VERWENDUNG

Schlauch ausrollen

- Abb. 3/1: Ziehen Sie den Schlauch auf die gewünschte Länge aus der Schlauchaufroller heraus. Lassen Sie den Zug nach. Der Schlauch fährt kurz zurück, bis er von der Rückhol Sperre gehalten wird.
- Öffnen Sie den Wasserhahn.
- Abb. 3/2: Öffnen Sie die Spritzdüse.

Schlauch einrollen

- Schließen Sie die Spritzdüse.
- Schließen Sie den Wasserhahn.
- Öffnen Sie die Spritzdüse, um den Wasserdruck abzulassen. Schließen Sie die Spritzdüse wieder.
- Abb. 3/3: Fassen Sie den Schlauch an der Spritzdüse. Ziehen Sie kurz am Schlauch, um die Rückholsperre zu lösen. Führen Sie den Schlauch mit der Hand, während er sich automatisch bis zum Schlauchstopp in die Schlauchaufroller einrollt.
- Führen Sie den Schlauch grundsätzlich immer mit der Hand. Achten Sie darauf, dass sich beim Einrollen keine weiteren Personen in der Nähe befinden. Ein nicht geführter Schlauch kann durch die Federkraft der Aufrollautomatik herumgeschleudert werden und Verletzungen und Sachbeschädigungen verursachen.
- Abb. 2/1: Schwenken Sie die Schlauchaufroller platzsparend an die Wand.

Andere Wasserverbraucher anschließen

Abb. 3/4: Um andere Wasserverbraucher anzuschließen, nehmen Sie die Spritzdüse ab. Nun können Sie das Schnellverbindungsstück nutzen um einen anderen Wasserverbraucher anzuschließen.

REINIGUNG UND INSTANDHALTUNG

Nach jeder Benutzung

Rollen Sie den Schlauch bis zum Schlauchstopp ein, um die Rückholfeder zu entlasten.

Bei Bedarf

Reinigen Sie alle Teile mit einem feuchten Tuch. Verwenden Sie keine aggressiven oder scheuernden Reinigungsmittel.

Monatlich und nach jeder Überwinterung

Überprüfen Sie den Schlauch auf Risse, Sprödigkeit und andere Verschleißerscheinungen.

ÜBERWINTERUNG

- Schützen Sie die Schlauchaufroller vor Frost. Das gefrierende Restwasser im Schlauch dehnt sich aus und kann zu Schäden führen.
- Trennen Sie den Anschlussschlauch vom Wasserhahn.
- Entleeren Sie den Schlauch vollständig.
- Lassen Sie alle Teile vollständig trocknen.
- Abb. 2/4: Nehmen Sie die Schlauchaufroller von der Wandhalterung ab.
- Lagern Sie die Schlauchaufroller frostfrei.

REPARATUR

Nehmen Sie keine selbstständigen Reparaturen an der Schlauchaufroller vor. Lassen Sie Reparaturen nur von einem Fachmann durchführen.

ENTSORGUNG

Entsorgen Sie die Schlauchaufroller nach Ablauf der Lebensdauer gemäß den regionalen Vorschriften.



EG-Konformitätserklärung

Hersteller / Inverkehrbringer:

Globus Fachmärkte GmbH & Co.KG

Zechenstr. 8

D-66333 Völklingen

erklärt in alleiniger Verantwortung, dass das folgende

Produkt: Wand-Schlauchbox

Modell: HL BW20

EAN: 4333692082525

Den einschlägigen Bestimmungen folgender Richtlinie entspricht:

- Maschinenrichtlinie 2006/42/EG

Die Übereinstimmung des bezeichneten Produktes mit den Bestimmungen der Richtlinie wird durch die Einhaltung folgender Norm nachgewiesen:

- DIN EN ISO 12100:2010

Andreas Weber

-Warengruppenmanager-

Völklingen, den 20.12.2024



Enrouleur de tuyau automatique

Notice d'utilisation d'origine

EAN : 4336920825525

Modèle : HL BW20



Globus Fachmärkte GmbH & Co. KG
Zeichenstraße 8
66333 Völklingen
www.globus-baumarkt.de

Fig. 1

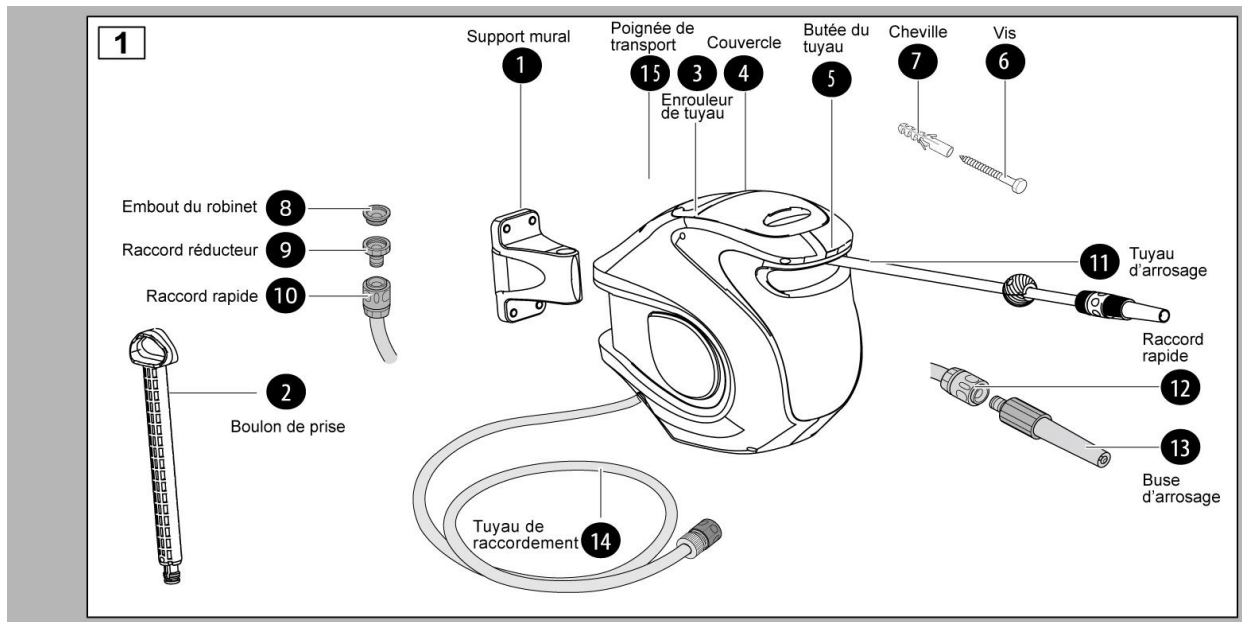

Fig. 2

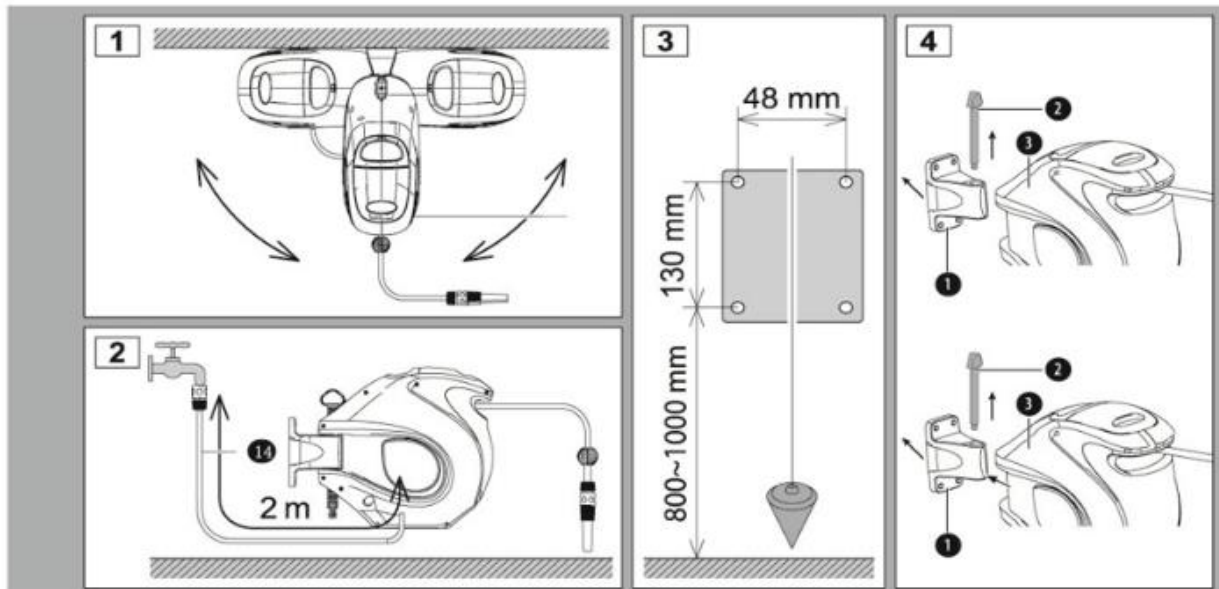
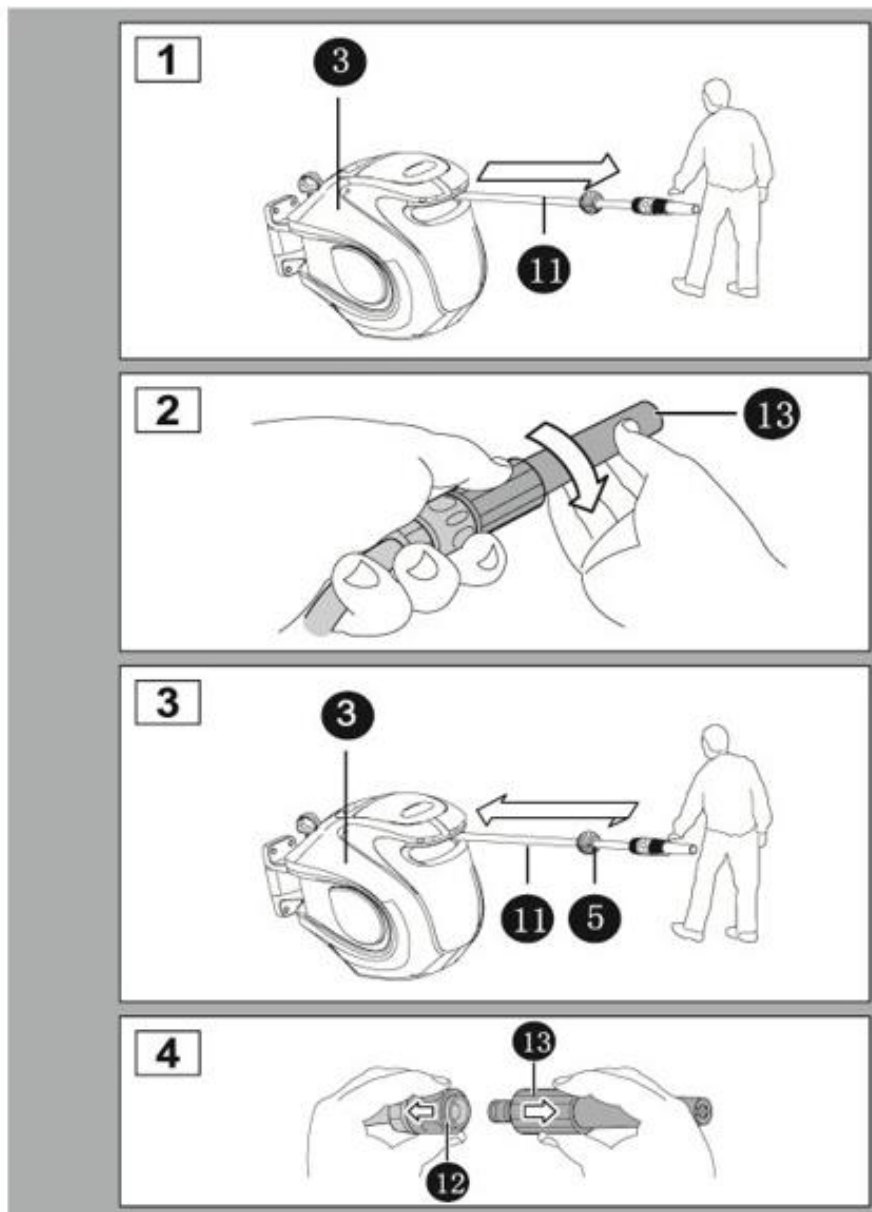

Fig. 3



Instructions d'utilisation et consignes de sécurité

• Consignes de sécurité	4
• Vérification du contenu de la livraison	5
• Informations sur le produit	5
• Liste des pièces	5
• Caractéristiques techniques	6
• Assemblage	6
• Installation	7
• Utilisation	8
• Nettoyage et entretien	8
• Hivernage	9
• Réparation	9
• Élimination	9

EXPLICATION DES SYMBOLES



Lisez entièrement la notice d'utilisation avant d'utiliser l'enrouleur de tuyau. Elle contient des indications importantes sur la sécurité, la protection de votre santé et de l'environnement.



Protéger contre le gel et entreposer à l'abri du gel.

TRANSMETTRE LES INSTRUCTIONS D'UTILISATION

Transmettez les instructions d'utilisation avec le produit aux autres utilisateurs et aux propriétaires ultérieurs.

CONSIGNES DE SECURITE

- Protéger contre le gel !
- Fermer toujours le robinet d'eau après utilisation !
- Ne jamais diriger le jet d'eau vers des installations électriques !
- Ne jamais diriger le jet d'eau vers des personnes ou des animaux !
- Ne convient pas au transport d'eau potable !
- Assurez-vous que seules les personnes âgées d'au moins 16 ans, en pleine possession de leurs capacités physiques et mentales, et ayant lu et compris le mode d'emploi utilisent le produit. Les autres personnes ne doivent utiliser le produit que sous la surveillance de personnes compétentes.
- Poser le tuyau déroulé uniquement à plat sur le sol. Éviter la formation de boucles ou de torsions avec le tuyau. Les boucles peuvent faire trébucher et causer des accidents.
- Ne pas faire passer le tuyau près de coins ou de bords, ni le long d'objets pointus ou tranchants. Les dommages qui en résultent peuvent entraîner des fuites.
- Ne pas faire passer le tuyau dans des zones où des véhicules circulent. Le passage de véhicules sur le tuyau peut le faire éclater.

VERIFIER LE CONTENU DE LA LIVRAISON

Vérifiez le contenu de la livraison pour en assurer l'exhaustivité et la conformité à l'aide de la figure 1.

En cas de pièces manquantes ou endommagées :

- Ne faites pas fonctionner le produit.
- Contactez le vendeur.

INFORMATIONS SUR LE PRODUIT

Usage prévu

L'enrouleur de tuyau automatique est composé d'un dévidoir dans un enrouleur de tuyau fermé avec système d'enroulement automatique.

Outre la buse d'arrosage, d'autres consommateurs d'eau peuvent être raccordés au tuyau d'arrosage tels que des arroseurs, des systèmes d'irrigation et des nettoyeurs haute pression.

Toute autre utilisation est contraire à l'usage prévu ! Les conséquences d'une utilisation non conforme peuvent être les suivantes :

- Blessure de l'utilisateur ou de personnes se trouvant à proximité
- Dommages matériels au produit, à la pièce à arroser ou aux objets se trouvant à proximité du produit
- Perte des droits de garantie, de responsabilité et d'assurance

Le support mural permet de faire pivoter l'enrouleur de tuyau à l'horizontale sur 180°.

L'enrouleur de tuyau automatique est destiné à un usage non professionnel.

LISTE DES PIECES

Fig. 1 :

N°	Dénomination
1	Support mural
2	Boulon de prise
3	Enrouleur de tuyau
4	Couvercle
5	Butée du tuyau
6	Vis
7	Cheville
8	Embout du robinet
9	Raccord réducteur
10	Raccord rapide
11	Tuyau d'arrosage
12	Raccord rapide
13	Buse d'arrosage
14	Tuyau de raccordement
15	Poignée de transport

CARACTERISTIQUES TECHNIQUES

Enrouleur de tuyau avec support mural

Dimensions

L x H x P	environ 42 x 20 x 38 cm
Poids (sans ancrage de fixation lourd) vide	environ 6,7 kg
Avec de l'eau dans le tuyau	environ 8,53 kg
Plage de pivotement	horizontale 180°
Matériau	plastique, résistant aux intempéries

Construction démontable sans outils

Tuyaux

Longueur

Tuyau d'arrosage	20 m
Tuyau de raccordement	2 m
Diamètre extérieur	15 mm
Diamètre intérieur	12,7 mm
Pression d'éclatement	max. 8 bar
Matériau	Tuyau en PVC tissé

ASSEMBLAGE

ATTENTION

Câbles, conduites et tuyaux dissimulés. Risque de dommages. Inspecter le lieu de montage avec un détecteur de câbles avant de percer.

Choisir le lieu d'assemblage

Choisissez un lieu d'assemblage stable et solide. Tenez compte du poids de l'enrouleur de tuyau, y compris de l'eau dans le tuyau (voir « Caractéristiques techniques »).

- Choisissez un lieu d'assemblage qui permette d'utiliser la totalité de la plage de pivotement de 180° de l'enrouleur de tuyau.
- Déterminez la distance par rapport au robinet de manière à ce que le tuyau de raccordement puisse être raccordé librement sans contrainte.

Matériel d'assemblage

Vérifiez que le matériel d'assemblage fourni est adapté à la nature de votre mur.

Préparer l'assemblage

- Marquez les emplacements des trous de perçage.
- Veillez à aligner le support mural verticalement.
- Retirez le boulon de prise et enlevez le support mural de l'enrouleur de tuyau.

INSTALLATION

L'enrouleur de tuyau mural doit être fixé à un mur solide approprié ou à un poteau en bois stable.
Pour installer l'enrouleur de tuyau, choisissez un emplacement sur un mur ou un poteau en bois situé à environ un mètre de l'arrivée d'eau et assurez-vous que le boîtier dispose d'un espace suffisant pour pivoter dans une plage de 180°

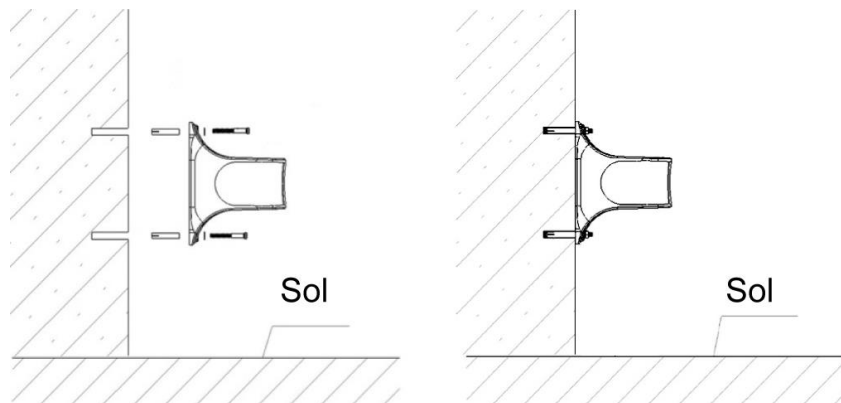

1. Le support comporte quatre trous destinés à la fixation sur le mur ou le poteau en bois. Utilisez le support comme gabarit pour marquer les trous avant de percer.
(Remarque : vérifiez à l'aide d'un niveau à bulle que les trous sont bien alignés verticalement.)
2. Une fois le support bien vissé et à plat contre le mur ou le poteau en bois, fixez le boîtier au support et sécurisez-le en faisant passer le boulon de prise (fourni) à travers les deux composants.
3. Branchez le tuyau de raccordement à l'alimentation en eau.
4. L'enrouleur de tuyau mural est maintenant prêt à l'emploi.

Fixer l'enrouleur de tuyau au support mural

Fig. 2/4 : Tenez l'enrouleur de tuyau par la poignée de transport. Insérez l'enrouleur de tuyau dans le support mural jusqu'à ce que les trous de l'axe soient alignés. Insérez le boulon de prise dans les trous de l'axe jusqu'à la butée.

Raccorder le tuyau au robinet

- Selon la taille du filetage du robinet, vissez le raccord réducteur (9) sur l'embout du robinet (8).
- Fig. 2/2 : Branchez le tuyau de raccordement (14) à l'embout du robinet (8).
- L'enrouleur de tuyau est prêt à l'emploi.

UTILISATION

Dérouler le tuyau

- Fig. 3/1 : Tirez sur le tuyau pour le sortir de l'enrouleur à la longueur souhaitée. Relâchez la traction. Le tuyau recule brièvement jusqu'à ce qu'il soit retenu par le système de blocage de retour.
- Ouvrez le robinet.
- Fig. 3/2 : Ouvrez la buse d'arrosage

Enrouler le tuyau

- Fermez la buse d'arrosage.
- Fermez le robinet.
- Ouvrez la buse d'arrosage pour relâcher la pression de l'eau. Refermez la buse d'arrosage.
- Fig. 3/3 : Saisissez le tuyau par la buse d'arrosage. Tirez brièvement sur le tuyau pour libérer le système de blocage de retour. Guidez le tuyau à la main pendant qu'il s'enroule automatiquement dans l'enrouleur de tuyau jusqu'à la butée du tuyau.
- Guidez toujours le tuyau manuellement. Veillez à ce qu'aucune autre personne ne se trouve à proximité lorsque vous enroulez le tuyau. Un tuyau non guidé peut être projeté par la force du ressort de l'enrouleur automatique et provoquer des blessures et des dommages matériels.
- Fig. 2/1 : Faites pivoter l'enrouleur de tuyau contre le mur pour gagner de la place.

Brancher d'autres consommateurs d'eau

Fig. 3/4 : Pour brancher d'autres consommateurs d'eau, retirez la buse d'arrosage. Vous pouvez maintenant utiliser le raccord rapide pour raccorder un autre consommateur d'eau.

NETTOYAGE ET ENTRETIEN

Après chaque utilisation

Enroulez le tuyau jusqu'à la butée du tuyau pour soulager le ressort de rappel.

Si nécessaire

Nettoyez toutes les pièces avec un chiffon humide. N'utilisez pas de produits de nettoyage agressifs ou abrasifs.

Tous les mois et après chaque hivernage

Vérifiez que le tuyau ne présente pas de fissures, de fragilité ou d'autres signes d'usure.

HIVERNAGE

- Protégez l'enrouleur de tuyau du gel. L'eau résiduelle qui gèle dans le tuyau se dilate et peut provoquer des dommages.
- Débranchez le tuyau de raccordement du robinet d'eau.
- Videz complètement le tuyau.
- Laissez sécher complètement toutes les pièces.
- Fig. 2/4 : Retirez l'enrouleur de tuyau de son support mural.
- Stockez l'enrouleur de tuyau à l'abri du gel.

REPARATION

Ne procédez à aucune réparation vous-même sur l'enrouleur de tuyau.
Ne confiez les réparations qu'à un spécialiste.

ÉLIMINATION

Éliminez l'enrouleur de tuyau à la fin de sa durée de vie conformément aux réglementations régionales.



EG-Konformitätserklärung

Hersteller / Inverkehrbringer:

Globus Fachmärkte GmbH & Co.KG

Zechenstr. 8

D-66333 Völklingen

erklärt in alleiniger Verantwortung, dass das folgende

Produkt: Wand-Schlauchbox

Modell: HL BW20

EAN: 4333692082525

Den einschlägigen Bestimmungen folgender Richtlinie entspricht:

- Maschinenrichtlinie 2006/42/EG

Die Übereinstimmung des bezeichneten Produktes mit den Bestimmungen der Richtlinie wird durch die Einhaltung folgender Norm nachgewiesen:

- DIN EN ISO 12100:2010

Andreas Weber

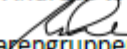
-Warengruppenmanager-

Völklingen, den 20.12.2024



Automatische slanghaspel

Originele gebruiksaanwijzing

EAN: 4336920825525

Model: HL BW20



Globus Fachmärkte GmbH & Co. KG
Zeichenstraße 8
66333 Völklingen
www.globus-baumarkt.de

Afb. 1

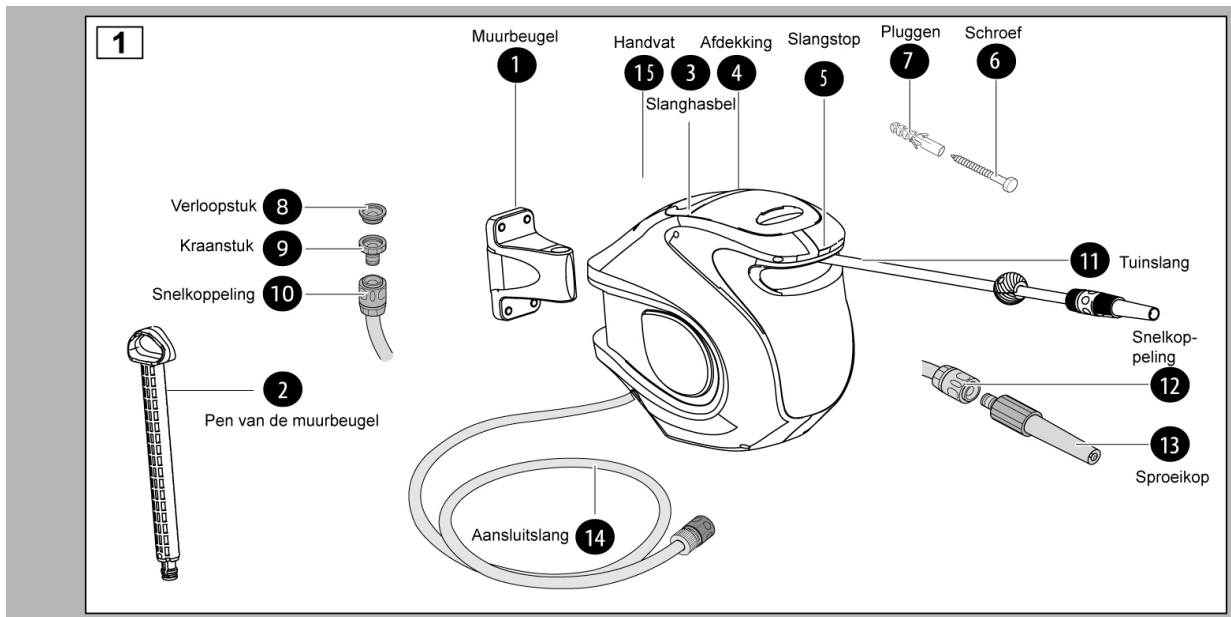

Afb. 2

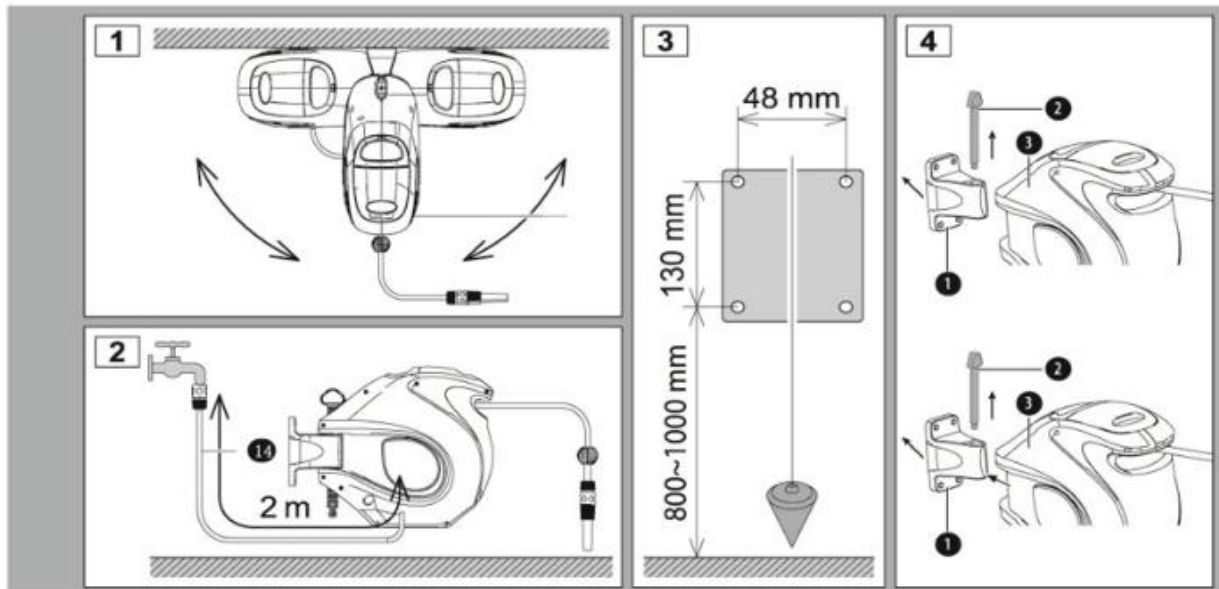

Afb. 3

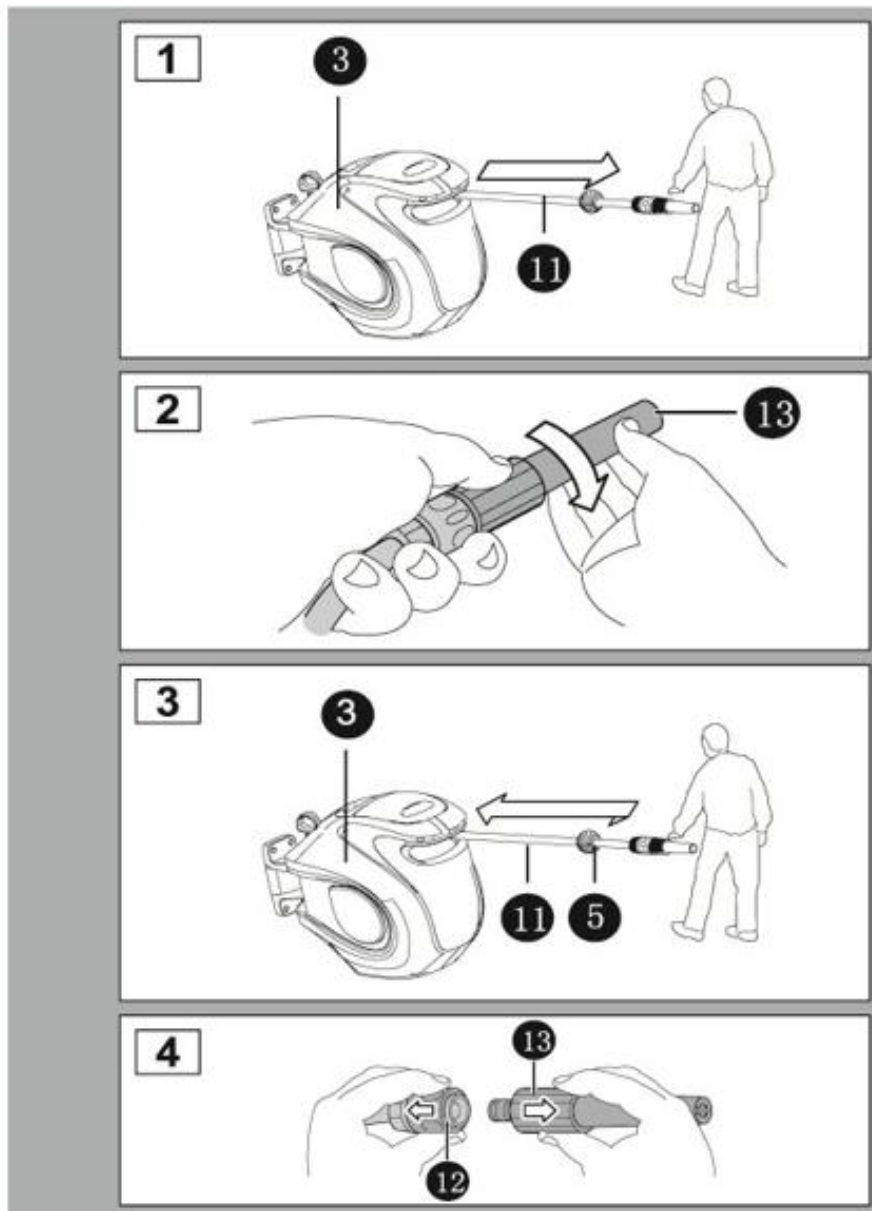

Gebruiksaanwijzing & veiligheidsinstructies

• Veiligheidsinstructies	4
• Leveringsomvang controleren	5
• Productinformatie	5
• Onderdelenlijst	5
• Technische gegevens	6
• Montage	6
• Installatie	7
• Gebruik	7
• Reiniging en onderhoud	8
• Opbergen voor de winter	8
• Reparaties	8
• Verwijdering	8

VERKLARING DER SYMBOLEN



Lees de gebruiksaanwijzing voor het gebruik van de automatische slanghaspel volledig door. Deze bevat belangrijke informatie over de veiligheid en de bescherming van uw gezondheid en het milieu.



Tegen vorst beschermen en vorstvrij bewaren.

GEBRUIKSAANWIJZING DOORGEVEN

Geef de gebruiksaanwijzing samen met het product door aan andere gebruikers en eventuele volgende eigenaren.

VEILIGHEIDSINSTRUCTIES

- Tegen vorst beschermen!
- Na gebruik altijd de kraan dichtdraaien!
- De waterstraal nooit op elektrische apparatuur richten!
- De waterstraal nooit op mensen of dieren richten!
- Niet geschikt voor drinkwater!
- Zorg ervoor dat alleen personen die minstens 16 jaar oud zijn, die volledig in het bezit zijn van hun lichamelijke en geestelijke vermogens en die de gebruiksaanwijzing aandachtig hebben gelezen en begrepen dit product gebruiken. Alle andere personen mogen het product alleen gebruiken onder toezicht van de juiste personen.
- Leg de uitgerolde slang alleen plat op de bodem. Voorkom dat er rechtopstaande lussen ontstaan. Lussen vormen een struikelgevaar en kunnen leiden tot ongelukken.
- Leid de slang niet om hoeken of langs randen en ook niet langs puntige voorwerpen of objecten met een scherpe rand. Hierdoor kunnen er beschadigingen ontstaan, die op hun beurt tot lekkages kunnen leiden.
- Leg de slang niet op plaatsen waar voertuigen rijden. Als een voertuig over de slang rijdt, dan kan deze barsten.

LEVERINGSOMVANG CONTROLEREN

Controleer aan de hand van Afbeelding 1 of de levering compleet is en in perfecte staat verkeert.

Als er onderdelen ontbreken of beschadigd zijn:

- Neem het product dan niet in bedrijf.
- Dien een klacht in bij de dealer.

PRODUCTINFORMATIE

Beoogd gebruik

De automatische slanghaspel is een slangtrommel in een gesloten slanghaspel met automatische oprolinrichting.

Behalve de sproeikop kunt u ook andere waterverbruikers op de sproeislang aansluiten. Denk hierbij bijvoorbeeld aan gazonsproeiers, irrigatiesystemen en hogedrukreinigers.

Elk ander gebruik is in strijd met het beoogde gebruik! Onjuist gebruik kan de volgende gevolgen hebben:

- Letsel bij de gebruiker of omstanders
- Materiële schade aan het product, het werkstuk of voorwerpen in de omgeving van het product
- Verlies van garantie-, aansprakelijkheids- en verzekeringsclaims

Dankzij de muurbeugel is de slanghaspel horizontaal 180° te draaien.

De automatische slanghaspel is bedoeld voor niet-commercieel gebruik.

ONDERDELENLIJST

Afb. 1:

Nr.	Beschrijving
1	Muurbeugel
2	Pen van de muurbeugel
3	Slanghaspel
4	Afdekking
5	Slangstop
6	Schroef
7	Pluggen
8	Verloopstuk
9	Kraanstuk
10	Verloopstuk
11	Snelkoppeling
12	Tuinslang
13	Snelkoppeling
14	Sproeikop
15	Aansluit slang
16	Handvat

TECHNISCHE GEGEVENS

Slanghaspel met muurbeugel

Afmetingen

B × H × D	ca. 42 × 20 × 38 cm
Gewicht (zonder robuust anker) leeg	ca. 6,7 kg
Met water in de slang	ca. 8,53 kg
Zwenkbereik	horizontaal 180°
Materiaal	kunststof, weerbestendig

Constructie kan zonder gereedschap worden verwijderd

Slangen

Lengte

Bewateringsslang	20 m
Aansluitslang	2 m
Diameter buiten	15 mm
Diameter binnen	12,7 mm
Barstdruk	max. 8 bar
Materiaal	PVC-weefsel slang

MONTAGE

LET OP

Verborgen kabels, leidingen en buizen. Gevaar voor beschadiging. Controleer de gewenste montage locatie met een leidingzoeker alvorens u gaat boren.

De montage locatie kiezen

Kies een stabiele, voldoende stevige montage locatie. Neem daarbij het gewicht van de slanghaspel inclusief water in de slang (zie "Technische gegevens") in acht

- Kies een montage locatie waar u het volledige zwenkbereik van 180° van de slanghaspel kunt benutten.
- Meet de afstand tot de kraan, zodat de aansluitslang vrij kan hangen.

Montagemateriaal

Controleer of het meegeleverde montage materiaal geschikt is voor uw muur.

De montage voorbereiden

- Markeer de boorgaten.
- Zorg ervoor dat de muurbeugel verticaal is uitgelijnd om deze netjes recht te hangen.
- Trek de pen van de muurbeugel eruit en koppel de muurbeugel los van de slanghaspel.

INSTALLATIE

U dient de slanghaspel te bevestigen aan een voldoende stevige muur of een stabiele houten paal. Om de slanghaspel te installeren, kiest u een locatie op een muur of houten paal die ongeveer een meter verwijderd is van de wateraansluiting. Zorg ervoor dat de slanghaspel voldoende ruimte heeft om 180° te zwenken.

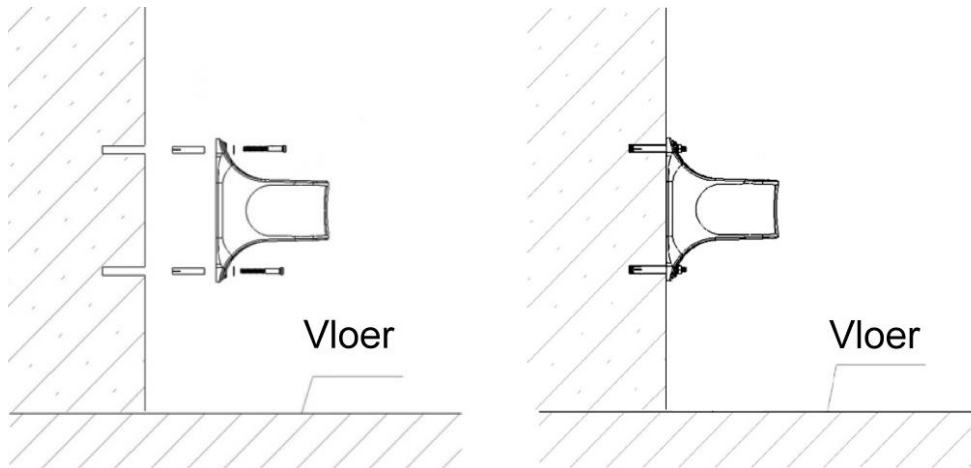

1. De beugel heeft vier gaten voor bevestiging aan de muur of houten paal. Gebruik deze beugel als sjabloon om de boorgaten te markeren alvorens u gaat boren. (Opmerking: gebruik een waterpas om te controleren of de gaten verticaal zijn uitgelijnd.)
2. Wanneer u de beugel plat tegen de muur of houten paal stevig hebt vastgeschroefd, bevestigt u de slanghaspel aan de beugel. Zet deze vast door de pen van de muurbeugel (meegeleverd) door beide onderdelen te steken.
3. Sluit vervolgens de aansluitslang aan op de watertoevoer.
4. De slanghaspel is nu klaar voor gebruik.

De slanghaspel in de muurbeugel hangen

Afb. 2/4: Houd de slanghaspel vast aan het handvat. Steek de slanghaspel in de muurbeugel totdat de middelste gaten op één lijn liggen. Steek dan de pen van de muurbeugel tot aan de aanslag in de middelste gaten.

De aansluitslang op de kraan aansluiten

- Schroef, al naar gelang de grootte van de schroefdraad van de kraanaansluiting, het verloopstuk (9) op het kraanstuk (8).
- Afb. 2/2: sluit de aansluitslang (14) aan op het kraanstuk (8).
- De slanghaspel is klaar voor gebruik.

GEBRUIK

De slang uitrollen

- Afb. 3/1: trek de slang tot de gewenste lengte uit de slanghaspel. Laat de spanning iets vieren. De slang wordt kort ingetrokken, totdat deze wordt vastgehouden door de intrekvergrendeling.
- Draai de waterkraan open.
- Afb. 3/2: Open de sproeikop.

De slang oprollen

- Sluit de sproeikop.
- Draai de waterkraan dicht.
- Open de sproeikop om de waterdruk te laten ontsnappen. Sluit de sproeikop dan opnieuw.
- Afb. 3/3: Pak de slang vast bij de sproeikop. Trek kort aan de slang om de intrekvergrendeling op te heffen. Leid de slang met de hand terwijl deze automatisch in de slanghaspel oprolt tot aan de slangstop.
- Geleid de slang altijd met de hand. Zorg ervoor dat er zich geen andere mensen, vooral geen kinderen, in de onmiddellijke nabijheid bevinden wanneer u de slang oprolt. Een niet met de hand geleide slang kan door de veerkracht van het automatische oprolinrichting worden rondgeslingerd en letsel en materiële schade veroorzaken.
- Afb. 2/1: Zwenk de slanghaspel tegen de muur om ruimte te besparen.

Andere waterverbruikers aansluiten

Afb. 3/4: Om andere waterverbruikers aan te sluiten, haalt u eerst de sproeikop eraf. Vervolgens kunt u de snelkoppeling gebruiken om een andere waterverbruiker aan te sluiten op de slang.

REINIGING EN ONDERHOUD

Na elk gebruik

Rol de slang op tot aan de slangstop om de intrekveer te ontlasten.

Indien nodig

Veeg alle onderdelen schoon met een vochtige doek. Gebruik geen agressieve of schurende reinigingsmiddelen.

Maandelijks en na elke winter

Controleer de slang op scheuren, broosheid en andere tekenen van slijtage.

OPBERGEN VOOR DE WINTER

- Bescherm de slanghaspel tegen vorst. Bevriezend restwater in de slang zet uit en kan schade veroorzaken.
- Koppel de aansluitslang los van de kraan.
- Maak de slang helemaal leeg.
- Laat alle onderdelen daarna volledig drogen.
- Afb. 2/4: Koppel de slanghaspel los van de muurbeugel.
- Berg de slanghaspel op een vorstvrije plaats op.

REPARATIES

Voer zelf geen reparaties uit aan de slanghaspel. Laat reparaties alleen uitvoeren door een specialist.

VERWIJDERING

Voer de slanghaspel aan het einde van de levensduur af volgens de regionale voorschriften.



EG-Konformitätserklärung

Hersteller / Inverkehrbringer:

Globus Fachmärkte GmbH & Co.KG

Zechenstr. 8

D-66333 Völklingen

erklärt in alleiniger Verantwortung, dass das folgende

Produkt: Wand-Schlauchbox

Modell: HL BW20

EAN: 4333692082525

Den einschlägigen Bestimmungen folgender Richtlinie entspricht:

- Maschinenrichtlinie 2006/42/EG

Die Übereinstimmung des bezeichneten Produktes mit den Bestimmungen der Richtlinie wird durch die Einhaltung folgender Norm nachgewiesen:

- DIN EN ISO 12100:2010

Andreas Weber

-Warengruppenmanager-

Völklingen, den 20.12.2024