

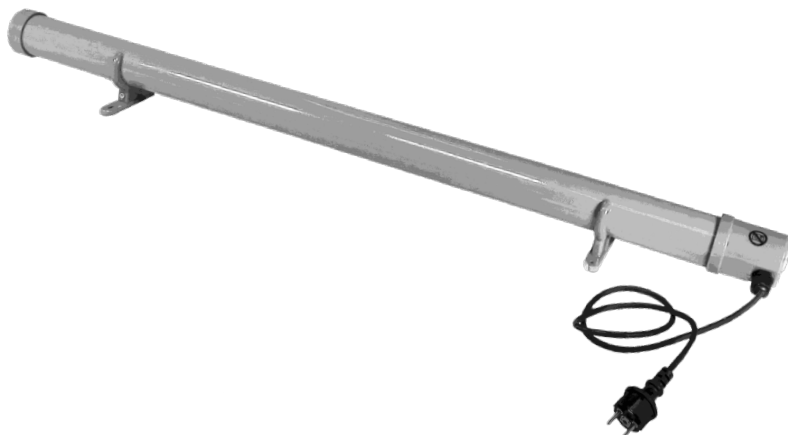

Installations- und Gebrauchsanweisung

Installation and operating instruction

ELEKTRO FROSTWÄCHTER EF 135



DE : Dieses Produkt ist nur für gut isolierte Bereiche oder gelegentliche Verwendung geeignet. **EN :** This product is only suitable for well insulated rooms or occasional use. **FR :** Ce produit convient uniquement à des endroits bien isolés ou pour un usage occasionnel. **IT :** Questo prodotto è adatto solo per spazi ben isolati o per uso occasionale. **NL :** Dit product is uitsluitend geschikt voor goed geïsoleerde ruimten of voor sporadisch gebruik. **NO :** Dette produktet egner seg kun for godt isolerte rom eller sporadisk bruk. **SV :** Denna produkt är endast lämplig för användning i väl isolerade utrymmen eller enstaka användning.

DE

1. Dieses Gerät darf von Kindern im Alter von 8 Jahren oder älter sowie von Personen mit eingeschränkten körperlichen, sensorischen oder geistigen Fähigkeiten oder einem Mangel an Erfahrung und Wissen nur dann angewendet werden, wenn diese Personen bei der Anwendung beaufsichtigt werden oder in Bezug auf den sicheren Einsatz des Gerätes eine Unterweisung erhalten haben und wenn diese Personen die damit verbundenen Gefahren begreifen. Kinder dürfen mit dem Gerät nicht spielen. Reinigung und Wartung durch den Anwender darf nicht von Kindern vorgenommen werden, es sei denn diese stehen dabei unter Aufsicht.

2. **WARNUNG:** Die Heizung darf nicht abgedeckt werden, da sie sonst überhitzen könnte.

3. Kinder im Alter unter 3 Jahren müssen von der Heizung ferngehalten werden, sofern sie nicht ununterbrochen unter Aufsicht stehen.

4. Kinder im Alter zwischen 3 und 8 Jahren dürfen das Gerät nur ein- und ausschalten vorausgesetzt dieses wurde in seiner vorgesehenen normalen Betriebsposition angeordnet oder installiert und vorausgesetzt sie wurden bezüglich der sicheren Anwendung des Geräts beaufsichtigt oder eingewiesen und begreifen die damit verbundenen Gefahren. Kinder im Alter zwischen 3 und 8 Jahren dürfen den Stecker des Geräts nicht in eine Steckdose stecken, sie dürfen am Gerät keine Einstellung vornehmen und dürfen das Gerät weder reinigen, noch die vom Anwender durchzuführende Wartung vornehmen.

5. **ACHTUNG:** Einige Teile dieser Heizung können sehr heiß werden und Verbrennungen verursachen. Bei der Anwesenheit von Kindern und gefährdeten Personen sind besondere Maßnahmen zur Beaufsichtigung erforderlich.

Einführung

Damit Ihnen Ihre Frostschutzheizung die besten Dienste leistet, lesen Sie bitte vor der Anwendung diese Anleitung und die beigefügten Sicherheitsvorschriften. Bitte bewahren Sie diese Anleitung auch für später auf, falls Sie diese noch einmal nachlesen und sich in Erinnerung rufen müssen.

Technische Daten Elektro Frostwächter EF 135

Abmessungen (Ø x L)	Ø 5,0 x 92 cm
Heizleistung	135 W
Anschluss	220-240V~, 50Hz
Oberflächentemperatur	ca. 70 °C mit Überhitzungsschutz
Schutzart	IP X4

WARNUNG: Bei Beschädigung des Netzkabels muss dieses vom Hersteller oder einer vom Hersteller zur Wartung und Instandsetzung befugten Vertretung oder einer entsprechend qualifizierten Person ersetzt werden, um so Gefahren zu vermeiden.

BESONDERE SICHERHEITSVORSCHRIFTEN

1. Das Gerät muss in sicherem Abstand von brennbaren Gegenständen wie Möbel, Gardinen und ähnlichen Gegenständen entfernt angeordnet werden.
2. **WARNUNG:** Zum Vermeiden einer Überhitzung darf die Frostschutzheizung nicht abgedeckt werden.
3. Die Heizung darf nicht unmittelbar unterhalb einer Steckdose angeordnet werden.
4. Die Heizung darf nicht in Räumen angewendet werden, in denen brennbare Flüssigkeiten oder Gase eingesetzt oder in der Nähe gelagert werden.
5. Bei Verwendung eines Verlängerungskabels muss dieses so kurz wie möglich sein und muss stets vollständig abgewickelt sein und frei liegen.
6. Es dürfen keine anderen elektrischen Geräte an derselben Netzsteckdose angeschlossen werden, an der die Heizung angeschlossen ist.
7. Dieses Gerät ist nicht geeignet für die Anwendung durch Personen (einschließlich Kindern) mit eingeschränkten körperlichen, sensorischen oder geistigen Fähigkeiten oder Personen mit einem Mangel an Erfahrung oder Wissen, sofern diese nicht von einer für ihre Sicherheit verantwortlichen Person bezüglich der Anwendung des Gerätes beaufsichtigt oder eingewiesen wurden.
8. Kinder sind zu beaufsichtigen, um zu gewährleisten, dass diese nicht mit dem Gerät spielen.

Einbaurichtung

STELLEN SIE VOR DER INSTALLATION VON GERÄTEN SICHER, DASS DIE STROMVERSORGUNG ABGESCHALTET IST. FERNER IST DIE EINHALTUNG FOLGENDER SCHRITTE ZU BEACHTEN:

1. Montageposition: Die Frostschutzheizung muss gemäß nachstehender Abbildung befestigt werden

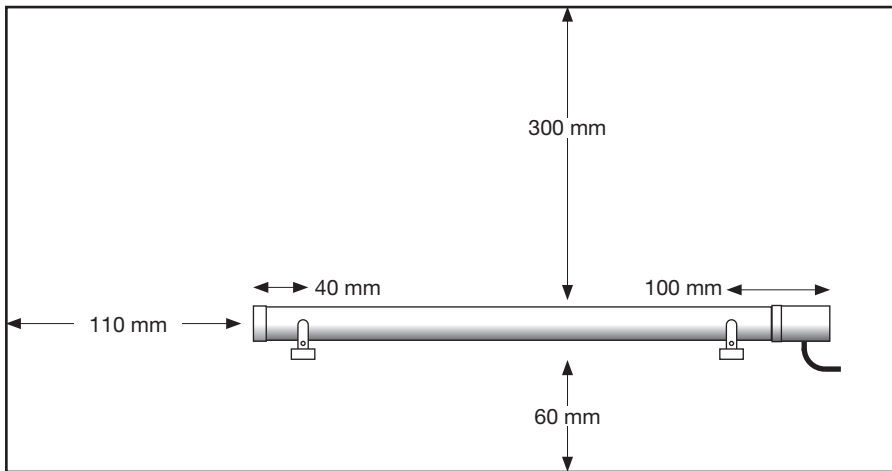

2. Die beiden unteren Hälften der Halterung mit Schrauben an der Wand befestigen, Frostschutzheizung an den Halterungen anordnen, Dann die oberen Halterungen über dem Rohr befestigen.

3. **ACHTUNG:** Es ist sehr wichtig, die Frostschutzheizung waage-recht und auf niedriger Höhe anzuordnen. Jegliche Regale oberhalb der Frostschutzheizung müssen in einem Abstand von mindestens 300mm angeordnet sein. Zum Vermeiden einer Überhitzung muss eine ungehinderte Luftzirkulation um die Frostschutzheizung herum gewährleistet sein.

REINIGUNG:

Die Oberfläche Ihrer Frostschutzheizung kann durch Abwischen mit einem feuchten Lappen und Nachwischen mit einem weichen trockenen Lappen gepflegt werden. Dies ist bei kaltem Rohr und ausgeschaltetem Gerät durchzuführen. An keinem Teil des Rohrs dürfen Scheuermittel oder Poliermittel für Metall verwendet werden.

ORDNUNGSGEMÄSSE ENTSORGUNG



Dieses Symbol bedeutet, dass dieses Produkt innerhalb der EU nicht über den Hausmüll entsorgt werden darf. Um mögliche Schäden für die Umwelt oder die menschliche Gesundheit durch unkontrollierte Abfallbeseitigung zu verhindern ist eine verantwortungsvolle Verwertung geboten, die einer nachhaltigen Wiederverwendung von Rohstoffen und Ressourcen dient. Nutzen Sie für die Rückgabe dieses Geräts bitte die für Rückgabe und Sammlung vorgesehenen Einrichtungen oder wenden Sie sich an den Händler, von dem das Produkt gekauft wurde. Dort kann das Produkt für eine umweltgerechte Entsorgung zurückgegeben werden.

EN

1. This appliance can be used by children aged from 8 years and above and persons with reduced physical, sensory or mental capabilities or lack of experience and knowledge if they have been given supervision or instruction concerning use of the appliance in a safe way and understand the hazards involved. Children shall not play with the appliance. Cleaning and user maintenance shall not be made by children without supervision.

2. **WARNING:** In order to avoid overheating, do not cover the heater.

3. Children of less than 3 years should be kept away unless continuously supervised.

4. Children aged from 3 years and less than 8 years shall only switch on/off the appliance provided that it has been placed or installed in its intended normal operating position and they have been given supervision or instruction concerning use of the appliance in a safe way and understand the hazards involved. Children aged from 3 years and less than 8 years shall not plug in, regulate and clean the appliance or perform user maintenance.

5. **CAUTION:** some parts of this product can become very hot and cause burns. Particular attention has to be given where children and vulnerable people are present.

Introduction

To get the most out of your heater, read through these instructions and the attached safety regulations before use. Please also save the instructions in case you need to remind yourself.

Technical specifications Frostbuster EF 135

Dimensions (Ø x L)	Ø 5,0 x 92 cm
Heat output	135 W
Connection	220-240V~, 50Hz
Surface temperature	app. 70 °C with overheating protection
Mechanical rating	IP X4

WARNING: If the supply cord is damaged, it must be replaced by the manufacturer or its service agent or a similarly qualified person in order to avoid a hazard.

SPECIAL SAFETY REGULATIONS

1. Please placed at a safe distance from flammable objects such as furniture, curtains and similar.
2. **WARNING** – In order to avoid overheating, do not cover the frost heater.
3. The heater must not located immediately below a socket-outlet.
4. The heater must not be placed in rooms where flammable liquids or gases are used or stored nearby.
5. If an extension cord is used, it must be as short as possible and always be fully extended.
6. Must not connect other appliances to the same mains socket of the heater.
7. This appliance is not intended for use by persons (including children) with reduced physical, sensory or mental capabilities, or lack of experience and knowledge, unless they have been given supervision or instruction concerning use of the appliance by a person responsible for their safety.
8. Children should be supervised to ensure that they do not play with the appliance.

Installation direction

BEFORE ATTEMPTING TO INSTALL UNITS ENSURE POWER IS OFF AND PLEASE PAY ATTENTION TO FOLLOWING STEPS:

1. Mounting position: The electrical heater should be mounted as the figure below.

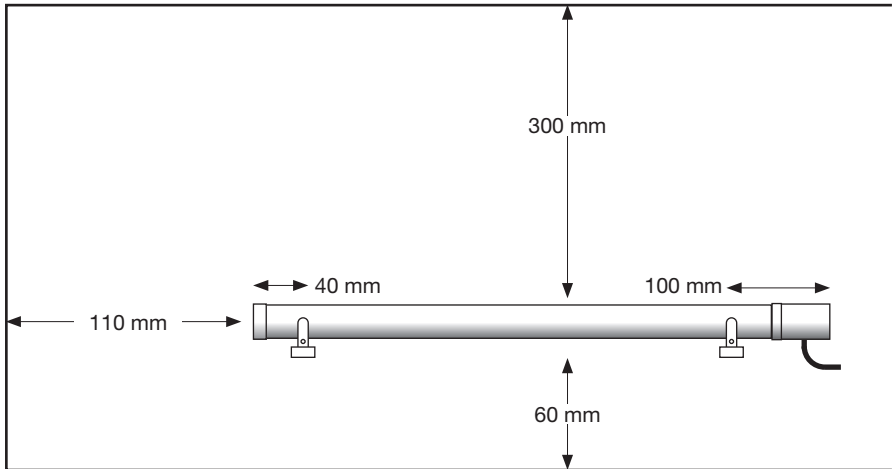

2. Screw the two bottom halves of the bracket to the wall, place Tubular Heater on brackets,

3. Then fasten top brackets over tube.

caution: It is very important that the Tubular Heater is mounted horizontally to a low-level. Any shelving placed above the Tubular Heater must be at distance of at least 300 mm. Air should be allowed to freely circulate around the Tubular Heater to avoid over heating.

CLEANING:

Wiping over with a damp cloth and finishing with a soft dry cloth can maintain the finish of your Tubular Heater. This should be carried out when the tube is cold and switched off, Do not use abrasive cleaning powders or metal polish on any part of the tube.

CORRECT DISPOSAL OF THIS PRODUCT



This marking indicates that this product should not be disposed with other household wastes throughout the EU. To prevent possible harm to the environment or human health from uncontrolled waste disposal, recycle it responsibly to promote the sustainable reuse of material resources. To return your used device, please use the return and collection systems or contact the retailer where the product was purchased. They can take this product for environmental safe recycling.



Bio Green GmbH & Co. KG
Marburger Str. 1b
35649 Bischoffen-Oberweidbach
Germany/Allemagne

Tel +49 (0) 6444 9312-0 | Fax +49 (0) 6444 6162
E-Mail info@biogreen.de

www.biogreen.world

Fehler und Änderungen vorbehalten

Made in PRC

BG-MANEF135-EU-32019