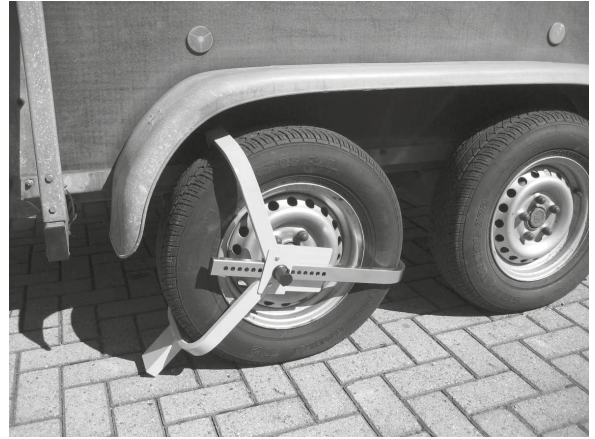
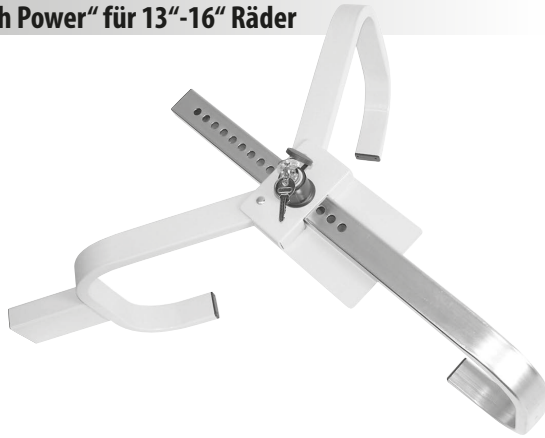

DE RADKRALLE „High Power“ für 13“-16“ Räder

Art.-Nr. 11804

**Übersicht**

- Bestimmungsgemäßer Gebrauch • Lieferumfang • Spezifikationen • Sicherheitshinweise • Bedienungsanleitung • Wartung und Pflege
- Kontaktinformationen

WARNUNG

Lesen Sie die Bedienungsanleitung vor Inbetriebnahme sorgfältig durch und beachten Sie alle Sicherheitshinweise! Nichtbeachtung kann zu Personenschäden, Schäden am Gerät oder Ihrem Eigentum führen! Bewahren Sie die Originalverpackung, den Kaufbeleg sowie diese Anleitung zum späteren Nachschlagen auf! Bei der Weitergabe des Produkts geben Sie auch diese Anleitung weiter. Prüfen Sie vor Inbetriebnahme den Inhalt der Verpackung auf Unversehrtheit und Vollständigkeit!

Bestimmungsgemäßer Gebrauch

Die Radkralle „High Power“ schützt das Fahrzeug, den Wohnwagen oder Anhänger vor Diebstahl durch das Blockieren eines Rades.

Die Parkkralle ist nur zur Diebstahlsicherung erlaubt. Das Blockieren fremder Fahrzeuge ist vom Gesetzgeber untersagt.

Dieses Gerät ist nicht dafür bestimmt, durch Kinder und Personen mit eingeschränkten geistigen Fähigkeiten oder ohne erforderliches Fachwissen benutzt zu werden. Kinder sind von dem Gerät fernzuhalten.

Das Gerät ist nicht für den gewerblichen Einsatz bestimmt.

Zum bestimmungsgemäßen Gebrauch gehört auch die Beachtung aller Informationen in dieser Anleitung, insbesondere die Beachtung der Sicherheitshinweise. Jede andere Verwendung gilt als nicht bestimmungsgemäß und kann zu Sach- oder Personenschäden führen. Die EAL GmbH übernimmt keine Haftung für Schäden, die durch nicht bestimmungsgemäßen Gebrauch entstehen.

Lieferumfang

1 x Radkralle mit zwei verstellbaren Bügeln und Schloss	2 x Schlüssel
1 x Verschlussbügel	

Spezifikationen

Radgröße: 13" - 16"	Material: Stahl
Reifenbreite: max. 225 mm	Gewicht: 3,900 kg

Sicherheitshinweise

- Halten Sie Kinder fern und lassen Sie Kinder dieses Gerät nicht bedienen!
- Benutzen Sie dieses Produkt nur für die dafür vorgesehene Verwendung!
- Manipulieren oder zerlegen Sie das Gerät nicht!
- Verwenden Sie zu Ihrer eigenen Sicherheit ausschließlich Zubehör oder Ersatzteile, die in der Anleitung angegeben sind, oder deren Verwendung durch den Hersteller empfohlen wird!
- Bewahren Sie den Reserveschlüssel an einem sicheren Ort auf.
- Unternehmen Sie niemals einen Fahrversuch mit angelegter Radkralle. Das Fahren mit angelegter Radkralle verursacht Schäden an Ihrem Fahrzeug, für die die EAL GmbH keine Haftung übernimmt.

Bedienungsanleitung

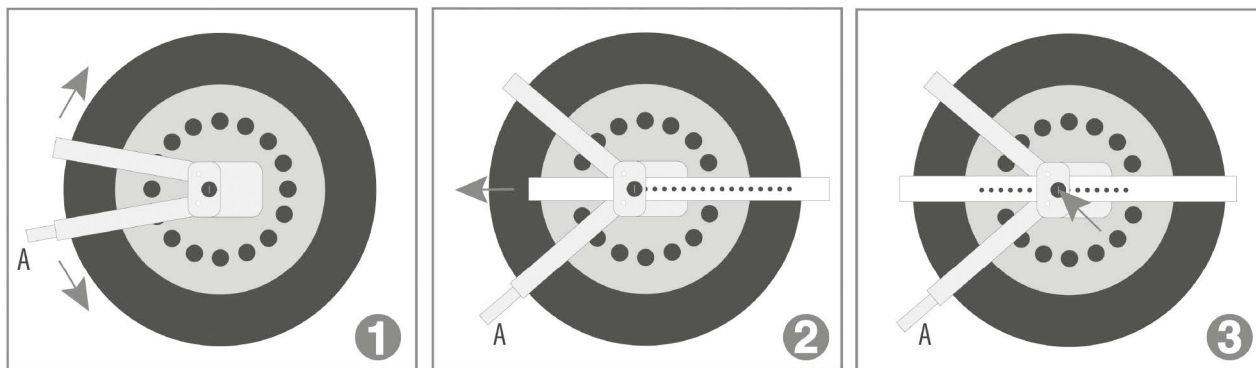

Montage der Radkralle an das Rad

Setzen Sie die Radkralle auf das Rad (Bild 1) und klappen Sie die Bügel auseinander. Achten Sie darauf, dass sich der Abstandshalter (A) auf dem Boden befindet (Bild 2). Setzen Sie den Verriegelungsbügel in die Radkralle ein und schieben ihn ganz hinein. Drücken Sie das Schloss hinein (Bild 3) und schließen es ab, indem Sie den Schlüssel gegen den Uhrzeigersinn drehen. Ziehen Sie den Schlüssel ab.

Entfernen der Radkralle

Schließen Sie das Schloss auf, indem Sie den Schlüssel im Uhrzeigersinn drehen. Das Schloss wird durch eine Feder nach oben gedrückt. Ziehen Sie den Verriegelungsbügel aus der Radkralle heraus. Klappen Sie die Bügel der Radkralle zusammen und nehmen Sie sie vom Rad ab.

Wartung und Pflege

Reinigen Sie die Radkralle mit einem nur leicht feuchten, weichen Tuch und einem milden Reinigungsmittel. Verwenden Sie keine scharfen Reinigungsmittel, Lösemittel oder Benzin. Stellen Sie sicher, dass keine Reinigungsmittel oder Flüssigkeiten in die Rohre der Radkralle eindringen. Schmieren Sie das Schloss regelmäßig mit einem harzfreien Öl, z. B. WD40.

Bewahren Sie die Radkralle an einem trockenen Ort auf.

Hinweise zum Umweltschutz

Entsorgen Sie dieses Gerät über die Wertstofftonne oder die öffentlichen/kommunalen Sammelstellen.

Die Materialien sind recycelbar. Durch Recycling, stoffliche Verwertung oder andere Formen der Wiederverwendung von Altgeräten leisten Sie einen wichtigen Beitrag zum Schutz unserer Umwelt!

Kontaktinformationen

 **EAL GmbH**
Otto-Hausmann-Ring 107
42115 Wuppertal, Deutschland

 +49 (0)202 42 92 83 0

 +49 (0) 202 42 92 83 – 160

 info@eal-vertrieb.com

 www.eal-vertrieb.com

GB „High Power“ WHEEL CLAMP for 13“-16“ wheels

Item number 11804

Overview

• Proper use of the product • Scope of delivery • Specifications • Safety notes • Operating instructions • Maintenance and care • Contact information

WARNING



Read the operating instructions through carefully prior to initial use and observe all of the safety notes!

Not observing such may lead to personal injury, damages to the device or your property!

Store the original packaging, the receipt and these instructions so that they may be consulted at a later date! When passing on the product, please include these operating instructions as well.

Please check the contents of package for integrity and completeness prior to use!

Proper use of the product

The „High Power“ Wheel clamp protects the vehicle, the caravan or trailer from theft by blocking a wheel.

The wheel clamp is only permitted as anti-theft device. The clamping of vehicles that do not belong to you is prevented by the law.

This device is not designed to be used by children or persons with limited metal abilities or without experience and/or lack of required specialist knowledge. Keep children away from the device.

The device is not designated for commercial use.

Utilisation according to the intended purpose also includes the observance of all information in these operating instructions, particularly the observance of the safety instructions. Any other utilisation is considered to be contrary to the intended purpose and may lead to material damages or personal injuries. EAL GmbH assumes no liability for damage resulting from improper use.

Scope of delivery

1 x Wheel clamp with two adjustable bars and lock 2 x Key 1 x Locking bar

Specifications

Wheel size: 13“ - 16“

Material: Steel

Tyre width: max. 225 mm

Weight: 3.900 kg

Safety notes

- Keep children away and do not allow children to operate this device!
- Only use this product as intended!
- Do not manipulate or dismantle the device!
- For your own safety, only use accessories and spare parts that are stated in these Instructions or are recommended by the manufacturer!
- Store the spare key in a safe place.
- Never attempt to drive with the claw fitted. EAL GmbH does not accept liability for damages caused to your vehicle as a result of driving with a fitted Wheel clamp.

Operating instructions

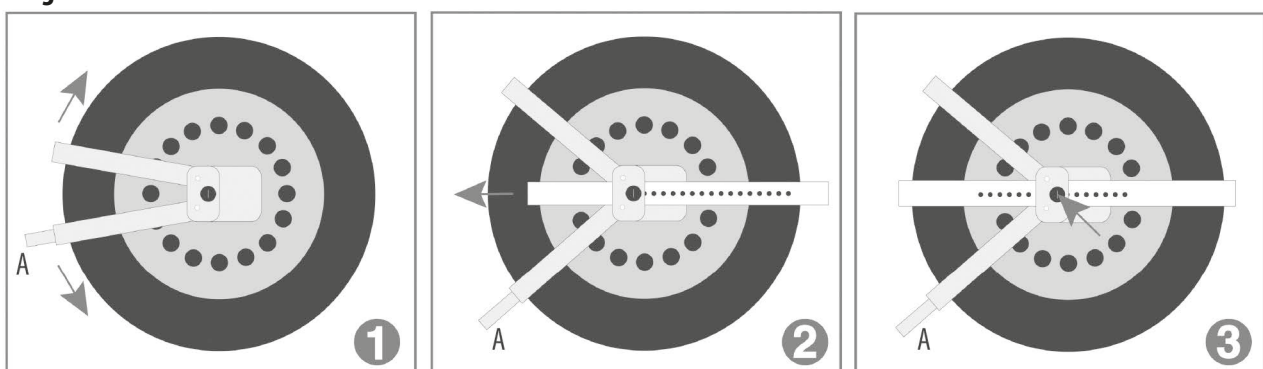

Mounting the Wheel clamp to the wheel

Place the Wheel clamp on the wheel (Figure 1) and unfold the bars. Pay attention to ensure that the spacer (A) is on the ground (Figure 2). Insert the locking bar into the Wheel clamp and push fully into place. Push the lock into place (Figure 3) and lock by turning the key anti-clockwise. Remove the key.

Removing the Wheel clamp

Unlock the lock by turning the key clockwise. The lock will be pushed upwards by a spring. Pull the locking bar out of the Wheel clamp. Fold the bars of the Wheel clamp together and remove from the wheel.

Maintenance and care

Clean the Wheel clamp using a slightly moist, soft cloth and a mild cleaning agent. Do not use aggressive cleaning agents, solvents or petrol. Ensure that no cleaning agents or liquids enter the tubes of the Wheel clamp. Regularly lubricate the lock with a resin-free oil, e.g. WD40. Store the Wheel clamp in a dry place.

Notes regarding environmental protection

Please dispose of this device via the recycling bin or the public/municipal collection points. The materials can be recycled. You make an important contribution to protecting our environment by recycling, material utilisation or other forms of reusing waste equipment!

Contact information

EAL GmbH

Otto-Hausmann-Ring 107
42115 Wuppertal, Germany

☎ +49 (0)202 42 92 83 0

📠 +49 (0) 202 42 92 83 – 160

✉ info@eal-vertrieb.com

🌐 www.eal-vertrieb.com

FR SABOT DE ROUE « High Power » pour roues 13"-16"

N° d'art. 11804

Vue d'ensemble

• Utilisation conforme • Contenu de la livraison • Spécifications • Consignes de sécurité • Mode d'emploi • Entretien et nettoyage • Contact

AVERTISSEMENT



Lisez attentivement le mode d'emploi avant la mise en service et respectez toutes les consignes de sécurité !

Tout non-respect de ces consignes peut entraîner des dommages corporels, endommager l'appareil ou vos biens !

Conservez l'emballage d'origine en lieu sûr, de même que le bon d'achat et ce mode d'emploi afin de pouvoir le consulter à tout moment ! Si vous transmettez cet appareil à quelqu'un d'autre, fournissez également ce mode d'emploi.

Vérifiez l'intégrité et l'intégralité du contenu de l'emballage !

Utilisation conforme

Le sabot de roue « High Power » protège le véhicule, le camping-car ou la remorque du vol en bloquant les roues.

Le sabot de stationnement n'est autorisé que comme protection anti-vol. Le blocage d'autre véhicule est interdit par le législateur.

Cet appareil n'est pas destiné à être utilisé par des enfants ou des personnes mentalement lésées ou ne disposant pas de l'expérience ou des connaissances nécessaires. Les enfants doivent rester à distance de cet appareil.

Cet appareil n'est pas destiné à une utilisation industrielle/commerciale.

L'utilisation conforme aux prescriptions implique également le respect de toutes les informations contenues dans ces instructions de montage, en particulier le respect des consignes de sécurité. Toute autre utilisation est considérée comme non conforme et peut entraîner des dommages matériels ou des blessures sur les personnes. EAL GmbH n'endosse aucune responsabilité pour les dommages résultant d'une utilisation non conforme aux prescriptions.

Contenu de la livraison

1 x Sabot de roue avec deux étriers réglables et serrure

2 x Clé

1 x Étrier de fermeture

Spécifications

Taille de la roue : 13" - 16"

Matériau : acier

Largeur de pneu max. 225 mm

Poids : 3,900 kg

Consignes de sécurité

- Tenez les enfants à distance et ne les laissez pas utiliser cet appareil !
- Utilisez cet appareil uniquement pour l'usage pour lequel il a été conçu !
- Ne trafiquez pas l'appareil et ne le désassemblez pas !
- Pour votre sécurité, utilisez exclusivement des accessoires ou pièces de rechange indiqué(e)s dans les instructions ou dont l'usage est recommandé par le fabricant !

- Rangez la clé de réserve dans un endroit sûr.
- N'entrez jamais un test de conduite avec un sabot de roue posé. Rouler avec un sabot de roue posé cause des dégâts à votre véhicule pour lesquels EAL GmbH n'endosse aucune responsabilité.

Mode d'emploi

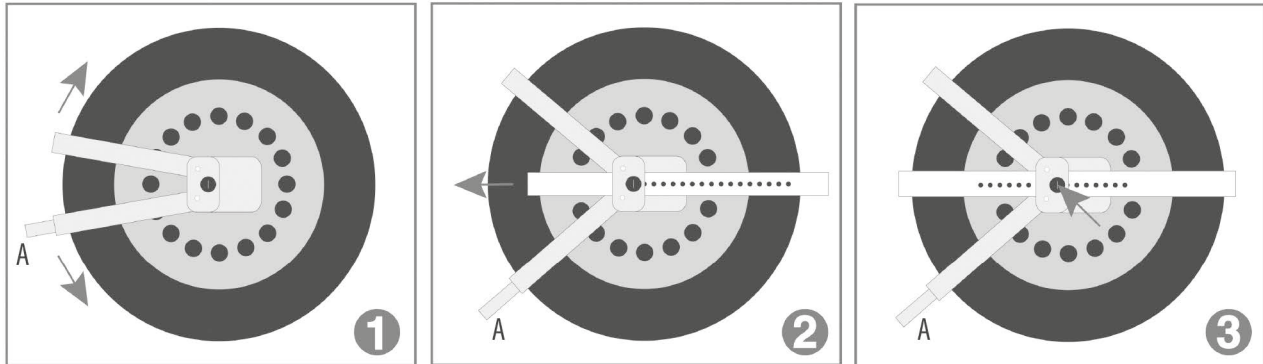

Montage du sabot de roue sur la roue

Placez le sabot de roue sur la roue (illustration 1) et déployez l'étrier. Veillez à ce que l'entretoise (A) se trouve au sol (illustration 2). Placez l'étrier de verrouillage dans le sabot de roue et glissez-le à l'intérieur. Enfoncez la serrure (illustration 3) et verrouillez-le en tournant la clé dans le sens anti-horloger. Retirez la clé.

Démontage du sabot de roue

Verrouillez la serrure en tournant la clé dans le sens horloger. La serrure est pressée vers le haut grâce à un ressort. Retirez l'étrier de verrouillage du sabot de roue. Repliez l'étrier du sabot de roue et retirez-le de la roue.

Entretien et nettoyage

Nettoyez le sabot de roue avec un chiffon doux très légèrement humide et avec un nettoyeur non agressif. N'utilisez ni nettoyeurs agressifs, ni solvants, ni essence. Assurez-vous qu'aucun nettoyeur ni liquide ne pénètre dans le sabot de roue.

Appliquez de l'huile sans résine régulièrement sur la serrure, par exemple WD40.

Conservez le sabot de roue dans un endroit sec.

Consignes pour la protection de l'environnement

Veillez-vous débarrasser de cet appareil dans des conteneurs pour matériaux recyclables ou auprès des services de collecte publics/communaux/cantonaux.

Les matériaux sont recyclables. En effet, grâce au recyclage, à l'utilisation de matières ou d'autres formes de réutilisation d'appareils usagés, vous contribuez favorablement à la protection de notre environnement !

Contact

EAL GmbH
Otto-Hausmann-Ring 107
42115 Wuppertal, Allemagne

☎ +49 (0)202 42 92 83 0

✉ info@eal-vertrieb.com

📠 +49 (0) 202 42 92 83 – 160

🌐 www.eal-vertrieb.com

Overzicht

- Reglementair gebruik • Leveringsomvang • Specificaties • Veiligheidsvoorschriften • Gebruiksaanwijzing • Onderhoud en verzorging
- Contactinformatie

WAARSCHUWING



Lees de gebruiksaanwijzing voor de ingebruikname aandachtig door en neem alle veiligheidsvoorschriften in acht!

Het niet naleven ervan kan letsel, schade aan het product of uw eigendom veroorzaken!

Bewaar de oorspronkelijke verpakking, het aankoopbewijs en de gebruiksaanwijzing om deze later te kunnen raadplegen! Geef bij doorgeven van het apparaat eveneens de gebruiksaanwijzing door.

Controleer de inhoud van de verpakking voor de ingebruikname eerst op beschadigingen en volledigheid!

Reglementair gebruik

De „High Power“-wielklem beschermt de auto, caravan of aanhanger tegen diefstal door het blokkeren van een wiel.

De wielklem is uitsluitend toegestaan om diefstal te voorkomen. Het blokkeren van andere voertuigen is bij de wet verboden.

Het apparaat mag niet worden gebruikt door kinderen, personen met beperkte geestelijke vaardigheden of zonder ervaring en/of gebrek aan kennis. Kinderen moeten uit de buurt van het apparaat worden gehouden.

Het apparaat is niet bedoeld voor bedrijfsmatig gebruik.

Tot het reglementair gebruik behoort ook de inachtneming van alle informatie in deze handleiding, vooral de inachtneming van de veiligheidsvoorschriften. Elk ander gebruik geldt als niet-reglementair en kan materiële schade of persoonlijk letsel veroorzaken. EAL GmbH is niet aansprakelijk voor schade als gevolg van niet-reglementair gebruik.

Leveringsomvang

1 x wielklem met twee verstelbare beugels en slot

2 x sleutels

1 x vergrendelingsbeugel

Specificaties

Wielgrootte: 13" - 16"

Materiaal: staal

Wielbreedte: max. 225 mm

Gewicht: 3,900 kg

Veiligheidsvoorschriften

- Houd dit product buiten het bereik van kinderen en laat ze het product niet bedienen!
- Gebruik dit product uitsluitend waarvoor het is bedoeld!
- Manipuleer of demonteer het product niet!
- Gebruik voor uw eigen veiligheid uitsluitend toebehoren of reserveonderdelen die in de gebruiksaanwijzing staan vermeld of waarvan het gebruik door de fabrikant wordt aanbevolen!
- Bewaar de reservesleutel op een veilige plaats.
- Probeer nooit weg te rijden met bevestigde wielklem. Rijden met bevestigde wielklem veroorzaakt schade aan uw voertuig, waarvoor EAL GmbH geen aansprakelijkheid aanvaardt.

Gebruiksaanwijzing

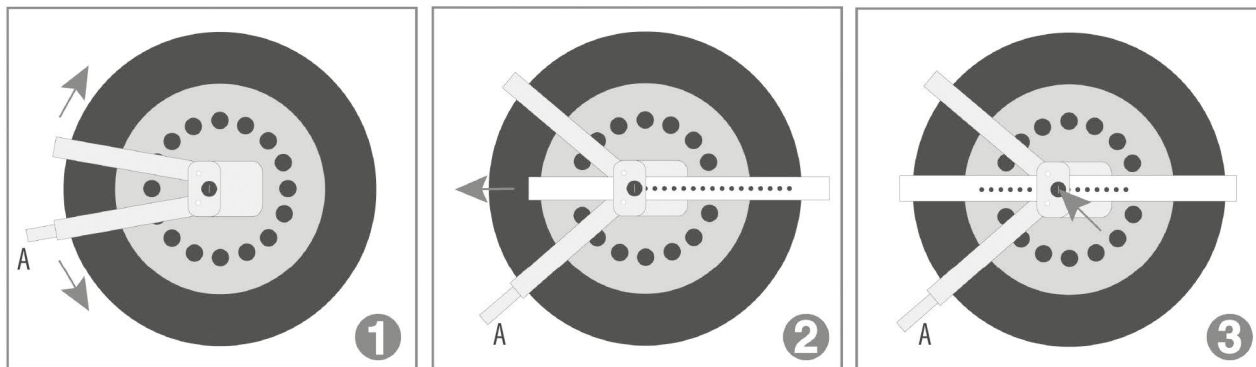

De wielklem op het wiel monteren

Plaats de wielklem op het wiel (afbeelding 1) en klap de beugels uit elkaar.

Zorg ervoor dat de afstandshouder (A) zich op de grond bevindt (afbeelding 2).

Plaats de vergrendelingsbeugel in de wielklem en duw deze helemaal naar binnen.

Druk het slot naar binnen (afbeelding 3) en sluit het af door de sleutel naar links te draaien.

Verwijder de sleutel.

De wielklem verwijderen

Open het slot door de sleutel naar rechts te draaien. Het slot wordt door een veer omhoog geduwd.

Trek de vergrendelingsbeugel uit de wielklem.

Klap de beugels van de wielklem in en verwijder deze van het wiel.

Onderhoud en verzorging

Reinig de wielklem met een enigszins vochtige, zachte doek en een mild reinigingsmiddel. Gebruik geen agressieve reinigingsmiddelen, oplosmiddelen of benzine. Zorg ervoor dat er geen reinigingsmiddelen of vloeistoffen in de wielklem binnendringen.

Smeer het slot regelmatig met een harsvrije olie, zoals WD40.

Bewaar de wielklem op een droge plaats.

Informatie over de bescherming van het milieu

Lever dit product aan het einde van de levensduur in bij een openbare/gemeentelijke inzamelplaats of deponeer het in een bak voor recyclebaar materiaal.

De materialen kunnen worden gerecycled. Door recycling of andere vormen van hergebruik van oude producten levert u een belangrijke bijdrage aan de bescherming van ons milieu!

Contactinformatie

 **EAL GmbH**
Otto-Hausmann-Ring 107
42115 Wuppertal, Duitsland

 +49 (0)202 42 92 83 0

 info@eal-vertrieb.com

 +49 (0) 202 42 92 83 – 160

 www.eal-vertrieb.com

LAS

auto- und camping zubehör

EAL GmbH
Otto-Hausmann-Ring 107
42115 Wuppertal
Deutschland
Telefon: +49 (0)202 42 92 83 0
Internet: www.eal-vertrieb.com

Telefax: +49 (0)202 42 92 83 160
E-Mail: info@eal-vertrieb.com

© EAL GmbH, 11804, 09. 2019