

Art.Nr.
5907724901
AusgabeNr.
5907724901_1002
Rev.Nr.
01/07/2022



HCE2000

| | | |
|-----------|--|-----------|
| DE | Hochdruckreiniger Originalbedienungsanleitung | 5 |
| GB | High-Pressure Cleaner Translation of original instruction manual | 16 |
| FR | Nettoyeur haute pression Traduction des instructions d'origine | 26 |
| SI | Visokotlačni čistilnik Prevod originalnih navodil za uporabo | 37 |
| HR | Visokotlačni čistač Prijevod originalnog priručnika za uporabu | 47 |
| PL | Myjka wysokociśnieniowa Tłumaczenie oryginalnej instrukcji obsługi | 57 |
| NL | Hogedrukreiniger Vertaling van de originele gebruikshandleiding | 68 |



ACHTUNG! Vor Inbetriebnahme die Bedienungsanleitung genau durchlesen!
CAUTION! Read the manual carefully before operating this machine!
ATTENTION! Lire la notice intégralement avant l'utilisation de la machine!

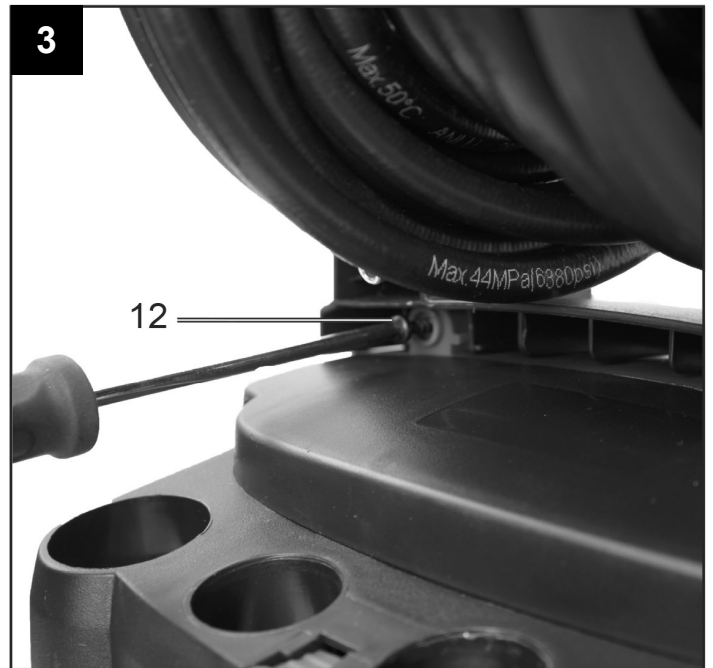
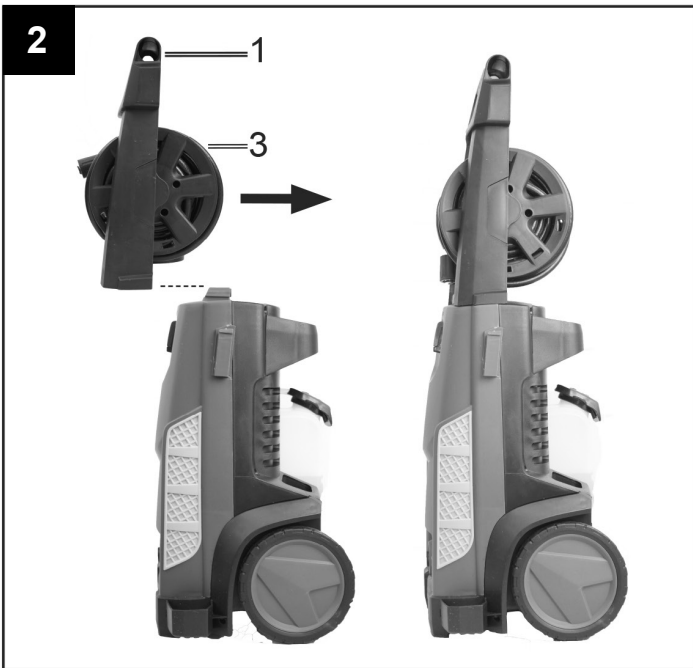
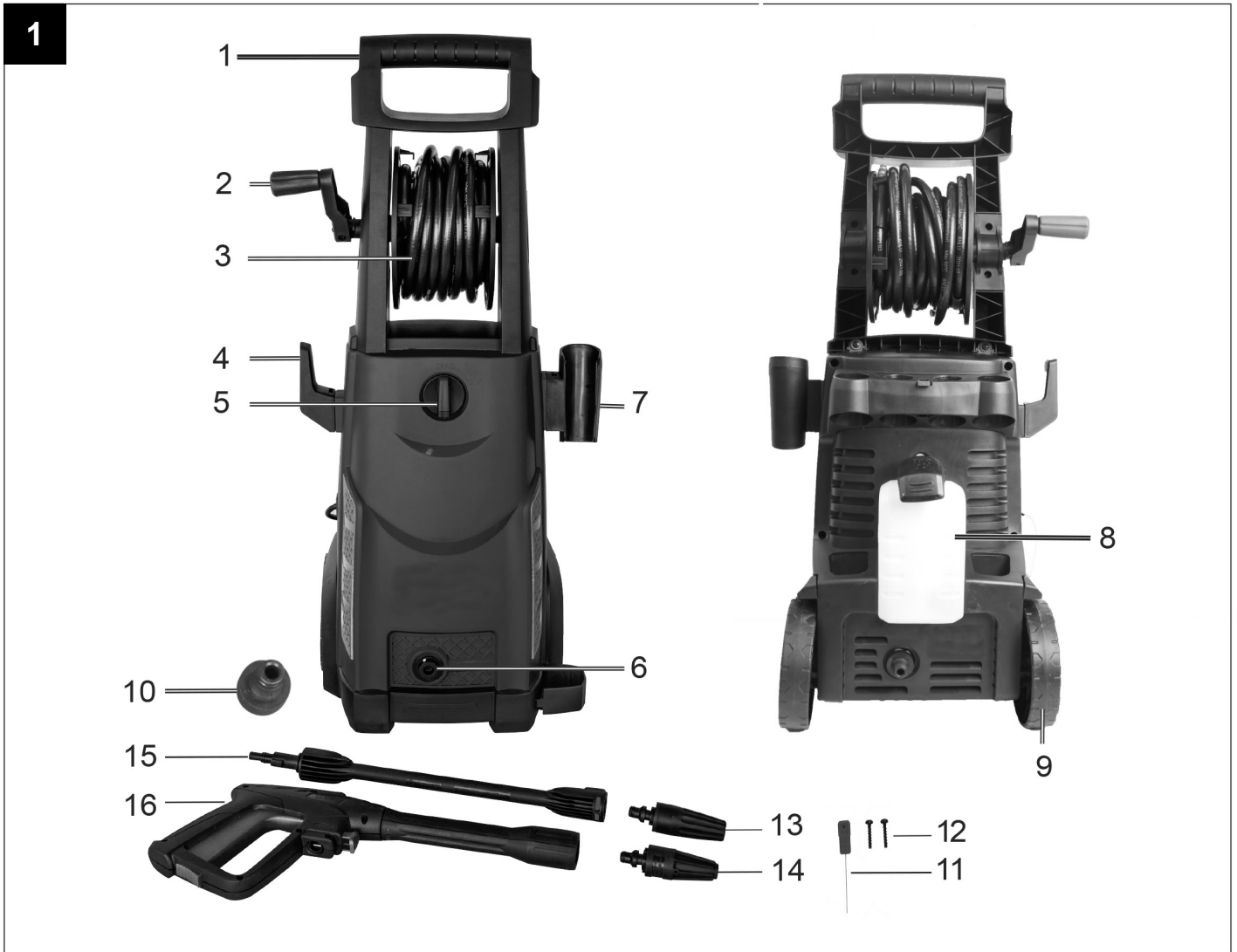

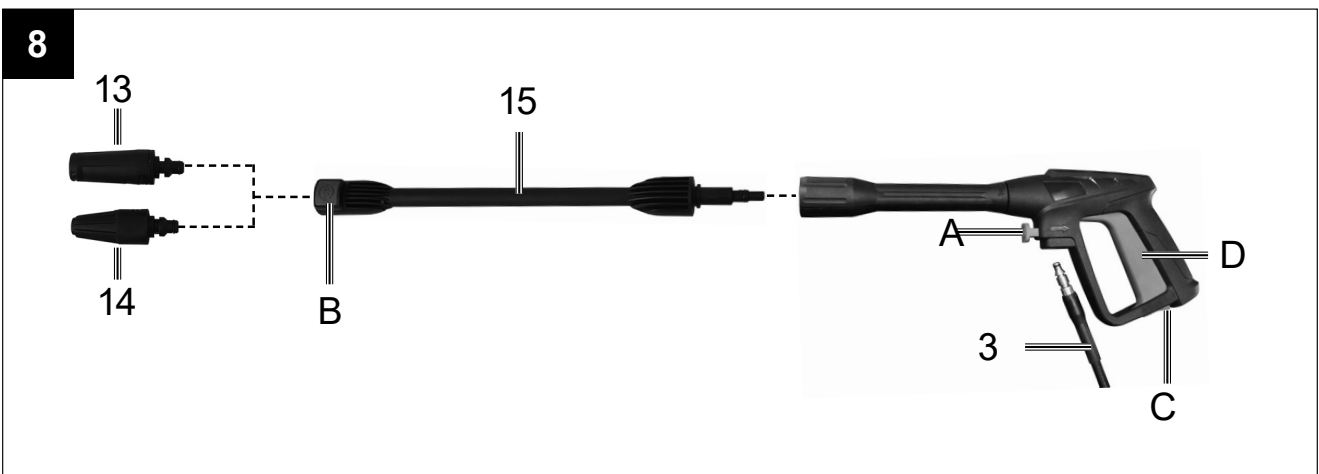
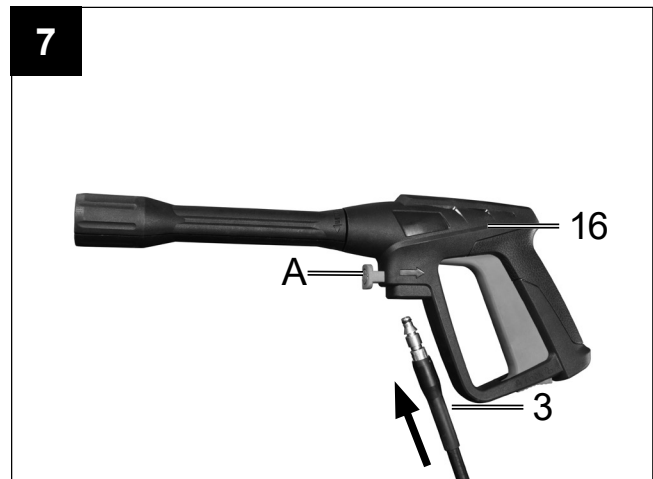
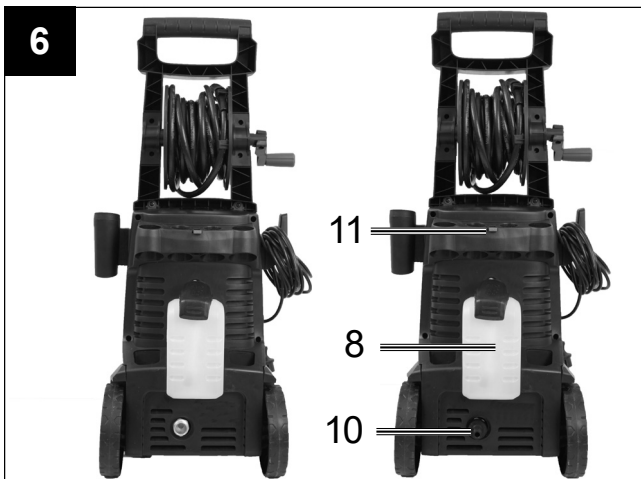
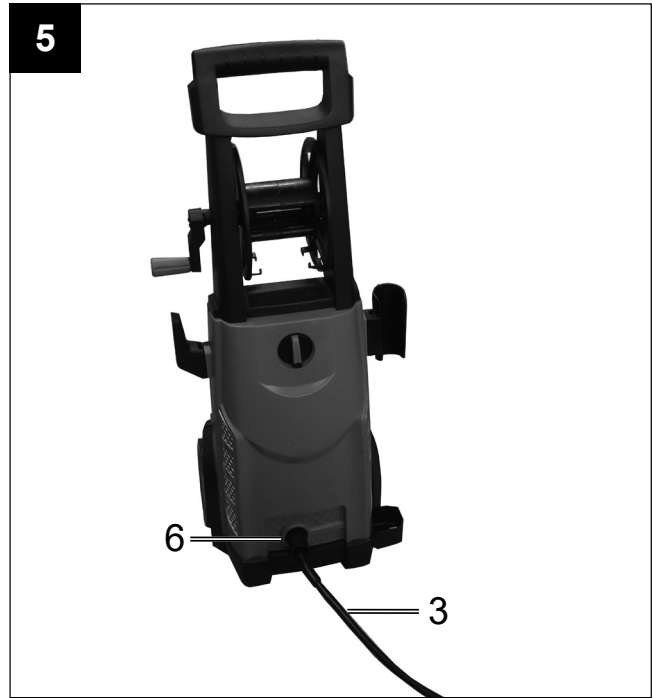
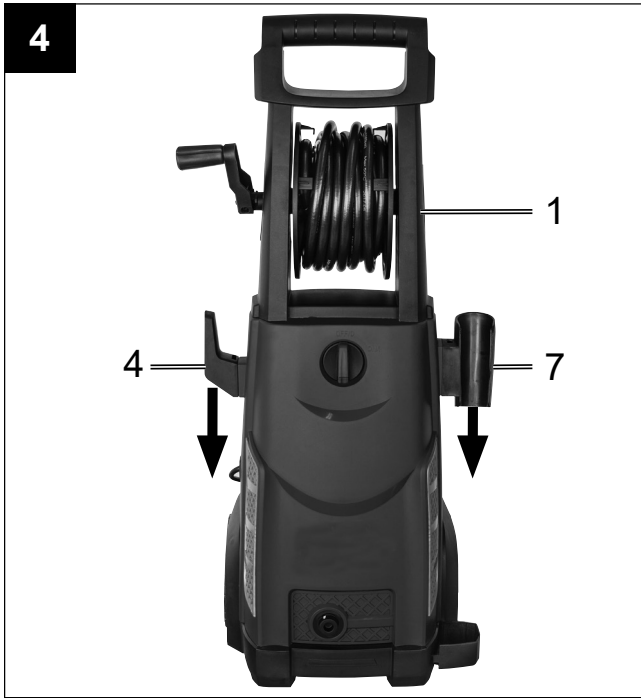

Erklärung der Symbole auf dem Gerät

| | |
|--|--|
| | <p>Vor Inbetriebnahme Bedienungsanleitung und Sicherheitshinweise lesen und beachten!</p> |
| | <p>Warn- und Sicherheitshinweise beachten!</p> |
| | <p>Schutzbrille tragen!</p> |
| | <p>Gehörschutz tragen!</p> |
| | <p>Schutzklasse II</p> |
| | <p>Das Gerät darf nicht unmittelbar an das öffentliche Trinkwassernetz angeschlossen werden.</p> |
| | <p>Hochdruckstrahl nicht auf Personen, Tiere, aktive elektrische Ausrüstung oder auf das Gerät selbst richten.</p> |

| Inhaltsverzeichnis: | Seite: |
|---|---------------|
| 1. Einleitung..... | 7 |
| 2. Gerätebeschreibung (Abb. 1)..... | 7 |
| 3. Lieferumfang | 7 |
| 4. Bestimmungsgemäße Verwendung | 8 |
| 5. Sicherheitshinweise für Hochdruckreiniger..... | 8 |
| 6. Restrisiken..... | 10 |
| 7. Technische Daten..... | 10 |
| 8. Vor Inbetriebnahme..... | 11 |
| 9. Elektrischer Anschluss..... | 12 |
| 10. Bedienung | 13 |
| 11. Transport | 13 |
| 12. Lagerung | 13 |
| 13. Wartung..... | 13 |
| 14. Entsorgung und Wiederverwertung | 14 |
| 15. Mögliche Ausfallursachen | 14 |

1. Einleitung

Hersteller:

Scheppach GmbH
Günzburger Straße 69
D-89335 Ichenhausen

Verehrter Kunde,

wir wünschen Ihnen viel Freude und Erfolg beim Arbeiten mit Ihrem neuen Gerät.

Hinweis:

Der Hersteller dieses Gerätes haftet nach dem geltenden Produkthaftungsgesetz nicht für Schäden, die an diesem Gerät oder durch dieses Gerät entstehen bei:

- unsachgemäßer Behandlung,
- Nichtbeachtung der Bedienungsanweisung,
- Reparaturen durch Dritte, nicht autorisierte Fachkräfte,
- Einbau und Austausch von nicht originalen Ersatzteilen,
- nicht bestimmungsgemäßer Verwendung,
- Ausfällen der elektrischen Anlage bei Nichtbeachtung der elektrischen Vorschriften und VDE-Bestimmungen 0100, DIN 57113 / VDE0113.

Beachten Sie:

Lesen Sie vor der Montage und vor Inbetriebnahme den gesamten Text der Bedienungsanleitung durch. Diese Bedienungsanleitung soll es Ihnen erleichtern, Ihr Elektrowerkzeug kennenzulernen und dessen bestimmungsgemäßen Einsatzmöglichkeiten zu nutzen.

Die Bedienungsanleitung enthält wichtige Hinweise, wie Sie mit dem Elektrowerkzeug sicher, fachgerecht und wirtschaftlich arbeiten, und wie Sie Gefahren vermeiden, Reparaturkosten sparen, Ausfallzeiten verringern und die Zuverlässigkeit und Lebensdauer des Elektrowerkzeugs erhöhen.

Zusätzlich zu den Sicherheitsbestimmungen dieser Bedienungsanleitung müssen Sie unbedingt die für den Betrieb des Elektrowerkzeugs geltenden Vorschriften Ihres Landes beachten.

Bewahren Sie die Bedienungsanleitung, in einer Plastikhülle geschützt vor Schmutz und Feuchtigkeit, bei dem Elektrowerkzeug auf. Sie muss von jeder Bedienungsperson vor Aufnahme der Arbeit gelesen und sorgfältig beachtet werden. An dem Elektrowerkzeug dürfen nur Personen arbeiten, die im Gebrauch des Elektrowerkzeugs unterwiesen und über die damit verbundenen Gefahren unterrichtet sind. Das geforderte Mindestalter ist einzuhalten.

Neben den in dieser Bedienungsanleitung enthaltenen Sicherheitshinweisen und den besonderen Vorschriften Ihres Landes sind die für den Betrieb von baugleichen Maschinen allgemein anerkannten technischen Regeln zu beachten.

Wir übernehmen keine Haftung für Unfälle oder Schäden, die durch Nichtbeachten dieser Anleitung und den Sicherheitshinweisen entstehen.

2. Gerätebeschreibung (Abb. 1)

1. Handgriff mit Schlauchtrommel
2. Handkurbel
3. Hochdruckschlauch
4. Kabelhalterung
5. Ein- / Ausschalter
6. Anschluss für Hochdruckschlauch
7. Lanzenhalterung
8. Reinigungsmittelbehälter
9. Transportrad
10. Anschluss Wasserzulauf
11. Düsenreinigungsnadel
12. Schrauben
13. Düse
14. Turbodüse
15. Verlängerung
16. Pistole

3. Lieferumfang

- Handgriff mit Schlauchtrommel
- Hochdruckschlauch
- Kabelhalterung
- Lanzenhalterung
- Reinigungsmittelbehälter
- Anschluss Wasserzulauf
- Düsenreinigungsnadel
- Schrauben (2x)
- Düse
- Turbodüse
- Verlängerung
- Pistole
- Bedienungsanleitung

Entpacken

- Öffnen Sie die Verpackung und nehmen Sie das Gerät vorsichtig heraus.
- Entfernen Sie das Verpackungsmaterial sowie Verpackungs- / und Transportsicherungen (falls vorhanden).
- Überprüfen Sie, ob der Lieferumfang vollständig ist.
- Kontrollieren Sie das Gerät und die Zubehörteile auf Transportschäden.
- Bewahren Sie die Verpackung nach Möglichkeit bis zum Ablauf der Garantiezeit auf.

ACHTUNG

Gerät und Verpackungsmaterialien sind kein Kinderspielzeug! Kinder dürfen nicht mit Kunststoffbeuteln, Folien und Kleinteilen spielen! Es besteht Verschluckungs- und Erstickungsgefahr!

4. Bestimmungsgemäße Verwendung

Der Hochdruckreiniger ist für die Verwendung im Privaten Bereich zum Reinigen von Fahrzeugen, Maschinen, Gebäuden, Fassaden usw. mit Hochdruck vorgesehen.

Die Maschine darf nur nach ihrer Bestimmung verwendet werden. Jede weitere darüber hinausgehende Verwendung ist nicht bestimmungsgemäß. Für daraus hervorgerufene Schäden oder Verletzungen aller Art haftet der Benutzer/Bediener und nicht der Hersteller.

Bitte beachten Sie, dass unsere Geräte bestimmungsgemäß nicht für den gewerblichen, handwerklichen oder industriellen Einsatz konstruiert wurden. Wir übernehmen keine Gewährleistung, wenn das Gerät in Gewerbe-, Handwerks- oder Industriebetrieben sowie bei gleichzusetzenden Tätigkeiten eingesetzt wird.

5. Sicherheitshinweise für Hochdruckreiniger

Lesen Sie vor der ersten Benutzung Ihres Gerätes diese Sicherheitshinweise und die Originalbedienungsanleitung. Handeln Sie danach.

- Neben den Hinweisen in der Bedienungsanleitung müssen die allgemeinen Sicherheits- und Unfallverhütungsvorschriften des Gesetzgebers berücksichtigt werden.
- Am Gerät angebrachte Warn- und Hinweisschilder geben wichtige Hinweise für den gefahrlosen Betrieb.

Gefahrenstufen

⚠ GEFAHR

- Hinweis auf eine unmittelbar drohende Gefahr, die zu schweren Körperverletzungen oder zum Tod führt.

⚠ WARNUNG

- Hinweis auf eine möglicherweise gefährliche Situation, die zu schweren Körperverletzungen oder zum Tod führen kann.

⚠ VORSICHT

- Hinweis auf eine möglicherweise gefährliche Situation, die zu leichten Verletzungen führen kann.

ACHTUNG

- Hinweis auf eine möglicherweise gefährliche Situation, die zu Sachschäden führen kann.

Elektrische Komponenten

⚠ GEFAHR

- Gefahr eines Stromschlags.
- Netzstecker und Steckdose niemals mit feuchten Händen anfassen.
- Netzanschlussleitung mit Netzstecker vor jedem Betrieb auf Schäden prüfen. Beschädigte Netzanschlussleitung unverzüglich durch autorisierten Kundendienst / Elektrofachkraft austauschen lassen. Gerät mit beschädigter Netzanschlussleitung nicht in Betrieb nehmen.
- Alle stromführenden Teile im Arbeitsbereich müssen Strahlwasser geschützt sein.
- Netzstecker und Kupplung einer Verlängerungsleitung müssen wasserdicht sein und dürfen nicht im Wasser liegen. Die Kupplung darf weiterhin nicht auf dem Boden liegen. Es wird empfohlen, Kabeltrommeln zu verwenden, die gewährleisten, dass die Steckdosen sich mindestens 60 mm über dem Boden befinden.
- Darauf achten, dass Netzanschluss- und Verlängerungsleitung nicht durch Überfahren, Quetschen, Zerren oder dergleichen verletzt oder beschädigt werden. Die Netzanschlussleitungen vor Hitze, Öl und scharfen Kanten schützen.
- Vor allen Pflege- und Wartungsarbeiten das Gerät ausschalten und den Netzstecker ziehen.
- Reparaturarbeiten und Arbeiten an elektrischen Bauteilen dürfen nur vom autorisierten Kundendienst durchgeführt werden.

⚠ WARNUNG

- Das Gerät darf nur an einen elektrischen Anschluss angeschlossen werden, der von einem Elektroinstallateur gemäß IEC 60364 ausgeführt wurde.
- Das Gerät nur an Wechselstrom anschließen. Die Spannung muss mit dem Typenschild des Gerätes übereinstimmen.
- Schutzklasse I - Geräte dürfen nur an ordnungsgemäß geerdete Stromquellen angeschlossen werden.
- Aus Sicherheitsgründen empfehlen wir grundsätzlich, das Gerät über einen Fehlerstromschutzschalter (max. 30 mA) zu betreiben.
- Eine ungeeignete elektrische Verlängerungsleitung kann gefährlich sein. Im Freien nur eine dafür zugelassene, entsprechend gekennzeichnete, elektrische Verlängerungsleitung mit ausreichendem Leitungsquerschnitt verwenden:
1 - 10 m: 1,5 mm²; 10 - 30 m: 2,5 mm²
- Verlängerungsleitung immer vollständig von der Kabeltrommel abwickeln.
- Den Netztrennschalter immer ausschalten, wenn die Maschine unbeaufsichtigt gelassen wird.

Warnung! Dieses Elektrowerkzeug erzeugt während des Betriebs ein elektromagnetisches Feld. Dieses Feld kann unter bestimmten Umständen aktive oder passive medizinische Implantate beeinträchtigen. Um die Gefahr von ernsthaften oder tödlichen Verletzungen zu verringern, empfehlen wir Personen mit medizinischen Implantaten ihren Arzt und den Hersteller vom medizinischen Implantat zu konsultieren, bevor das Elektrowerkzeug bedient wird.

Sicherer Umgang

⚠ GEFAHR

- Der Benutzer hat das Gerät bestimmungsgemäß zu verwenden. Er hat die örtlichen Gegebenheiten zu berücksichtigen und beim Arbeiten mit dem Gerät auf Personen im Umfeld zu achten.
- Wichtige Komponenten, wie Hochdruckschlauch, Handspritzpistole und Sicherheitseinrichtungen, vor jedem Betrieb auf Schäden prüfen. Beschädigte Komponenten unverzüglich austauschen. Gerät mit beschädigten Komponenten nicht in Betrieb nehmen.
- Warnung: Hochdruckstrahlen können bei unsachgemäßem Gebrauch gefährlich sein. Der Strahl darf nicht auf Personen, Tiere, aktive elektrische Ausrüstung oder auf das Gerät selbst gerichtet werden.
- Warnung: Den Hochdruckstrahl nicht auf andere oder sich selbst richten, um Kleidung oder Schuhwerk zu reinigen.
- Fahrzeugreifen/Reifenventile können durch den Hochdruckstrahl beschädigt werden und platzen. Erstes Anzeichen hierfür ist eine Verfärbung des Reifens. Beschädigte Fahrzeugreifen/Reifenventile sind lebensgefährlich. Mindestens 30 cm Strahlabstand bei der Reinigung einhalten!

⚠ WARNUNG

- Das Gerät nicht verwenden, wenn sich andere Personen in Reichweite befinden, es sei denn, sie tragen Schutzkleidung.
- Hochdruckreiniger dürfen nicht von Kindern oder nicht unterwiesenen Personen betrieben werden
- Dieses Gerät ist nicht dafür bestimmt, durch Personen mit eingeschränkten physischen, sensorischen oder geistigen Fähigkeiten oder mangels Erfahrungen und/oder mangels Wissen benutzt zu werden, es sei denn, sie werden durch eine für ihre Sicherheit zuständige Person beaufsichtigt oder erhalten von ihr Anweisungen, wie das Gerät zu benutzen ist und haben die daraus resultierenden Gefahren verstanden.
- Kinder dürfen mit dem Gerät nicht spielen. Kinder beaufsichtigen, um sicherzustellen, dass sie nicht mit dem Gerät spielen.
- Reinigung und Wartung dürfen nicht von Kindern ohne Beaufsichtigung durchgeführt werden.

⚠ VORSICHT

- Vor allen Tätigkeiten mit oder am Gerät Standsicherheit herstellen, um Unfälle oder Beschädigungen durch Umfallen des Geräts zu vermeiden.
- Durch den austretenden Wasserstrahl an der Hochdruckdüse wirkt eine Rückstoßkraft auf die Handspritzpistole. Für sicheren Stand sorgen, Handspritzpistole und Strahlrohr gut festhalten.
- Das Gerät niemals unbeaufsichtigt lassen, solange es in Betrieb ist.

ACHTUNG

- Bei längeren Arbeitspausen Gerät am Geräteschalter ausschalten.
- Das Gerät nicht bei Temperaturen unter 0 °C betreiben.

Sonstige Gefahren

⚠ GEFAHR

- Der Betrieb in explosionsgefährdeten Bereichen ist untersagt.
- Keine Gegenstände abspritzen, die gesundheitsgefährdende Stoffe (z.B. Asbest) enthalten.
- Niemals lösungsmittelhaltige Flüssigkeiten oder unverdünnte Säuren und Lösungsmittel ansaugen! Dazu zählen z.B. Benzin, Farbverdünner oder Heizöl. Der Sprühnebel ist hochentzündlich, explosiv und giftig. Kein Aceton, unverdünnte Säuren und Lösungsmittel verwenden, da sie die am Gerät verwendeten Materialien angreifen.
- Warnung: Explosionsgefahr - Keine brennbaren Flüssigkeiten versprühen.
- Verpackungsfolien von Kindern fernhalten, es besteht Erstickungsgefahr!

⚠ WARNUNG

- Gemäß gültigen Vorschriften darf das Gerät nie ohne Systemtrenner am Trinkwassernetz betrieben werden. Stellen Sie sicher, dass der Anschluss Ihrer Hauswasseranlage, an dem der Hochdruckreiniger betrieben wird, mit einem Systemtrenner gemäß EN 12729 Typ BA ausgestattet ist.
- Wasser, das durch einen Systemtrenner geflossen ist, gilt nicht mehr als Trinkwasser.
- Hochdruckschläuche, Armaturen und Kupplungen sind wichtig für die Gerätesicherheit. Nur vom Hersteller empfohlene Hochdruckschläuche, Armaturen und Kupplungen verwenden.
- Zur Sicherstellung der Maschinensicherheit nur Originale-Ersatzteile vom Hersteller oder vom Hersteller freigegebene Ersatzteile verwenden.
- Beim Trennen von Zulauf- oder Hochdruckschlauch kann nach dem Betrieb heißes Wasser aus den Anschlüssen austreten.

⚠ VORSICHT

- Bei der Auswahl des Lagerortes und beim Transport das Gewicht des Gerätes (siehe Technische Daten) beachten, um Unfälle oder Verletzungen zu vermeiden.
- Mehrstündige, ununterbrochene Benutzung des Gerätes kann in seltenen Fällen zu Taubheitsgefühlen in den Händen führen.
- Handschuhe tragen.
- Hände warmhalten.
- Regelmäßige Arbeitspausen einlegen.

Arbeiten mit Reinigungsmittel

⚠ WARNUNG

- Dieses Gerät wurde entwickelt für die Verwendung von Reinigungsmitteln, die vom Hersteller geliefert oder empfohlen werden. Die Verwendung von anderen Reinigungsmitteln oder Chemikalien kann die Sicherheit des Gerätes beeinträchtigen.
- Die falsche Verwendung von Reinigungsmitteln kann schwere Verletzungen oder Vergiftungen verursachen.
- Reinigungsmittel für Kinder unzugänglich aufbewahren.

Sicherheitseinrichtungen

⚠ VORSICHT

- Sicherheitseinrichtungen dienen dem Schutz des Benutzers und dürfen nicht verändert oder umgangen werden.
- Die Pistole verfügt über eine Verriegelung. Wenn die Verriegelung aktiviert ist, kann die Pistole nicht betätigt werden.
- Thermosensor: Der Thermosensor schützt den Motor vor Überlastung. Das Gerät kann nach einigen Minuten erneut gestartet werden, wenn sich der Temperatursensor abgekühlt hat.

Persönliche Schutzausrüstung

⚠ VORSICHT

- Zum Schutz vor zurückspritzendem Wasser oder Schmutz geeignete Schutzkleidung und Schutzbrille tragen.
- Während des Gebrauchs von Hochdruckreinigern können Aerosole entstehen. Das Einatmen von Aerosolen kann gesundheitliche Schäden zur Folge haben. Abhängig von der Anwendung können vollständig abgeschirmte Düsen (z. B. Flächenreiniger) zur Hochdruckreinigung verwendet werden, die den Ausstoß von wässrigen Aerosolen deutlich verringern. Der Einsatz einer solchen Abschirmung ist nicht bei allen Anwendungen möglich. Wenn der Einsatz einer vollständig abgeschirmten Düse nicht möglich ist, sollte eine Atemschutzmaske der Klasse FFP 2 oder vergleichbar, abhängig von der zu reinigenden Umgebung, verwendet werden.

6. Restrisiken

Auch wenn Sie dieses Elektrowerkzeug vorschriftsmäßig bedienen, bleiben immer Restrisiken bestehen. Folgende Gefahren können im Zusammenhang mit der Bauweise und Ausführung dieses Elektrowerkzeuges auftreten:

- Lungenschäden, falls keine geeignete Staubschutzmaske getragen wird.
- Gehörschäden, falls kein geeigneter Gehörschutz getragen wird.
- Gesundheitsschäden, die aus Hand-Arm-Schwingungen resultieren, falls das Gerät über einen längeren Zeitraum verwendet wird oder nicht ordnungsgemäß geführt und gewartet wird.

7. Technische Daten

| | |
|--|--------------------|
| Netzspannung | 230-240 V~ / 50 Hz |
| Leistungsaufnahme | 2000 W |
| Netzkabellänge | ca. 5 m |
| Schutzklasse | II |
| Schutzart | IPX5 |
| Bemessungsdruck | 102 bar |
| Max. zulässiger Druck | 153 bar |
| Zulauftemperatur | 5-50 °C |
| Förderleistung | 5,5 l/min |
| Förderleistung max. | 7,5 l/min |
| Max. Druck Wasserzulauf | 0,4 MPa |
| Schutzklasse | II |
| Schutzart | IPX5 |
| Gewicht ca. | 9,3 kg |
| Baumaße | 365 x 280 x 820 mm |
| Fassungsvermögen des Reinigungsbehälters | 1L |

Gefahr!

Geräusch und Vibration

Die Geräusch- und Vibrationswerte wurden entsprechend EN 60335 ermittelt.

| | |
|------------------------------|------------------------|
| Schalldruckpegel L_{pA} | 76 dB(A) |
| Unsicherheit K_{pA} | 3 dB(A) |
| Schalleistungspegel L_{WA} | 92 dB(A) |
| Vibration ($a_{h,i}$) | < 2.5 m/s ² |

Tragen Sie einen Gehörschutz.

Die Einwirkung von Lärm kann Hörverlust bewirken.

Schwingungsgesamtwerte (Vektorsumme dreier Richtungen) ermittelt entsprechend EN 60335.

Schwingungsemissionswert $a_h \leq 2,5 \text{ m/s}^2$

Der angegebene Schwingungsemissionswert ist nach einem genormten Prüfverfahren gemessen worden und kann sich, abhängig von der Art und Weise, in der das Elektrowerkzeug verwendet wird, ändern und in Ausnahmefällen über dem angegebenen Wert liegen.

Der angegebene Schwingungsemissionswert kann zum Vergleich eines Elektrowerkzeuges mit einem anderen verwendet werden.

Der angegebene Schwingungsemissionswert kann auch zu einer einleitenden Einschätzung der Beeinträchtigung verwendet werden.

Beschränken Sie die Geräuschentwicklung und Vibration auf ein Minimum!

- Verwenden Sie nur einwandfreie Geräte.
- Warten und reinigen Sie das Gerät regelmäßig.
- Passen Sie Ihre Arbeitsweise dem Gerät an.
- Überlasten Sie das Gerät nicht.
- Lassen Sie das Gerät gegebenenfalls überprüfen.
- Schalten Sie das Gerät aus, wenn es nicht benutzt wird.
- Tragen Sie Handschuhe.

8. Vor Inbetriebnahme

Korrektter Einsatz des Gerätes

- Der Hochdruckreiniger muss auf einer ebenen, sicheren Fläche aufgestellt werden.
- Bei jeder Betätigung der Maschine empfiehlt sich die Einhaltung der korrekten Bedienungsposition: eine Hand an der Pistole und die zweite Hand an der Lanze.
- Der Wasserstrahl darf nie auf elektrische Leitungen oder auf die Maschine gerichtet werden.
- Um eine Beschädigung der Pumpe im Stillstand zu vermeiden, ist eine geringe Undichtigkeit der Pumpe normal.
- Die Maschine darf unter keinen Umständen in Räumlichkeiten verwendet werden, die explosionsgefährdet sind.
- Die Arbeitstemperatur muss zwischen +5 und +50°C liegen. Es dürfen keine Abdeckungen oder Änderungen an der Lanze oder den Spritzdüsen vorgenommen werden.
- Der Hochdruckreiniger ist für einen Betrieb mit kaltem oder mäßig warmem Wasser (max. bis 50°C) ausgelegt, höhere Temperaturen führen zu Schäden an der Pumpe.
- Das einlaufende Wasser darf weder verschmutzt, sandhaltig noch mit chemischen Produkten belastet sein, die zur Beeinträchtigung der Funktion führen und die Haltbarkeit der Maschine verkürzen können.

Montage

Montage Gerät (Abb. 1 / 2 / 3 / 4)

Schieben Sie den Handgriff mit Schlauchtrommel (1) auf die Befestigungspunkte oberhalb am Gerät und sichern Sie diesen mit den beiden mitgelieferten Schrauben (12). (Länge 20 mm)

Stecken Sie die Lanzenhalterung (7) und die Kabelhalterung (4) seitlich auf die beiden Befestigungspunkte am Gerät.

Schlauchtrommel (Abb. 1)

Die Schlauchtrommel dient zum platzsparenden Aufbewahren des Hochdruckschlauches (3).

Mithilfe der Handkurbel (2) kann der Hochdruckschlauch (3) auf der Schlauchtrommel aufgerollt werden.

Achtung! Zur Verwendung des Hochdruckreinigers muss der Hochdruckschlauch komplett abgewickelt sein.

Anschluss Wasserzulauf (Abb. 1/ 6)

Schrauben Sie den Anschluss für den Wasserzulauf (10) an das Gerät. Entfernen Sie vorher die Schutzkappe. Der Anschluss für den Wasserzulauf (10) ist mit einem Anschlussstück für Standardschlauchkupplungssysteme ausgestattet. Stecken Sie die Schlauchkupplung des Zulaufschlauches (min. Ø 1/2" / ca. 13 mm) auf den Anschluss für Wasserzulauf (10).

Verwenden Sie für den Wasserzulauf immer einen verstärkten Wasserschlauch mit einer handelsüblichen Kupplung. Die Länge sollte mindestens 6,0 m betragen. (nicht im Lieferumfang enthalten)

Zwischen dem Trinkwasser und dem Hochdruckreiniger muss ein Rückflussverhinderer eingebaut sein! Fragen Sie hierzu Ihren Sanitärinstallateur.

Ansaugen aus offene Tanks/Behälter und natürlichen Gewässern

Verwenden Sie ein spezielles Selbst-Ansaugzubehör (nicht im Lieferumfang enthalten / erhältlich beim Fachhändler)

Mit diesem Zubehör kann der Hochdruckreiniger Wasser 0,5 m hoch über den Wasserspiegel ansaugen. Dies kann ungefähr 25 – 50 Sekunden dauern. Tauchen Sie den Zubehör-Schlauch vollständig unter Wasser, um die Luft im Schlauch zu verdrängen. Schließen Sie den Zubehör-Schlauch an den Hochdruckreiniger an und stellen Sie sicher, dass das Ansaugsieb unter Wasser bleibt.

Lassen Sie den Hochdruckreiniger mit abgenommener Sprühpistole laufen, bis Wasser gleichmäßig aus dem Hochdruckschlauch fließt. Wenn nach 25 – 50 Sekunden noch kein Wasser austritt, schalten Sie aus und prüfen Sie alle Anschlüsse.

Wenn Wasser fließt, den Hochdruckreiniger ausschalten und zum Arbeiten die Sprühpistole und die Sprühdüse anschließen.

Anschluss Hochdruckschlauch (Abb. 5/7)

Schließen Sie den Hochdruckschlauch (3) an den Anschluss für den Hochdruckschlauch (6). Entfernen Sie vorher die Schutzkappe.

Stecken Sie das andere Ende des Hochdruckschlau-ches (3) in den Anschluss der Pistole (16).

Um den Hochdruckschlauch (3) zu entfernen, drücken Sie die Taste (A) und ziehen Sie diesen heraus.

Anschluss der Aufsätze (Abb. 8)

Um die Verlängerung (15) zu montieren, drücken Sie diese in die Pistole (16) und drehen diese, bis sie sich arretiert.

Um die Aufsätze (13) und (14) zu montieren, stecken Sie diese in die Verlängerung (15) und drehen diese, bis sie sich arretieren.

Um die Aufsätze (13) und (14) zu entfernen, drücken Sie die Taste (B) und ziehen Sie diese heraus.

9. Elektrischer Anschluss

Der installierte Elektromotor ist betriebsfertig angeschlossen. Der Anschluss entspricht den einschlägigen VDE- und DIN-Bestimmungen. Der kundenseitige Netzanschluss sowie die verwendete Verlängerungsleitung müssen diesen Vorschriften entsprechen.

Wichtige Hinweise

Bei Überlastung des Motors schaltet dieser selbständig ab. Nach einer Abkühlzeit (zeitlich unterschiedlich) lässt sich der Motor wieder einschalten.

- Das Produkt erfüllt die Anforderungen der EN 61000-3-11 und unterliegt Sonderanschlussbedingungen. Das heißt, dass eine Verwendung an beliebigen frei wählbaren Anschlusspunkten nicht zulässig ist.
- Das Produkt kann bei ungünstigen Netzverhältnissen zu vorübergehenden Spannungsschwankungen führen.
- Das Produkt ist ausschließlich zur Verwendung an Anschlusspunkten vorgesehen, die
 - a) eine maximale zulässige Netzimpedanz „Z“ ($Z_{max.} = 0,384 \Omega$) nicht überschreiten, oder
 - b) die eine Dauerstrombelastbarkeit des Netzes von mindestens 100 A je Phase haben.
- Sie müssen als Benutzer sicherstellen, wenn nötig in Rücksprache mit Ihrem Energieversorgungsunternehmen, dass Ihr Anschlusspunkt, an dem Sie das Produkt betreiben möchten, eine der beiden genannten Anforderungen a) oder b) erfüllt.

Schadhafte Elektro-Anschlussleitung.

An elektrischen Anschlussleitungen entstehen oft Isolationsschäden.

Ursachen hierfür können sein:

- Druckstellen, wenn Anschlussleitungen durch Fenster oder Türspalten geführt werden.
- Knickstellen durch unsachgemäße Befestigung oder Führung der Anschlussleitung.
- Schnittstellen durch Überfahren der Anschlussleitung.
- Isolationsschäden durch Herausreißen aus der Wandsteckdose.
- Risse durch Alterung der Isolation.

Solch schadhafte Elektro-Anschlussleitungen dürfen nicht verwendet werden und sind aufgrund der Isolationsschäden lebensgefährlich.

Elektrische Anschlussleitungen regelmäßig auf Schäden überprüfen. Achten Sie darauf, dass beim Überprüfen die Anschlussleitung nicht am Stromnetz hängt.

Elektrische Anschlussleitungen müssen den einschlägigen VDE- und DIN-Bestimmungen entsprechen. Verwenden Sie nur Anschlussleitungen mit Kennzeichnung „H05VV-F“.

Ein Aufdruck der Typenbezeichnung auf dem Anschlusskabel ist Vorschrift.

Anschlussart Y

Wenn die Netzanschlussleitung dieses Gerätes beschädigt wird, muss sie durch den Hersteller oder seinen Kundendienst oder eine ähnlich qualifizierte Person ersetzt werden, um Gefährdungen zu vermeiden.

Wechselstrommotor:

- Die Netzspannung muss 220 - 240 V~ betragen.
- Überzeugen Sie sich vor dem Anschließen, dass die Daten auf dem Typenschild mit den Netzdaten übereinstimmen.
- Achten Sie bei Verwendung von Verlängerungsleitungen darauf, dass diese für den Außenbereich geeignet sind und über einen ausreichenden Aderquerschnitt verfügen:
 - 1-10 m: 1,5 mm²
 - 10-30 m: 2,5 mm².

Anschlüsse und Reparaturen der elektrischen Ausrüstung dürfen nur von einer Elektro-Fachkraft durchgeführt werden.

Bei Rückfragen bitte folgende Daten angeben:

- Stromart des Motors
- Daten des Motor-Typenschildes

10. Bedienung

Die Maschine besteht aus einer Baugruppe mit einer Pumpe, die durch ein stoßsicheres Gehäuse abgedeckt ist. Die Maschine ist mit einer Lanze und einer griffigen Pistole für eine optimale Arbeitsposition ausgerüstet, deren Form und Ausstattung den gültigen Vorschriften entsprechen.

Inbetriebnahme:

Wenn Sie den Hochdruckreiniger vollständig montiert und alle Anschlüsse vorgenommen haben, können Sie wie folgt verfahren:

Öffnen Sie den Wasserzulauf. Entsichern Sie die Pistole (16) am Sperrschalter (C). Ziehen Sie den Abzugshebel (D) zurück, damit die im Gerät vorhandene Luft entweichen kann. (Abb. 8)

Schalten Sie das Gerät ein, stellen Sie hierzu den Ein- / Ausschalter (5) auf „ON“. Betätigen Sie nun den Abzughebel (D). (Abb. 1/8)

Zum Ausschalten den Abzugshebel (D) loslassen, das Gerät schaltet in Stand-by. Sobald Sie den Abzugshebel (D) betätigen startet der Hochdruckreiniger wieder. (Abb. 8)

Um den Hochdruckreiniger komplett abzuschalten, stellen Sie den Ein-/Ausschalter (5) auf „OFF“. (Abb. 1)

Reinigungsmittelbehälter (8)

Füllen Sie den Reinigungsmittelbehälter mit entsprechendem Reinigungsmittel. Die Beimengung des Reinigungsmittels erfolgt automatisch im Niederdruckbetrieb.

Reinigungsmittel wird nur angesaugt, wenn die Verlängerung (15) montiert ist.

Verwendung der Aufsätze (Abb. 1 / 8)

- Turbodüse (14): Zur Beseitigung von harnäckigem Schmutz.
- Düse (13): Für grobe Reinigungsarbeiten. Der Wasserstrahl kann durch Drehen der Düse eingestellt werden.

11. Transport

⚠ VORSICHT

Verletzungs- und Beschädigungsgefahr!

Beachten Sie beim Transportieren und Lagern das Gewicht des Gerätes. Heben und tragen Sie das Gerät immer am Handgriff.

Sichern Sie das Gerät gegen Verrutschen und Kippen.

Verstauen Sie das Zubehör entsprechend am Gerät.

12. Lagerung

Lagern Sie das Gerät und dessen Zubehör an einem dunklen, trockenen und frostfreien sowie für Kinder unzugänglichen Ort. Die optimale Lagertemperatur liegt zwischen 5 und 30 °C.

Bewahren Sie das Werkzeug in der Originalverpackung auf.

Decken Sie das Werkzeug ab, um es vor Staub oder Feuchtigkeit zu schützen. Bewahren Sie die Bedienungsanleitung bei dem Werkzeug auf.

13. Wartung

⚠ **Warnung!** Vor jeglicher Einstellung, Instandhaltung oder Instandsetzung Netzstecker ziehen!

Allgemeine Wartungsmaßnahmen

- Halten Sie Schutzvorrichtungen, Luftschlitze und Motorengehäuse so staub- und schmutzfrei wie möglich. Reiben Sie das Gerät mit einem sauberen Tuch ab oder blasen Sie es mit Druckluft bei niedrigem Druck aus.
- Wir empfehlen, dass Sie das Gerät direkt nach jeder Benutzung reinigen.
- Reinigen Sie das Gerät regelmäßig mit einem feuchten Tuch und etwas Schmierseife. Verwenden Sie keine Reinigungs- oder Lösungsmittel; diese könnten die Kunststoffteile des Gerätes angreifen. Achten Sie darauf, dass kein Wasser in das Geräteinnere gelangen kann.

Lange Standzeit der Elektropumpe

Sind längere Stillstandzeiten der Maschine (über 3 Monate) in Räumlichkeiten vorgesehen, in denen Frostgefahr besteht, empfiehlt sich die Auffüllung der Maschine mit einem Frostschutzmittel (ähnliche Mittel, wie für die Fahrzeuge verwendet werden). Wenn das Gerät längere Zeit nicht benutzt worden ist, entstehen in der Elektropumpe Kalkablagerungen, die zu Startschwierigkeiten führen können.

Service-Informationen

Es ist zu beachten, dass bei diesem Produkt folgende Teile einem gebrauchsgemäßen oder natürlichen Verschleiß unterliegen bzw. folgende Teile als Verbrauchsmaterialien benötigt werden.

Verschleißteile*: Riemen, Schlauch, Lanze, Düsen und Aufsätze, Luftfilter, Dichtungen

* nicht zwingend im Lieferumfang enthalten!

Ersatzteile und Zubehör erhalten Sie in unserem Service-Center. Scannen Sie hierzu den QR-Code auf der Titelseite.

Reinigung Düse (Abb. 1)

Zum Reinigen einer verstopften Düse verwenden Sie bitte die beiliegenden Düsenreinigungsnadel (11).

14. Entsorgung und Wiederverwertung

Hinweise zur Verpackung



Die Verpackungsmaterialien sind recycelbar. Bitte Verpackungen umweltgerecht entsorgen.

Hinweise zum Elektro- und Elektronikgerätegesetz (ElektroG)



Elektro- und Elektronik-Altgeräte gehören nicht in den Hausmüll, sondern sind einer getrennten Erfassung bzw. Entsorgung zuzuführen!

- Altbatterien oder -akkus, welche nicht fest im Altgerät verbaut sind, müssen vor Abgabe entnommen werden! Deren Entsorgung wird über das Batteriegesetz geregelt.
- Besitzer bzw. Nutzer von Elektro- und Elektronikgeräten sind nach deren Gebrauch gesetzlich zur Rückgabe verpflichtet.
- Der Endnutzer trägt die Eigenverantwortung für das Löschen seiner personenbezogenen Daten auf dem zu entsorgenden Altgerät!

- Das Symbol der durchgestrichenen Mülltonne bedeutet, dass Elektro- und Elektronikaltgeräte nicht über den Hausmüll entsorgt werden dürfen.
- Elektro- und Elektronikaltgeräte können bei folgenden Stellen unentgeltlich abgegeben werden:
 - Öffentlich-rechtliche Entsorgungs- bzw. Sammelstellen (z. B. kommunale Bauhöfe)
 - Verkaufsstellen von Elektrogeräten (stationär und online), sofern Händler zur Rücknahme verpflichtet sind oder diese freiwillig anbieten.
 - Bis zu drei Elektroaltgeräte pro Geräteart, mit einer Kantenlänge von maximal 25 Zentimetern, können Sie ohne vorherigen Erwerb eines Neugerätes vom Hersteller kostenfrei bei diesem abgeben oder einer anderen autorisierten Sammelstelle in Ihrer Nähe zuführen.
 - Weitere ergänzende Rücknahmebedingungen der Hersteller und Vertreiber erfahren Sie beim jeweiligen Kundenservice.
- Im Falle der Anlieferung eines neuen Elektrogerätes durch den Hersteller an einen privaten Haushalt, kann dieser die unentgeltliche Abholung des Elektroaltgerätes, auf Nachfrage vom Endnutzer, veranlassen. Setzen Sie sich hierzu mit dem Kundenservice des Herstellers in Verbindung.
- Diese Aussagen gelten nur für Geräte, die in den Ländern der Europäischen Union installiert und verkauft werden und die der Europäischen Richtlinie 2012/19/EU unterliegen. In Ländern außerhalb der Europäischen Union können davon abweichende Bestimmungen für die Entsorgung von Elektro- und Elektronik-Altgeräten gelten.

15. Mögliche Ausfallursachen

| Betriebsstörung | Ursache | Abhilfe |
|--|---|---|
| Gerät funktioniert nicht. | Keine elektrische Spannung am Gerät. | Sicherung, Netzkabel, Netzstecker kontrollieren und gegebenenfalls durch Fachpersonal austauschen lassen. |
| | Leiterquerschnitt der Verlängerungsleitung zu gering bzw. Verlängerungsleitung zu lang. | Verlängerungsleitungen mit höherem Aderquerschnitt verwenden bzw. kürzere Verlängerungsleitung verwenden. |
| | Netzspannung liegt unter dem vorgegebenen Wert | Gegebenenfalls Energieversorgungsunternehmen kontaktieren. |
| | Pumpe ist eingefroren. | Überprüfen, gegebenenfalls auftauen. |
| Motor läuft, jedoch wird kein Druck aufgebaut. | Luftansaugung im Wasserzulauf. | Zulaufschlauch und Schlauchverbindungen überprüfen, gegebenenfalls austauschen. |
| | Auslassdüse zu groß. | Überprüfen, gegebenenfalls ersetzen. |
| Unregelmäßiger Betriebsdruck. | Luftansaugung im Wasserzulauf. | Zulaufschlauch und Schlauchverbindungen überprüfen, gegebenenfalls austauschen. |

Garantiebedingungen

Revisionsdatum 26.11.2021

Sehr geehrte Kundin, sehr geehrter Kunde,

unsere Produkte unterliegen einer strengen Qualitätskontrolle. Sollte ein Gerät dennoch nicht einwandfrei funktionieren, bedauern wir dies sehr und bitten Sie, sich an unseren Servicedienst unter der unten angegebenen Adresse zu wenden. Gerne stehen wir Ihnen auch telefonisch über die Servicenummer zur Verfügung. Die nachfolgenden Hinweise sollen Ihnen für eine problemlose Bearbeitung und Regulierung im Schadensfall dienen.

Für die Geltendmachung von Garantieansprüchen - innerhalb Deutschland - gilt folgendes:

- Diese Garantiebedingungen** regeln unsere **zusätzlichen Hersteller-Garantieleistungen** für Käufer (private Endverbraucher) von Neugeräten. Die gesetzlichen Gewährleistungsansprüche werden von dieser Garantie nicht berührt. Für diese ist der Händler zuständig, bei dem Sie das Produkt erworben haben.
 - Die Garantieleistung** erstreckt sich ausschließlich auf Mängel an einem von Ihnen erworbenen neuen Gerät, die auf einem Material- oder Herstellungsfehler beruhen und ist - nach unserer Wahl - auf die unentgeltliche Reparatur solcher Mängel oder den Austausch des Gerätes beschränkt (ggf. auch Austausch mit einem Nachfolgemodell). Ersetzte Geräte oder Teile gehen in unser Eigentum über. Bitte beachten Sie, dass unsere Geräte bestimmungsgemäß nicht für den gewerblichen, handwerklichen oder beruflichen Einsatz konstruiert wurden. Ein Garantiefall kommt daher nicht zustande, wenn das Gerät innerhalb der Garantiezeit in Gewerbe-, Handwerks- oder Industriebetrieben verwendet wurde oder einer gleichzusetzenden Beanspruchung ausgesetzt war.
 - Von unseren Garantieleistungen ausgenommen sind:**
 - Schäden am Gerät, die durch Nichtbeachtung der Montageanleitung, nicht fachgerechte Installation, Nichtbeachtung der Bedienungsanleitung (z.B. Anschluss an eine falsche Netzspannung oder Stromart) bzw. der Wartungs- und Sicherheitsbestimmungen oder durch Einsatz des Geräts unter ungeeigneten Umweltbedingungen sowie durch mangelnde Pflege und Wartung entstanden sind.
 - Schäden am Gerät, die durch missbräuchliche oder unsachgemäße Anwendungen (wie z.B. Überlastung des Gerätes oder Verwendung von nicht zugelassenen Werkzeugen bzw. Zubehör), Eindringen von Fremdkörpern in das Gerät (wie z.B. Sand, Steine oder Staub), Transportschäden, Gewaltanwendung oder Fremdeinwirkungen (wie z. B. Schäden durch Herunterfallen) entstanden sind.
 - Schäden am Gerät oder an Teilen des Geräts, die auf einen bestimmungsgemäßen, üblichen (betriebsbedingten) oder sonstigen natürlichen Verschleiß zurückzuführen sind sowie Schäden und/oder Abnutzung von Verschleißteilen.
 - Mängel am Gerät, die durch Verwendung von Zubehör-, Ergänzungs- oder Ersatzteilen verursacht wurden, die keine Originalteile sind oder nicht bestimmungsgemäß verwendet werden.
 - Geräte, an denen Veränderungen oder Modifikationen vorgenommen wurden.
 - Geringfügige Abweichungen von der Soll-Beschaffenheit, die für Wert und Gebrauchstauglichkeit des Geräts unerheblich sind.
 - Geräte an denen eigenmächtig Reparaturen oder Reparaturen, insbesondere durch einen nicht autorisierten Dritten, vorgenommen wurden.
 - Wenn die Kennzeichnung am Gerät bzw. die Identifikationsinformationen des Produktes (Maschinenaufkleber) fehlen oder unlesbar sind.
 - Geräte die eine starke Verschmutzung aufweisen und daher vom Servicepersonal abgelehnt werden.
- Schadensersatzansprüche sowie Folgeschäden sind von dieser Garantieleistung generell ausgeschlossen.
- Die Garantiezeit** beträgt regulär **24 Monate*** (12 Monate bei Batterien / Akkus) und beginnt mit dem Kaufdatum des Gerätes. Maßgeblich ist das Datum auf dem Original-Kaufbeleg. Garantieansprüche müssen jeweils nach Kenntniserlangung unverzüglich erhoben werden. Die Geltendmachung von Garantieansprüchen nach Ablauf der Garantiezeit ist ausgeschlossen. Die Reparatur oder der Austausch des Gerätes führt weder zu einer Verlängerung der Garantiezeit noch wird eine neue Garantiezeit durch diese Leistung für das Gerät oder für etwaige eingebaute Ersatzteile in Gang gesetzt. Dies gilt auch bei Einsatz eines Vor-Ort-Services. Das betroffene Gerät ist in gesäubertem Zustand zusammen mit einer Kopie des Kaufbelegs, - hierin enthalten die Angaben zum Kaufdatum und der Produktbezeichnung - der Kundendienststelle vorzulegen bzw. einzusenden. Wird ein Gerät unvollständig, ohne den kompletten Lieferumfang eingeschendet, wird das fehlende Zubehör wertmäßig in Anrechnung / Abzug gebracht, falls das Gerät ausgetauscht wird oder eine Rückerstattung erfolgt. Teilweise oder komplett zerlegte Geräte können nicht als Garantiefall akzeptiert werden. Bei nicht berechtigter Reklamation bzw. außerhalb der Garantiezeit trägt der Käufer generell die Transportkosten und das Transportrisiko. **Einen Garantiefall melden Sie bitte vorab bei der Servicestelle (s.u.) an.** In der Regel wird vereinbart, dass das defekte Gerät mit einer kurzen Beschreibung der Störung per Abhol-Service (nur in Deutschland) oder - im Reparaturfall außerhalb des Garantiezeitraums - ausreichend frankiert, unter Beachtung der entsprechenden Verpackungs- und Versandrichtlinien, an die unten angegebene Serviceadresse eingeschendet wird. **Beachten Sie bitte, dass Ihr Gerät (modellabhängig) bei Rücklieferung, aus Sicherheitsgründen - frei von allen Betriebsstoffen ist.** Das an unser Service-Center eingeschickte Produkt, muss so verpackt sein, dass Beschädigungen am Reklamationsgerät auf dem Transportweg vermieden werden. Nach erfolgter Reparatur / Austausch senden wir das Gerät frei an Sie zurück. Können Produkte nicht repariert oder ausgetauscht werden, kann nach unserem eigenen freien Ermessen ein Geldbetrag bis zur Höhe des Kaufpreises des mangelhaften Produktes erstattet werden, wobei ein Abzug aufgrund von Abnutzung und Verschleiß berücksichtigt wird. Diese Garantieleistungen gelten nur zugunsten des privaten Erstkäufers und sind nicht abtret- oder übertragbar.
- Für die Geltendmachung Ihres Garantieanspruches kontaktieren Sie bitte unser Service-Center.**

Bitte verwenden Sie vorzugsweise unser Formular auf unserer Homepage: <https://www.scheppach.com/de/service>

Bitte senden Sie uns keine Geräte ohne vorherige Kontaktaufnahme und Anmeldung bei unserem Service-Center.

Für die Inanspruchnahme dieser Garantiezusagen ist der Erstkontakt mit unserem Service-Center zwingende Voraussetzung.

6. Bearbeitungszeit - Im Regelfall erledigen wir Reklamationssendungen innerhalb 14 Tagen nach Eingang in unserem Service-Center.

Sollte in Ausnahmefällen die genannte Bearbeitungszeit überschritten werden, so informieren wir Sie rechtzeitig.

7. Verschleißteile - Verschleißteile sind: a) mitgelieferte, an- und/oder eingebaute Batterien / Akkus sowie b) alle modellabhängigen Verschleißteile (siehe Bedienungsanleitung). Von der Garantieleistung ausgeschlossen sind tief entladene bzw. an Gehäuse und oder Batteriepolen beschädigte Batterien / Akkus.

8. Kostenvoranschlag - Von der Garantieleistung nicht oder nicht mehr erfasste Geräte reparieren wir gegen Berechnung. Auf Nachfrage bei unserem Service-Center können Sie die defekten Geräte für einen Kostenvoranschlag einsenden und ggf. dem Service-Center schriftlich (per Post, eMail) die Reparaturfreigabe erteilen. Ohne Reparaturfreigabe erfolgt keine weitere Bearbeitung.

9. Andere Ansprüche, als die oben genannten, können nicht geltend gemacht werden.

Die **Garantiebedingungen** gelten nur in der jeweils aktuellen Fassung zum Zeitpunkt der Reklamation und können ggf. unserer Homepage (www.scheppach.com) entnommen werden.

Bei Übersetzungen ist stets die deutsche Fassung maßgeblich.



Scheppach GmbH · Ginzburger Str. 69 · 89335 Ichenhausen (Deutschland) · www.scheppach.com

Telefon: +800 4002 4002 (Service-Hotline/Freecall Rufnummer dt. Festnetz**) · Telefax +49 [0] 8223 4002 20 · E-Mail: service@scheppach.com · Internet: <http://www.scheppach.com>

* Produktabhängig auch über 24 Monate; länderbezogen können erweiterte Garantieleistungen gelten

** Verbindungskosten: kostenlos aus dem deutschen Festnetz

Änderungen dieser Garantiebedingungen ohne Voranmeldung behalten wir uns jederzeit vor.



Ersatzteile
Zubehör



Reparatur



Kontakt



Dokumente

Explanation of the symbols on the device

| | |
|---|--|
|  | <p>Read the operating and safety instructions before start-up and follow them!</p> |
|  | <p>Observe warnings and safety instructions!</p> |
|  | <p>Wear eye protection!</p> |
|  | <p>Wear hearing protection!</p> |
|  | <p>Protection class II</p> |
|  | <p>The device must not be connected directly to the public drinking water network.</p> |
|  | <p>Do not direct the high-pressure jet towards any persons, animals, active electrical equipment or the device itself.</p> |

| Table of contents: | Page: |
|--|--------------|
| 1. Introduction..... | 18 |
| 2. Device description (Fig. 1)..... | 18 |
| 3. Scope of delivery..... | 18 |
| 4. Proper use..... | 19 |
| 5. Safety instructions for high-pressure cleaners..... | 19 |
| 6. Residual risks..... | 21 |
| 7. Technical data..... | 21 |
| 8. Before commissioning..... | 21 |
| 9. Electrical connection..... | 22 |
| 10. Operation..... | 23 |
| 11. Transport..... | 23 |
| 12. Storage..... | 23 |
| 13. Maintenance..... | 24 |
| 14. Disposal and recycling..... | 24 |
| 15. Possible causes of failure..... | 25 |

1. Introduction

Manufacturer:

Scheppach GmbH
Günzburger Straße 69
D-89335 Ichenhausen

Dear customer,

We hope your new tool brings you much enjoyment and success.

Note:

In accordance with the applicable product liability laws, the manufacturer of this device assumes no liability for damage to the device or caused by the device arising from:

- Improper handling,
- Failure to comply with the operating instructions.
- Repairs carried out by third parties, unauthorised specialists.
- Installing and replacing non-original spare parts,
- Application other than specified,
- Failure of the electrical system in the event of the electrical regulations and VDE provisions 0100, DIN 13 / VDE0113 not being observed.

Please consider:

Read through the complete text in the operating manual before installing and commissioning the device.

This operating manual should help you familiarise yourself with your power tool and teach you how to use it for its intended purpose.

The operating manual include important instructions for the safe, proper and economic operation of the power tool, for avoiding danger, for minimising repair costs and downtimes and for increasing the reliability and extending the service life of the power tool.

In addition to the safety instructions in this operating manual, you must also observe the regulations applicable to the operation of the power tool in your country.

Keep the operating manual package with the power tool at all times and store it in a plastic cover to protect it from dirt and moisture. They must be read and carefully observed by all operating personnel before starting the work. The power tool may only be used by personnel who have been trained to use it and who have been instructed with respect to the associated hazards. The required minimum age must be observed.

In addition to the safety instructions in this operating manual and the separate regulations of your country, the generally recognised technical rules relating to the operation of such machines must also be observed.

We accept no liability for accidents or damage that occur due to a failure to observe this manual and the safety instructions.

2. Device description (Fig. 1)

1. Handle with hose reel
2. Crank handle
3. High-pressure hose
4. Cable holder
5. On/off switch
6. Connection for high-pressure hose
7. Lance holder
8. Cleaning agent container
9. Transport wheel
10. Water supply connection
11. Nozzle cleaning needle
12. Screws
13. Nozzle
14. Turbo nozzle
15. Extension piece
16. Pistol

3. Scope of delivery

- Handle with hose reel
- High-pressure hose
- Cable holder
- Lance holder
- Cleaning agent container
- Water supply connection
- Nozzle cleaning needle
- Screws (2x)
- Nozzle
- Turbo nozzle
- Extension piece
- Pistol
- Operating manual

Unpacking

- Open the packaging and carefully remove the device.
- Remove the packaging material, as well as the packaging and transport safety devices (if present).
- Check whether the scope of delivery is complete.
- Check the device and accessory parts for transport damage.
- If possible, keep the packaging until the expiry of the warranty period.

ATTENTION

The device and the packaging are not children's toys! Do not let children play with plastic bags, films or small parts! There is a danger of choking or suffocating!

4. Proper use

The high-pressure cleaner is intended for use in private areas for cleaning vehicles, machines, buildings, façades, etc. with high pressure.

The machine may only be used in the intended manner. Any use beyond this is improper. The user/operator, not the manufacturer, is responsible for damages or injuries of any type resulting from this.

Please observe that our equipment was not designed with the intention of use for commercial or industrial purposes. We assume no guarantee if the equipment is used in commercial or industrial applications, or for equivalent work.

5. Safety instructions for high-pressure cleaners

Before using your device for the first time, read these safety instructions and the original operating manual. Act accordingly.

- In addition to the information in the operating manual, the general safety and accident prevention regulations of the legislature must be observed.
- Warning and information labels attached to the device provide important information for safe operation.

Danger levels

⚠ DANGER

- Information on an imminent danger that will lead to severe personal injury or death.

⚠ WARNING

- Information on a potentially dangerous situation that can lead to severe personal injury or death.

⚠ CAUTION

- Information on a potentially dangerous situation that can lead to minor injuries.

ATTENTION

- Information on a potentially dangerous situation that can lead to property damage.

Electrical components

⚠ DANGER

- Danger of electric shock.
- Never touch the mains plug and socket with wet hands.
- Check the mains connection cable with mains plug for damage before each use. Have a damaged mains connection cable replaced immediately by an authorised customer service/electrician. Do not operate the device with a damaged mains connection cable.
- All live parts in the work area must be protected from water jets.

- The mains plug and coupling of an extension lead must be waterproof and must not lie in the water. The coupling must still not lie on the floor. It is recommended to use cable drums, which guarantee that the socket is at least 60 mm above the ground.
- Ensure that the mains power connection and extension lead are not broken or damaged by being driven over, crushed, pulled or the like. Protect the mains connection cable from heat, oil and sharp edges.
- Pull out the mains plug before carrying out any cleaning and maintenance work!
- All repair work, also to any electrical components, must be carried out by an authorised customer service centre.

⚠ WARNING

- The device may only be connected to an electrical connection that has been carried out by an electrician in accordance with IEC 60364.
- Connect the device to alternating current only. The voltage must match the type plate on the device.
- Protection class I devices may only be connected to properly earthed power sources.
- For safety reasons, we generally recommend operating the device via a residual current circuit breaker (max. 30 mA).
- An unsuitable electrical extension lead can be dangerous. For outdoor use, only use an approved, appropriately labelled, electrical extension lead with a sufficient cable cross-section:
1 - 10 m: 1.5 mm²; 10 - 30 m: 2.5 mm²
- Always completely unwind the extension lead from the cable drum.
- Always switch off the mains disconnecter if the machine is left unattended.

Warning! This power tool generates an electromagnetic field during operation. This field can impair active or passive medical implants under certain conditions. In order to prevent the risk of serious or deadly injuries, we recommend that persons with medical implants consult with their physician and the manufacturer of the medical implant prior to operating the power tool.

Safe use

⚠ DANGER

- The user must use the device as intended. They must take the local conditions into account and pay attention to persons around them when working with the device.
- Check important components such as the high-pressure hose, hand spray gun and safety devices for damage before each use. Replace damaged components immediately. Do not operate the device with damaged components.

- Warning: High-pressure jets can be dangerous when used improperly. The jet must not be directed towards any persons, animals, active electrical equipment or the device itself.
- Warning: Do not direct the high-pressure jets at others or yourself in order to clean clothing or footwear.
- Vehicle tyres/tyre valves can be damaged by the high-pressure jet and burst. The first sign of this is discolouration of the tyre. Damaged vehicle tyres/tyre valves are life-threatening. Maintain a jetting distance of at least 30 cm when cleaning!

⚠ WARNING

- Do not use the device when other people are in range unless they are wearing protective clothing.
- High-pressure cleaners shall not be operated by children or untrained persons
- This device is not designed to be operated by persons with impaired physical, sensory or mental capabilities, or who have insufficient experience and/or insufficient knowledge unless they are being supervised by a person who is responsible for their safety or they are receiving instruction about how this device is to be used and have understood the resulting dangers.
- Children may not play with the device. Children should be supervised in order to ensure that they do not play with the device.
- Cleaning and maintenance must not be carried out by children unsupervised.

⚠ CAUTION

- Before doing any work with or on the device, ensure that it is stable in order to avoid accidents or damage if the device topples over.
- The emergent water jet at the high pressure nozzle creates a recoil force on the hand spray gun. Make sure you have a secure footing and hold the hand spray gun and jet pipe firmly.
- Never leave the device unattended while it is in operation.

ATTENTION

- Switch the device off at the device switch during longer work breaks.
- Do not operate the device at temperatures below 0°C.

Other dangers

⚠ DANGER

- Do not operate the device in explosive environments.
- Do not spray objects that contain harmful substances (e.g. asbestos).

- Never draw in liquids containing solvents or undiluted acids and solvents! These include, for example, petrol, paint thinner or heating oil. The spray mist is highly flammable, explosive and poisonous. Do not use acetone, undiluted acids and solvents as they corrode the materials used on the device.
- Warning: Risk of explosion – Do not spray flammable liquids.
- Keep packaging material away from children, there is a risk of suffocation!

⚠ WARNING

- In accordance with the applicable regulations, the device must never be operated in the drinking water network without a system separator. Make sure that the connection of your household water system, on which the high-pressure cleaner is operated, is equipped with a system separator in accordance with EN 12729 type BA.
- Water that has run through a system separator is no longer considered drinking water.
- High-pressure hoses, fixtures and couplings are important for device safety. Only use high-pressure hoses, fixtures and couplings recommended by the manufacturer.
- To ensure machine safety, only use original spare parts from the manufacturer or spare parts approved by the manufacturer.
- When disconnecting the inlet or the high-pressure hose, hot water can escape from the connections after operation.

⚠ CAUTION

- When selecting the storage location and during transport, note the weight of the device (see technical data) in order to avoid accidents or injuries.
- Uninterrupted use of the device for several hours can lead to numbness in the hands in rare cases.
- Wear gloves.
- Keep hands warm.
- Take regular breaks from work.

Working with a cleaning agent

⚠ WARNING

- This device has been developed for the use of cleaning agents that are supplied or recommended by the manufacturer. The use of other cleaning agents or chemicals may affect the safety of the device.
- Incorrect use of cleaning agents can cause severe injuries or poisoning.
- Keep cleaning agents out of the reach of children.

Safety devices

⚠ CAUTION

- Safety devices are used to protect the user and must not be changed or bypassed.

- The pistol is equipped with a locking mechanism. If the locking mechanism is activated, the pistol cannot be actuated.
- Thermosensor: The thermal sensor protects the motor from overload. The product can be restarted after a few minutes when the temperature sensor has cooled down.

Personal protective equipment

⚠ CAUTION

- Wear suitable protective clothing and safety goggles to protect against splashing water or dirt.
- Aerosols can develop when using high-pressure cleaners. Inhaling aerosols can cause damage to your health. Depending on the application, fully shielded nozzles (e.g. surface cleaners) can be used for high-pressure cleaning, which significantly reduce the emission of aqueous aerosols. The use of such shielding is not possible in all applications. If the use of a fully shielded nozzle is not possible, a respirator of class FFP 2 or comparable, depending on the environment to be cleaned, must be used.

6. Residual risks

Even when this power tool is operated properly, residual risks still remain. The following hazards may arise in connection with the design and construction of this power tool:

- Lung damage if suitable dust protection mask is not worn.
- Hearing damage if suitable hearing protection is not worn.
- Damage to health resulting from hand/arm vibration if the device is used over an extended period of time or if it is not properly operated and maintained.

7. Technical data

| | |
|----------------------------|--------------------|
| Mains voltage | 230-240 V~ / 50 Hz |
| Power consumption | 2000 W |
| Mains cable length | approx. 5 m |
| Protection class | II |
| Protection category | IPX5 |
| Rated pressure | 102 bar |
| Max. permissible pressure | 153 bar |
| Inlet temperature | 5-50 °C |
| Delivery rate | 5.5 l/min |
| Max. delivery rate | 7.5 l/min |
| Max. water supply pressure | 0.4 MPa |
| Protection class | II |
| Protection category | IPX5 |

| | |
|------------------------------------|--------------------|
| Weight approx. | 9.3 kg |
| Dimensions | 365 x 280 x 820 mm |
| Capacity of the cleaning container | 1 l |

Danger!

Noise and vibration

The noise and vibration levels have been determined in accordance with EN 60335.

| | |
|-------------------------------|------------------------|
| Sound pressure level L_{pA} | 76 dB(A) |
| Uncertainty K_{pA} | 3 dB(A) |
| Sound power level L_{WA} | 92 dB(A) |
| Vibration (a_n) | < 2.5 m/s ² |

Wear hearing protection.

Excessive noise can result in a loss of hearing.

Total vibration emission values (vector sum of three directions) determined per EN 60335.

Vibration emission value $a_n \leq 2,5 \text{ m/s}^2$

The specified vibration emission value has been measured according to a standardised testing procedure and can be used for comparison of one power tool with another; and may change depending on the way in which the power tool is used and in exceptional cases may be higher than the specified value.

The specified vibration emission value can be used to compare one power tool with another.

The specified vibration emission value can also be used for an initial estimation of the impair.

Keep the noise level and vibration to a minimum!

- Only use devices which are free of defects.
- Maintain and clean the device at regular intervals.
- Adapt your working methods to the device.
- Do not overload the device.
- Have the device checked if necessary.
- Switch the device off if it is not in use.
- Wear gloves.

8. Before commissioning

Correct use of the device

- The high-pressure cleaner must be set up on a level, firm surface.
- Each time the machine is operated, it is recommended to observe the correct operating position: one hand on the gun and the other hand on the lance.
- The water jet must never be directed at electrical lines or the machine.
- A small amount of leakage of the pump is normal in order to avoid damaging the pump when it is at a standstill.

- The machine must not be used in rooms where there is a risk of explosion under any circumstances.
- The working temperature must be between +5 and 50°C. Do not cover or make changes to the lance or spray nozzles.
- The high-pressure cleaner is designed for operation with cold or moderately warm water (max. up to 50°C); higher temperatures will cause damage to the pump.
- The incoming water must not be dirty, sandy or contaminated with chemical products that can impair the function and decrease the durability of the machine.

Assembly

Device assembly (Fig. 1, 2, 3, 4)

Push the handle with hose reel (1) onto the fastening points at the top of the device and secure using the two screws provided (12). (Length 20 mm)

Attach the lance holder (7) and the cable holder (4) onto the side of both fastening points on the device.

Hose reel (Fig. 1)

The hose reel facilitates the space-saving storage of the high pressure hose (3).

With the aid of the crank handle (2), it is possible to wind the high pressure hose (3) onto the hose reel.

Attention! In order to use the high pressure cleaner it is necessary to fully unwind the high pressure hose.

Water supply connection (Fig. 1, 6)

Screw the connection for the water supply (10) onto the device. Remove the protective cover first. The connection for the water supply (10) features a connection for standard hose coupling systems. Attach the hose coupling of the supply hose (min. Ø 1/2" approx. 13 mm) onto the connection for the water supply (10).

Always use an enhanced water hose with an industry-standard coupling for the water supply. The length should be at least 6.0 m. (not included in the scope of delivery)

A backflow prevention device must be installed between the drinking water and the high-pressure cleaner! Ask your plumbing expert about this.

Suction from open tanks/containers and natural bodies of water

Use a special self-suction accessory (not included with delivery / available from dealer)

With this accessory, the high-pressure cleaner can take in water 0.5 m above the water level. This can last about 25 to 50 seconds.

Immerse the accessory's hose completely under water to drive the air out of the hose.

Connect the accessory's hose to the high-pressure cleaner, and make sure that the suction strainer remains under water.

Let the high-pressure cleaner run with the spray gun removed until the water flows evenly out of the high-pressure hose. If no water comes out after 25 to 50 seconds, switch off and check all connections.

Once the water is flowing, turn off the high-pressure cleaner and connect the spray gun and spray lance to start work.

High-pressure hose connection (Fig. 5/7)

Connect the high-pressure hose (3) to the connection for the high-pressure hose (6). Remove the protective cover first.

Insert the other end of the high-pressure hose (3) into the pistol connection (16).

To remove the high-pressure hose (3), press the button Taste (A) and pull it out.

Connecting the attachments (Fig. 8)

To fit the extension piece (15), push it into the pistol (16) and turn until it locks.

To mount the attachments (13) and (14), insert these into the extension piece (15) and turn them until they lock.

To remove the attachments (13) and (14), press the button Taste (B) and pull it out.

9. Electrical connection

The electrical motor installed is connected and ready for operation. The connection complies with the applicable VDE and DIN provisions. The customer's mains connection as well as the extension cable used must also comply with these regulations.

Important information

In the event of overloading, the motor will switch itself off. After a cool-down period (time varies) the motor can be switched back on again.

- The product meets the requirements of EN 61000-3-11 and is subject to special connection conditions. This means that use of the product at any freely selectable connection point is not allowed.
- Given unfavorable conditions in the power supply the product can cause the voltage to fluctuate temporarily.
- The product is intended solely for use at connection points that
 - a) do not exceed a maximum permitted supply impedance "Z" ($Z_{max.} = 0.384 \Omega$), or
 - b) have a continuous current-carrying capacity of the mains of at least 100 A per phase.

- As the user, you are required to ensure, in consultation with your electric power company if necessary, that the connection point at which you wish to operate the product meets one of the two requirements, a) or b), named above.

Damaged electrical connection cable.

The insulation on electrical connection cables is often damaged.

This may have the following causes:

- Pressure points, where connection cables are passed through windows or doors.
- Kinks where the connection cable has been improperly fastened or routed.
- Places where the connection cables have been cut due to being driven over.
- Insulation damage due to being ripped out of the wall outlet.
- Cracks due to the insulation ageing.

Such damaged electrical connection cables must not be used and are life-threatening due to the insulation damage.

Check the electrical connection cables for damage regularly. Ensure that the connection cables are disconnected from electrical power when checking for damage.

Electrical connection cables must comply with the applicable VDE and DIN provisions. Only use connection cables with the designation "H05VV-F".

The printing of the type designation on the connection cable is mandatory.

Connection type Y

If the mains connection cable of this device is damaged, it must be replaced by the manufacturer, their service department or a similarly qualified person to avoid dangers.

AC motor:

- The mains voltage must be 220 - 240 V~.
- Before connecting the machine, make certain that the data on the type plate matches with the mains power data.
- When using extension leads, make sure that they are suitable for outdoor use and that they have a sufficient wire cross-section:
 - 1-10 m: 1.5 mm²
 - 10-30 m: 2.5 mm².

Connections and repair work on the electrical equipment may only be carried out by electricians.

Please provide the following information in the event of any enquiries:

- Type of current for the motor

- Data of motor type plate

10. Operation

The machine consists of an assembly with a pump, which is covered by a shockproof housing. The machine is equipped with a lance and a handy pistol for an optimal working position, whose shape and equipment comply with the applicable regulations.

Commissioning:

Once you have completely assembled the high-pressure cleaner and all connections have been made, proceed as follows:

Turn on the water supply. Unlock the pistol (16) via the locking switch (C). Pull back the trigger lever (D) so that the air in the device can discharge. (Fig. 8)

Switch on the device by setting the on/off switch (5) to "ON". Next, press the trigger lever (D). (Fig. 1/8)

To switch off, release the trigger lever (D), and the device switches to stand-by. The high-pressure cleaner starts again when you press the trigger lever (D). (Fig. 8)

To switch off the high-pressure cleaner completely, set the on/off switch (5) to "OFF". (Fig. 1)

Cleaning agent container (8)

Fill the cleaner container with the corresponding cleaner. The cleaner is dosed automatically in low-pressure operation.

Cleaning agents are only suctioned if the extension piece (15) is fitted.

Using the attachments (Fig. 1 / 8)

- Turbo nozzle (14): For eliminating stubborn dirt.
- Nozzle (13): For coarse cleaning work. The water jet can be adjusted by turning the nozzle.

11. Transport

⚠ CAUTION

Risk of injury and damage!

Pay attention to the weight of the device when transporting and storing. Always lift and carry the device by the handle.

Secure the device against slipping and toppling.

Stow the accessories accordingly on the device.

12. Storage

Store the device and its accessories in a dark, dry and frost-free place that is inaccessible to children. The optimum storage temperature lies between 5 and 30 °C.

Store the power tool in its original packaging. Cover the power tool to protect it from dust or moisture. Store the operating manual with the power tool.

13. Maintenance

⚠ Warning! Pull out the mains plug before carrying out any adjustments, maintenance or repair work!

General maintenance tasks

- Keep protective devices, air vents and the motor housing as free of dust and dirt as possible. Rub the device clean with a clean cloth or blow it off with compressed air at low pressure.
- We recommend that you clean the device directly after every use.
- Clean the device at regular intervals using a damp cloth and a little soft soap. Do not use any cleaning products or solvents; they could attack the plastic parts of the device. Make sure that no water can penetrate the device interior.

Long service life of the electric pump

If longer downtimes of the machine (more than 3 months) are planned in rooms where there is a risk of frost, it is advisable to fill the machine with an anti-freeze (similar agent as used for vehicles).

If the device has not been used for a long time, lime-scale builds up in the electric pump, which can lead to starting difficulties.

Service information

With this product, it is necessary to note that the following parts are subject to natural or usage-related wear, or that the following parts are required as consumables.

Wearing parts*: Belt, hose, lance, nozzles and attachments, air filters, seals

* may not be included in the scope of supply!

Spare parts and accessories can be obtained from our service centre. To do this, scan the QR code on the cover page.

Cleaning the nozzle (Fig. 1)

To clean a clogged nozzle, please use the nozzle cleaner needle (11) provided.

14. Disposal and recycling

Notes for packaging



The packaging materials are recyclable. Please dispose of packaging in an environmentally friendly manner.

Notes on the electrical and electronic equipment act [ElektroG]



Waste electrical and electronic equipment does not belong in household waste, but must be collected and disposed of separately!

- Old batteries or rechargeable batteries that are not permanently installed in the old unit must be removed before handing them in! Their disposal is regulated by the battery act.
- Owners or users of electrical and electronic devices are legally obliged to return them after use.
- The end user is responsible for deleting their personal data from the old device being disposed of!
- The symbol of the crossed-out dustbin means that waste electrical and electronic equipment must not be disposed of with household waste.
- Waste electrical and electronic equipment can be handed in free of charge at the following places:
 - Public disposal or collection points (e.g. municipal works yards)
 - Points of sale of electrical appliances (stationary and online), provided that dealers are obliged to take them back or offer to do so voluntarily.
 - Up to three waste electrical devices per type of device, with an edge length of no more than 25 centimetres, can be returned free of charge to the manufacturer without prior purchase of a new device from the manufacturer or taken to another authorised collection point in your vicinity.
 - Further supplementary take-back conditions of the manufacturers and distributors can be obtained from the respective customer service.
- If the manufacturer delivers a new electrical appliance to a private household, the manufacturer can arrange for the free collection of the old electrical appliance upon request from the end user. Please contact the manufacturer's customer service for this.
- These statements only apply to devices installed and sold in the countries of the European Union and which are subject to the European Directive 2012/19/EU. In countries outside the European Union, different regulations may apply to the disposal of waste electrical and electronic equipment.

15. Possible causes of failure

| Malfunction | Cause | Remedy |
|--|---|---|
| Device does not work. | No electrical voltage on the device. | Check fuse, mains cable, mains plug and have them replaced by qualified personnel if necessary. |
| | The conductor cross-section of the extension lead is too small or the extension lead is too long. | Use extension leads with a larger wire cross-section or use shorter extension leads. |
| | Mains voltage is below the specified value | Contact the energy supply company if necessary. |
| | Pump is frozen. | Check, defrost if necessary. |
| Motor runs, but no pressure is built up. | Intake of air in the water supply. | Check supply hose and hose connections, replace if necessary. |
| | Outlet nozzle too large. | Check, replace if necessary. |
| Irregular operating pressure. | Intake of air in the water supply. | Check supply hose and hose connections, replace if necessary. |

Explication des symboles sur l'appareil

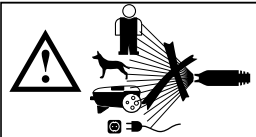
| | |
|---|---|
|  | <p>Lire la notice d'utilisation et observer les consignes de sécurité avant de procéder à la mise en service !</p> |
|  | <p>Respecter les consignes d'avertissement et de sécurité !</p> |
|  | <p>Porter des lunettes de protection !</p> |
|  | <p>Porter une protection auditive !</p> |
|  | <p>Classe de protection II</p> |
|  | <p>L'appareil ne doit pas être directement raccordé au réseau d'eau potable.</p> |
|  | <p>Ne pas diriger le jet haute pression vers des personnes, des animaux, des équipements électriques actifs ou l'appareil lui-même.</p> |

| Table des matières: | Page: |
|---|--------------|
| 1. Introduction..... | 28 |
| 2. Description de l'appareil (fig. 1)..... | 28 |
| 3. Fournitures | 28 |
| 4. Utilisation conforme..... | 29 |
| 5. Consignes de sécurité pour les nettoyeurs haute pression | 29 |
| 6. Risques résiduels | 31 |
| 7. Caractéristiques techniques..... | 31 |
| 8. Avant la mise en service | 32 |
| 9. Raccordement électrique | 33 |
| 10. Commande..... | 34 |
| 11. Transport | 34 |
| 12. Stockage | 34 |
| 13. Maintenance..... | 34 |
| 14. Élimination et recyclage | 35 |
| 15. Causes de panne possibles | 36 |

1. Introduction

Fabricant :

Scheppach GmbH
Günzburger Straße 69
D-89335 Ichenhausen

Cher client,

Nous espérons que votre nouvel appareil vous apportera satisfaction et de bons résultats.

Remarque :

Conformément à la loi en vigueur sur la responsabilité du fait des produits, le fabricant de cet appareil n'est pas responsable des dommages survenus ou générés sur l'appareil en cas de :

- Manipulation incorrecte,
- Inobservation de la notice d'utilisation
- Réparations effectuées par des tiers, des spécialistes non autorisés
- Montage et remplacement des pièces de rechange non originales
- Utilisation non conforme
- Pannes de l'installation électrique, en cas de non-respect des prescriptions électriques et des dispositions de la VDE 0100, DIN 57113 / VDE0113.

Nous vous recommandons :

Lisez l'ensemble du texte de la notice d'utilisation avant le montage et la mise en service.

Cette notice a pour objectif de vous familiariser avec votre outil électrique et d'en exploiter les possibilités d'emploi conforme.

La notice d'utilisation contient des remarques importantes sur la manière de travailler en toute sécurité, réglementairement et économiquement avec l'outil électrique, et sur la façon d'éviter les dangers, d'économiser sur les coûts de réparation, de réduire les périodes d'arrêt et d'augmenter la fiabilité et la durée de vie de l'outil.

Outre les dispositions de sécurité figurant dans cette notice d'utilisation, vous devez absolument observer les prescriptions concernant le fonctionnement de l'outil électrique en vigueur dans votre pays.

Conserver la notice d'utilisation dans une pochette en plastique à l'abri de la poussière et de l'humidité près de l'outil électrique. Chaque opérateur doit l'avoir lue avant le début des travaux et doit la respecter minutieusement. Seules des personnes formées à l'utilisation de l'outil électrique et informées des dangers afférents sont autorisées à travailler avec. Respecter la limite d'âge minimum requis.

Outre les consignes de sécurité reprises dans la présente notice d'utilisation et les prescriptions particulières en vigueur dans votre pays, respecter également les règles techniques générales concernant l'utilisation des machines similaires.

Nous déclinons toute responsabilité concernant les accidents ou dommages qui surviendraient en raison d'un non-respect de cette notice et des consignes de sécurité.

2. Description de l'appareil (fig. 1)

1. Poignée avec enrouleur de flexible
2. Manivelle
3. Flexible haute pression
4. Support du câble
5. Interrupteur On/Off
6. Raccord pour flexible haute pression
7. Support de la lance
8. Réservoir de produit de nettoyage
9. Roue de transport
10. Raccord d'arrivée d'eau
11. Aiguille de nettoyage à buses
12. Vis
13. Tuyère
14. Turbo-buse
15. Rallonge
16. Pistolet

3. Fournitures

- Poignée avec enrouleur de flexible
- Flexible haute pression
- Support du câble
- Support de la lance
- Réservoir de produit de nettoyage
- Raccord d'arrivée d'eau
- Aiguille de nettoyage à buses
- Vis (2x)
- Tuyère
- Turbo-buse
- Rallonge
- Pistolet
- Notice d'utilisation

Déballage

- Ouvrez l'emballage et sortez-en délicatement l'appareil.
- Retirez le matériau d'emballage, ainsi que les protections d'emballage et de transport (s'il y a lieu).
- Vérifiez que les fournitures sont complètes.
- Vérifiez que l'appareil et les accessoires n'ont pas été endommagés lors du transport.
- Conservez si possible l'emballage jusqu'à la fin de la période de garantie.

ATTENTION

L'appareil et les matériaux d'emballage ne sont pas des jouets ! Les enfants ne doivent pas jouer avec les sacs en plastique, films d'emballage et pièces de petite taille ! Il existe un risque d'ingestion et d'étouffement !

4. Utilisation conforme

Le nettoyeur haute pression est conçu pour nettoyer à haute pression des véhicules, machines, bâtiments, façades dans le cadre d'une utilisation privée.

La machine doit être utilisée selon les dispositions correspondantes. Toute autre utilisation est considérée comme étant non conforme. Le fabricant décline toute responsabilité quant aux dommages ou blessures qui en résulteraient. Dans ce cas, l'utilisateur/opérateur est le seul responsable.

Veillez tenir compte du fait que nos appareils n'ont pas été conçus pour être utilisés dans le domaine professionnel, industriel ou artisanal. Nous ne n'accordons aucune garantie lorsque l'appareil est utilisé à des fins professionnelles, artisanales ou industrielles ou lors de toute utilisation de la même nature.

5. Consignes de sécurité pour les nettoyeurs haute pression

Avant d'utiliser votre appareil pour la première fois, veuillez lire les présentes consignes de sécurité et le mode d'emploi original. Observez les instructions de ces documents.

- Outre les remarques figurant dans la notice d'utilisation, les prescriptions de sécurité et de prévention des accidents du législateur doivent être respectées.
- Les panneaux d'avertissement et d'information apposés sur l'appareil fournissent des indications importantes permettant une utilisation sans danger de la machine.

Niveaux de danger

⚠ DANGER :

- Mise en garde concernant un danger immédiat risquant d'entraîner des blessures graves voire mortelles.

⚠ AVERTISSEMENT

- Mise en garde concernant une situation potentiellement dangereuse risquant d'entraîner des blessures graves voire mortelles.

⚠ PRUDENCE

- Mise en garde concernant une situation de danger possible qui peut conduire à des blessures légères.

ATTENTION

- Mise en garde concernant une situation de danger possible qui peut conduire à des dommages matériels.

Composants électriques

⚠ DANGER :

- Risque d'électrocution.
- Ne touchez jamais la fiche secteur ou la prise de courant lorsque vous avez les mains mouillées.
- Contrôlez les dommages éventuels du câble de raccordement secteur et de la fiche secteur avant chaque utilisation. Faites immédiatement remplacer les câbles de raccordement secteur endommagés par un service après-vente ou un électricien spécialisé agréé pour éviter les dangers. L'appareil ne doit pas être mis en service avec un câble de raccordement secteur endommagé.
- Toutes les pièces conductrices de la zone de travail doivent être protégées contre les projections d'eau.
- La fiche secteur et le raccord d'une rallonge doivent être étanches et ne doivent pas rester dans l'eau. Le raccord ne doit en outre pas rester au sol. Il est recommandé d'utiliser des tambours de câbles pour faire en sorte que les prises se trouvent à au moins 60 mm du sol.
- Veillez à protéger la conduite de raccordement secteur et la rallonge des dégâts pouvant être causés par quelqu'un qui roulerait, appuierait ou tirerait sur celles-ci. Protégez les câbles de raccordement secteur de la chaleur, de l'huile et des bords coupants.
- Avant tout travail d'entretien – et de maintenance, arrêtez l'appareil et débranchez la fiche secteur.
- Les travaux de réparations et interventions sur les composants électriques ne doivent être effectués que par un service après-vente agréé.

⚠ AVERTISSEMENT

- L'appareil doit uniquement être branché à une prise électrique réalisée par un électricien conformément à la norme IEC 60364.
- L'appareil fonctionne uniquement sur courant alternatif. La tension doit correspondre à celle de la plaque signalétique de l'appareil.
- Classe de protection I - les appareils doivent être raccordés à une source électrique correctement mise à la terre.
- Pour des raisons de sécurité, nous vous recommandons d'utiliser l'appareil avec un disjoncteur différentiel (30 mA max.).
- L'utilisation d'une rallonge électrique non adaptée peut être dangereuse. À l'extérieur, utilisez uniquement une rallonge électrique dont l'adaptation à cette utilisation est indiquée et présentant une section transversale suffisante :
1 - 10 m : 1,5 mm² ; 10 - 30 m : 2,5 mm²

- Déroulez toujours entièrement les rallonges du dévidoir de câble.
- Coupez toujours le sectionneur lorsque vous laissez la machine sans surveillance.

Avertissement ! Pendant son fonctionnement, cet outil électrique génère un champ électromagnétique. Ce champ peut dans certaines circonstances nuire aux implants médicaux actifs ou passifs. Pour réduire les risques de blessures graves voire mortelles, nous recommandons aux personnes porteuses d'implants médicaux de consulter leur médecin, ainsi que le fabricant de leur implant avant d'utiliser l'outil électrique.

Manipulation en toute sécurité

⚠ DANGER :

- L'opérateur doit utiliser l'appareil de manière conforme. Il doit tenir compte des conditions en présence et faire attention aux tiers se trouvant à proximité.
- Contrôlez les dommages éventuels des composants importants, comme le flexible haute pression, le pistolet de pulvérisation manuelle et les dispositifs de sécurité avant chaque utilisation. Remplacez immédiatement les composants endommagés. L'appareil ne doit être mis en service avec des composants endommagés.
- Avertissement : les jets haute pression peuvent s'avérer dangereux en cas d'utilisation non conforme. Le jet ne doit pas être dirigé vers des personnes, des animaux, des équipements électriques actifs ou l'appareil lui-même.
- Avertissement : ne dirigez pas le jet haute pression vers vous-même ou vers autrui pour nettoyer des vêtements ou des chaussures.
- Les roues des véhicules/valves des pneus peuvent être endommagées par le jet haute pression et éclater. Le premier signe d'endommagement est la décoloration du pneu. Les pneus/valves de pneus endommagés du véhicule constituent un danger de mort. Observez une distance de pulvérisation minimale de 30 cm lors du nettoyage !

⚠ AVERTISSEMENT

- N'utilisez pas l'appareil à proximité d'autres personnes si elles ne portent pas de vêtements de protection.
- Les nettoyeurs haute pression ne doivent pas être utilisés par des enfants ou par des personnes non formées

- Cet appareil ne s'adresse pas aux personnes présentant des capacités physiques, sensorielles ou mentales diminuées, ou aux personnes ne possédant pas l'expérience et/ou les connaissances nécessaires, sauf si ces dernières bénéficient d'une surveillance de la part d'une personne responsable de leur sécurité ou ont reçu de sa part des instructions quant à la manière d'utiliser l'appareil et compris les dangers en résultant.
- Les enfants ne doivent pas jouer avec l'appareil. Surveillez les enfants afin de vous assurer qu'ils ne jouent pas avec l'appareil.
- Le nettoyage et la maintenance ne doivent pas être réalisés par des enfants sans surveillance.

⚠ PRUDENCE

- Avant toute activité avec ou sur l'appareil, assurez-vous de sa stabilité afin d'éviter les accidents ou les dommages résultant d'une chute de l'appareil.
- Le jet d'eau expulsé par la buse haute pression génère un mouvement de recul sur le pistolet de pulvérisation manuelle. Garantisiez la stabilité de l'appareil et maintenez fermement le pistolet de pulvérisation et le tuyau de pulvérisation.
- Ne laissez jamais l'appareil sans surveillance lorsqu'il est en cours de fonctionnement.

ATTENTION

- En cas de pauses prolongées, arrêtez l'appareil au moyen du commutateur de l'appareil.
- N'utilisez pas l'appareil par des températures inférieures à 0 °C.

Autres dangers

⚠ DANGER :

- Il est interdit d'utiliser l'appareil dans des zones soumises à des risques d'explosion.
- Ne pulvérisez par d'objet contenant des substances nocives (amiante p. ex.).
- N'aspirez jamais de liquides contenant des solvants ou des acides et solvants non dilués ! notamment de l'essence, du diluant pour peinture ou du mazout. Le brouillard de pulvérisation est hautement inflammable, explosif et nocif. N'utilisez pas d'acétone, d'acides et de solvants non dilués car ils attaquent les matériaux utilisés dans l'appareil.
- Avertissement : Risque d'explosion - ne pulvérisez pas de liquides inflammables.
- Tenez les films d'emballage hors de portée des enfants, car il existe un risque d'étouffement !

⚠ AVERTISSEMENT

- Conformément aux consignes en vigueur, l'appareil ne doit jamais être utilisé sans sectionneur sur le réseau d'eau potable. Assurez-vous que le raccord de votre installation d'eau domestique sur lequel vous utilisez le nettoyeur haute pression est équipé d'un disconnecteur de type BA conformément à la norme EN 12729.
- L'eau qui s'écoule à travers un sectionneur n'est plus considérée comme potable.
- Les flexibles haute pression, robinets et raccords sont essentiels pour la sécurité de l'appareil. Utilisez exclusivement les flexibles haute pression, robinets et accouplements recommandés par le fabricant.
- Pour garantir la sécurité de la machine, utilisez uniquement des pièces de rechange authentiques fournies ou agréées par le fabricant.
- En cas de débranchement du flexible d'alimentation– ou haute pression, de l'eau chaude peut s'écouler des raccords après l'utilisation.

⚠ PRUDENCE

- Lors du choix de l'emplacement de stockage et du transport, prenez en compte le poids de l'appareil (voir caractéristiques techniques) afin d'éviter les accidents et les blessures.
- L'utilisation ininterrompue de l'appareil sur plusieurs heures peut dans de rares cas engourdir les mains.
- Portez des gants de protection.
- Gardez vos mains au chaud.
- Effectuez régulièrement des pauses.

Travaux avec des détergents

⚠ AVERTISSEMENT

- Cet appareil est conçu pour être utilisé avec les détergents fournis ou recommandés par le fabricant. L'utilisation d'autres détergents ou produits chimiques peut nuire à la sécurité de l'appareil.
- Une mauvaise utilisation de détergents peut causer de graves blessures et des intoxications.
- Conservez les détergents hors de portée des enfants.

Dispositifs de sécurité

⚠ PRUDENCE

- Des dispositifs de sécurité sont prévus pour protéger l'utilisateur. Ils ne doivent pas être modifiés ni contournés.
- Le pistolet est équipé d'un verrouillage. Lorsque cette sécurité est enclenchée, la gachette du pistolet ne peut pas être utilisée.
- Capteur thermique : le capteur thermique protège le moteur d'une surchauffe. L'appareil pourra être remis en marche après quelques minutes lorsque la protection thermique aura refroidi.

Équipement de protection individuelle

⚠ PRUDENCE

- Portez des vêtements et des lunettes de protection adaptés pour vous protéger des éclaboussures d'eau ou des impuretés.
- Lors de l'utilisation de nettoyeurs haute pression, des aérosols peuvent faire leur apparition. L'inhalation d'aérosols peut entraîner des risques pour la santé et pour l'environnement. En fonction de l'utilisation, il est possible d'utiliser des buses entièrement protégées (nettoyeur de surface p. ex.) pour le nettoyage haute pression. Elles réduisent considérablement l'émission d'aérosols aqueux. L'utilisation de ce type de protection n'est pas possible pour toutes les utilisations. Si l'utilisation d'une buse entièrement protégée n'est pas possible, utilisez un masque de protection respiratoire de type FFP 2 ou similaire, en fonction de l'endroit à nettoyer.

6. Risques résiduels

Même en cas d'utilisation conforme de cet outil électrique, des risques résiduels subsistent. Les dangers suivants peuvent survenir du fait de la construction et de la version de cet outil électrique :

- Lésions des poumons en l'absence de masque de protection contre les poussières adapté.
- Troubles auditifs en l'absence de protection auditive adaptée.
- Dommages pour la santé résultant des vibrations exercées sur les mains/bras si l'appareil est utilisé pendant une période prolongée ou si le guidage ou la maintenance ne sont pas réalisés correctement.

7. Caractéristiques techniques

| | |
|----------------------------------|--------------------|
| Tension du secteur | 230-240 V~ / 50 Hz |
| Puissance absorbée | 2000 W |
| Longueur du câble secteur | env. 5 m |
| Classe de protection | II |
| Classe de protection | IPX5 |
| Pression de référence | 102 bar |
| Pression admissible max. | 153 bar |
| Température d'arrivée | 5-50 °C |
| Débit | 5,5 l/min |
| Débit max. | 7,5 l/min |
| Pression maximale d'afflux d'eau | 0,4 MPa |
| Classe de protection | II |
| Classe de protection | IPX5 |

| | |
|--------------------------------------|--------------------|
| Poids approx. | 9,3 kg |
| Dimensions | 365 x 280 x 820 mm |
| Contenance du réservoir de nettoyage | 1 l |

Danger !

Bruits et vibrations

Les valeurs de bruits et de vibrations ont été calculées conformément à la norme EN 60335.

| | |
|-------------------------------------|------------------------|
| Niveau de pression sonore L_{pA} | 76 dB(A) |
| Incertitude K_{pA} | 3 dB(A) |
| Niveau de puissance sonore L_{WA} | 92 dB(A) |
| Vibrations (a_h) | < 2,5 m/s ² |

Portez une protection auditive.

Les nuisances sonores peuvent entraîner une perte d'audition.

Les valeurs totales des vibrations (somme vectorielle des trois directions) ont été calculées conformément à la norme EN 60335.

Valeur d'émission des vibrations $a_h \leq 2,5 \text{ m/s}^2$

La valeur d'émission des vibrations indiquée a été mesurée sur la base d'une méthode de contrôle normalisée et peut varier en fonction de la manière dont l'outil électrique est utilisé. Dans des cas exceptionnels, elle sera supérieure à la valeur indiquée.

La valeur d'émission des vibrations indiquée peut être utilisée avec une autre dans le but de comparer un outil électrique.

La valeur d'émission des vibrations indiquée peut être utilisée également afin de réaliser une première estimation de l'exposition.

Limitez au maximum le développement de bruit et les vibrations !

- Utilisez uniquement des appareils en parfait état.
- Procédez régulièrement à la maintenance et au nettoyage de l'appareil.
- Adaptez votre mode de travail à l'appareil.
- Ne surchargez pas l'appareil.
- Faites au besoin contrôler l'appareil.
- Arrêtez l'appareil lorsqu'il n'est pas utilisé.
- Portez des gants de protection.

8. Avant la mise en service

Utilisation correcte de l'appareil

- Le nettoyeur haute pression doit être installé sur une surface plane et stable.
- À chaque actionnement de la machine, adoptez une bonne position d'utilisation : une main sur le pistolet, l'autre sur la lance.

- Le jet d'eau ne doit pas être dirigé vers des conduites électriques ou la machine elle-même.
- Afin d'éviter d'endommager la pompe à l'arrêt, celle-ci n'est pas entièrement étanche.
- La machine ne doit jamais être utilisée dans des lieux à risque d'explosion.
- La température de travail se situe entre +5 et +50 °C. Ne couvrez pas et ne modifiez ni la lance ni les buses de pulvérisation.
- Le nettoyeur haute pression est conçu pour une utilisation avec de l'eau froide ou tiède (50 °C max). Les températures supérieures endommagent la pompe.
- L'eau d'arrivée ne doit pas être encrassée ni contenir du sable ou des produits chimiques qui entraveraient le fonctionnement de la pompe et réduiraient la durabilité de la machine.

Montage

Montage de l'appareil (fig. 1 / 2 / 3 / 4)

Enfoncez la poignée avec dévidoir de flexible (1) sur les points de fixation situés sur le dessus de l'appareil et fixez-les avec les deux vis fournies (12). (Longueur 20 mm)

Raccordez le support de lance (7) et le support de câble (4) sur les deux points de fixation de l'appareil sur les côtés.

Dévidoir de flexible (fig. 1)

L'enrouleur de flexible permet de ranger le flexible haute pression (3) dans peu d'espace.

La manivelle (2) permet d'enrouler le flexible haute pression (3) sur l'enrouleur prévu à cet effet.

Attention ! Pour pouvoir utiliser le nettoyeur haute pression, le flexible haute pression doit être entièrement déroulé.

Raccord d'afflux d'eau (fig. 1/6)

Vissez le raccord d'afflux d'eau (10) sur l'appareil. Retirez au préalable le capuchon de protection. Le raccord d'afflux d'eau (10) est doté d'une pièce de raccord pour systèmes d'accouplement de flexible standard. Placez l'accouplement du flexible d'arrivée (min. Ø 1/2»/env. 13 mm) sur le raccord d'afflux d'eau (10).

Pour l'arrivée d'eau, utilisez toujours un flexible renforcé avec un accouplement du commerce. La longueur doit être d'au moins 6,0 m. (non fourni)

Un dispositif antireflux doit être monté entre l'eau potable et le nettoyeur haute pression ! Pour ce faire, consultez votre installateur sanitaire.

Aspiration à partir de réservoirs ouverts et d'eaux naturelles

Utilisez un accessoire d'auto-aspiration spécial (non fourni / disponible auprès de votre distributeur spécialisé)

Cet accessoire permet au nettoyeur haute pression d'aspirer de l'eau à 0,5 m au-dessus du niveau d'eau. Cette opération peut durer environ 25 – 50 secondes.

Plongez l'accessoire de flexible en entier sous l'eau pour évacuer l'air du flexible.

Raccordez l'accessoire de flexible au nettoyeur haute pression et assurez-vous que la crépine d'aspiration reste sous l'eau.

Laissez fonctionner le nettoyeur haute pression sans le pistolet de pulvérisation jusqu'à ce que l'eau s'écoule de manière homogène hors du flexible haute pression. Si l'eau ne s'échappe toujours pas après 25-50 secondes, désactivez-le et contrôlez l'ensemble des raccords.

Si l'eau s'écoule, désactivez le nettoyeur haute pression et raccordez le pistolet et la lance de pulvérisation afin de travailler.

Raccord du flexible haute pression (fig. 5/7)

Branchez le flexible haute pression (3) sur le raccord pour flexible haute pression (6). Retirez au préalable le capuchon de protection.

Insérez l'autre extrémité du flexible haute pression (3) sur le raccord du pistolet (16).

Pour retirer le flexible haute pression (3), appuyez sur la touche (A) et sortez-le.

Raccordement des embouts (fig. 8)

Pour monter la rallonge (15), insérez-la dans le pistolet (16) et faites-la tourner jusqu'en butée.

Pour monter les embouts (13) et (14), insérez-les dans la rallonge (15) et faites-les tourner jusqu'en butée.

Pour enlever les embouts (13) et (14), appuyez sur la touche (B) et retirez-les.

9. Raccordement électrique

Le moteur électrique installé est prêt à fonctionner une fois raccordé. Le raccordement correspond aux dispositions de la VDE et DIN en vigueur. Le branchement au secteur effectué par le client ainsi que la rallonge électrique utilisée doivent correspondre à ces prescriptions.

Consignes importantes

En cas de surcharge du moteur, ce dernier s'arrête de lui-même. Après un temps de refroidissement (d'une durée variable), le moteur peut être remis en marche.

- Le produit répond aux exigences de la norme EN 61000-3-11 et est soumis à des conditions de raccordement spéciales. Autrement dit, il est interdit de l'utiliser sur un point de raccordement au choix.

- L'appareil peut entraîner des variations de tension provisoires lorsque le réseau n'est pas favorable.
- Le produit est exclusivement prévu pour l'utilisation aux points de raccordement
 - a) qui ne dépassent pas une impédance de réseau maximale autorisée de «Z» ($Z_{max.} = 0,384 \Omega$) ou
 - b) qui ont une intensité admissible du courant permanent d'au moins 100 A par phase.
- En tant qu'utilisateur, vous devez vous assurer, si nécessaire en consultant votre entreprise d'électricité locale, que le point de raccordement avec lequel vous voulez exploiter le produit, répond à l'une des deux exigences a) ou b).

Câble de raccordement électrique défectueux.

Des détériorations de l'isolation sont souvent présentes sur les lignes de raccordement électriques.

Les causes peuvent en être :

- Des points de pression, si les lignes de raccordement passent par des fenêtres ou interstices de portes.
- Des pliures dues à une fixation ou à un cheminement incorrects des lignes de raccordement.
- Des points d'intersection si les lignes de raccordement se croisent.
- Des détériorations de l'isolation dues à un arrachement hors de la prise murale.
- Des fissures dues au vieillissement de l'isolation.

Des lignes de raccordement électriques endommagées de la sorte ne doivent pas être utilisées et, en raison de leur isolation défectueuse, sont mortellement dangereuses.

Vérifier régulièrement que les lignes de raccordement électriques ne sont pas endommagées. Assurez-vous que la ligne de raccordement ne soit pas raccordée au réseau lors de la vérification.

Les lignes de raccordement électriques doivent correspondre aux dispositions VDE et DIN en vigueur. N'utilisez que des câbles de raccordement dotés du signe « H05VV-F ».

L'indication de la désignation du type sur la ligne de raccordement est obligatoire.

Type de raccordement Y

Si la ligne de raccordement au réseau de cet appareil est endommagée, elle doit être remplacée par le fabricant ou son service après-vente ou une personne de qualification similaire afin d'éviter les dangers.

Moteur à courant alternatif :

- La tension secteur du secteur doit être de 220 - 240 V~.
- Avant de raccorder la machine, vérifier que les indications figurant sur la plaque signalétique correspondent aux données du secteur.

- En cas d'utilisation de rallonges, veillez à ce qu'elles soient adaptées à l'extérieur et présentent une section de câble suffisante :
1-10 m : 1,5 mm²
10-30 m : 2,5 mm².

Les raccordements et réparations sur l'équipement électrique ne doivent être effectués que par un électricien spécialisé.

Pour toute question, veuillez indiquer les données suivantes :

- Type de courant du moteur
- Données figurant sur la plaque signalétique du moteur

10. Commande

La machine est composée d'un module et d'une pompe recouverte d'un boîtier de protection contre les chocs. La machine est équipée d'une lance et d'un pistolet anti-dérapant permettant une position de travail optimale. Leur forme et leur équipement correspondent aux normes en vigueur.

Mise en service :

Si vous avez entièrement monté le nettoyeur haute pression et connecté tous les raccords, vous pouvez procéder comme suit :

Ouvrez l'arrivée d'eau. Desserrez le pistolet (16) de la commande de blocage (C). Retirez la gâchette (D) pour que l'air présent dans l'appareil puisse s'échapper. (Fig. 8)

Activez l'appareil. Pour ce faire, placez l'interrupteur On/Off (5) sur « ON ». Actionnez à présent la gâchette (D). (Fig. 1/8)

Pour réaliser une désactivation, relâchez la gâchette (D). L'appareil passe en veille. Dès que vous actionnez la gâchette (D), le nettoyeur haute pression redémarre. (Fig. 8)

Pour arrêter totalement le nettoyeur haute pression, placez l'interrupteur On/Off (5) sur « OFF ». (Fig. 1)

Réservoir de produit de nettoyage (8)

Remplissez le réservoir de produit de nettoyage adapté. Le mélange du produit de nettoyage s'effectue automatiquement en mode basse pression. Le produit de nettoyage n'est aspiré que si la rallonge (15) est montée.

Utilisation des embouts (Fig. 1/8)

- Turbo-buse (14) : Pour éliminer les impuretés tenaces.

- Buse (13) : Pour réaliser les travaux de nettoyage grossiers. La rotation de la buse permet de régler le jet d'eau.

11. Transport

△ PRUDENCE

Risque de blessure et d'endommagement de l'appareil !

Lors du transport et du stockage de l'appareil, tenez compte de son poids. Soulevez et portez toujours l'appareil par la poignée.

Sécurisez l'appareil afin qu'il ne glisse pas et ne bascule pas.

Conservez les accessoires sur l'appareil.

12. Stockage

Entreposez l'appareil et ses accessoires dans un lieu sombre, sec et à l'abri du gel. En outre, ce lieu doit être hors de portée des enfants. La température de stockage optimale se situe entre 5 et 30 °C.

Conservez l'outil dans l'emballage d'origine.

Recouvrez l'outil afin de le protéger de la poussière ou de l'humidité. Conservez la notice d'utilisation à proximité de l'outil.

13. Maintenance

△ **Avertissement !** Avant tout réglage, entretien ou réparation, débrancher le connecteur secteur !

Mesures de maintenance générales

- Veillez à ce que les dispositifs de protection, le volet d'aération et le logement du moteur restent aussi exempts de poussières et d'impuretés que possible. Frotter l'appareil avec un chiffon propre ou souffler dessus avec de l'air comprimé à faible pression.
- Nous vous recommandons de nettoyer l'appareil après chaque utilisation.
- Nettoyer régulièrement l'appareil avec un chiffon humide et un peu de savon noir. N'utilisez pas de produits de nettoyage ou de solvants qui risqueraient d'attaquer les composants en plastique de l'appareil. Veiller à ce que l'eau ne puisse pas pénétrer à l'intérieur de l'appareil.

Arrêt prolongé de la pompe électrique

En cas d'arrêt prolongé de la machine (supérieur à 3 mois) dans des endroits présentant un risque de gel, il est recommandé de remplir la machine d'un produit antigel (similaire à ceux utilisés sur les véhicules).

Si l'appareil n'est pas utilisé pendant une longue période, des dépôts de calcaire se forment dans la pompe électrique et peuvent entraver le démarrage.

Informations de service

Notez que, pour ce produit, les composants suivants sont soumis à une usure naturelle ou due à l'utilisation et que les composants suivants sont nécessaires en tant que consommables.

Pièces d'usure* : courroie, flexible, lance, buses et embouts, filtre à air, joints

* ne sont pas des composants obligatoires de la livraison !

Les pièces de rechange et accessoires sont disponibles auprès de notre centre de services. Pour ce faire, scannez le QR Code figurant sur la page d'accueil.

Nettoyage de la buse (fig. 1)

Pour nettoyer une buse obstruée, utilisez l'aiguille de nettoyage de buses fournie (11).

14. Élimination et recyclage

Consignes relatives à l'emballage



Les matériaux d'emballage sont recyclables. Merci d'éliminer les emballages de manière respectueuse de l'environnement.

Consignes relatives à la loi allemande sur les appareils électriques et électroniques



Les appareils électriques et électroniques usagés ne doivent pas être jetés avec les ordures ménagères, mais éliminés séparément !

- Retirer les piles ou batteries amovibles usagées avant de déposer vos déchets électroniques dans un point de collecte ! L'élimination des piles et batteries est réglementée par la loi allemande sur les piles.
- Les propriétaires et utilisateurs d'appareils électriques et électroniques sont légalement tenus de les rapporter à l'issue de leur utilisation.
- Il incombe à l'utilisateur final de supprimer ses données à caractère personnel enregistrées sur l'appareil usagé !
- Le symbole représentant une poubelle barrée signifie que les appareils électriques et électroniques ne doivent pas être jetés avec les ordures ménagères.
- Les appareils électriques et électroniques peuvent être gratuitement déposés :
 - Dans les points de collecte et d'élimination publics (dépôts municipaux p. ex.)

- Dans les points de vente d'appareils électroniques (sur place ou en ligne) si le distributeur est tenu de les reprendre ou propose ce service.
- Vous pouvez déposer jusqu'à trois appareils électroniques usagés dont les bords ne dépassent pas 25 centimètres de longueur auprès du fabricant ou d'un point de collecte agréé situé près de chez vous sans acheter de nouvel appareil.
- Pour plus de détails concernant les conditions de reprise des fabricants et distributeurs, contactez le service client correspondant.
- En cas de livraison d'un nouvel appareil électronique à un consommateur privé par le fabricant, le fabricant peut accepter de reprendre l'appareil électronique usagé gratuitement sur demande de l'utilisateur final. Pour en être sûr, contactez le service client du fabricant.
- Ces déclarations ne s'appliquent qu'aux appareils vendus et installés dans les pays membres de l'Union européenne et visés par la directive européenne 2012/19/UE. D'autres dispositions d'élimination des appareils électriques et électroniques usagés peuvent s'appliquer dans les pays hors de l'Union européenne.

15. Causes de panne possibles

| Dysfonctionnement | Cause | Remède |
|--|--|---|
| L'appareil ne fonctionne pas. | Aucune tension électrique sur l'appareil. | Contrôlez le fusible, le câble d'alimentation, la fiche secteur et au besoin les faire remplacer par le personnel spécialisé. |
| | Section insuffisante de la rallonge ou rallonge trop longue. | Utiliser des rallonges plus courtes ou présentant une section supérieure. |
| | La tension secteur est inférieure à la valeur prescrite | Au besoin, contacter le fournisseur d'énergie. |
| | La pompe a gelé. | La contrôler, effectuer un dégivrage au besoin. |
| Le moteur tourne mais ne génère aucune pression. | Aspiration d'air dans l'afflux d'eau. | Contrôler le flexible d'arrivée d'air et les raccords de flexible, les remplacer si nécessaire. |
| | La buse de pulvérisation est trop grande. | La contrôler, au besoin la remplacer. |
| Pression de service instable. | Aspiration d'air dans l'afflux d'eau. | Contrôler le flexible d'arrivée d'air et les raccords de flexible, les remplacer si nécessaire. |

Razlaga simbolov na napravi

| | |
|--|--|
| | <p>Pred zagonom preberite navodila za uporabo in varnostne napotke ter jih upoštevajte!</p> |
| | <p>Upoštevajte opozorilne in varnostne napotke!</p> |
| | <p>Nosite zaščitna očala!</p> |
| | <p>Nosite zaščito sluha!</p> |
| | <p>Razred zaščite II</p> |
| | <p>Naprave ne smete priključiti neposredno na javno omrežje pitne vode.</p> |
| | <p>Visokotlačnega curka ne usmerite v osebe, živali, aktivno električno opremo ali v napravo samo.</p> |

| Kazalo: | Stran: |
|---|---------------|
| 1. Uvod | 39 |
| 2. Opis naprave (slika 1)..... | 39 |
| 3. Obseg dostave | 39 |
| 4. Namenska uporaba | 40 |
| 5. Varnostni napotki za visokotlačne čistilnike | 40 |
| 6. Preostala tveganja..... | 42 |
| 7. Tehnični podatki | 42 |
| 8. Pred zagonom | 42 |
| 9. Električni priključek | 43 |
| 10. Uporaba..... | 44 |
| 11. Prevoz | 44 |
| 12. Skladiščenje | 44 |
| 13. Vzdrževanje..... | 45 |
| 14. Odlaganje med odpadke in reciklaža | 45 |
| 15. Mogoči vzroki izpada..... | 46 |

1. Uvod

Proizvajalec:

Scheppach GmbH
Günzburger Straße 69
D-89335 Ichenhausen

Spoštovani kupec,

želimo vam veliko veselja in uspeha pri delu z vašo novo napravo.

Napotek:

Proizvajalec te naprave skladno z veljavnim zakonom o odgovornosti za izdelke ne jamči za poškodbe na tej napravi ali poškodbe s to napravo, do katerih pride pri:

- nepravilnem ravnanju,
- neupoštevanju navodil za uporabo,
- popravilih, ki jih izvedejo tretji, nepooblašteni strokovnjaki,
- vgraditvi neoriginalnih nadomestnih delov in zamenjava z njimi,
- uporaba, ki ni v skladu z namenom uporabe,
- izpadu električne naprave pri neupoštevanju električnih predpisov in določil VDE 0100, DIN 57113 / VDE0113.

Upoštevajte naslednje:

Pred montažo in zagonom preberite celotno besedilo navodil za uporabo.

Ta navodila za uporabo vam olajšajo spoznati električno orodje in izkoristiti njegove možnosti uporabe, ki so v skladu z določili.

Navodila za uporabo vsebujejo pomembne napotke o varnem, strokovnem in ekonomičnem delu z električnim orodjem, o izogibanju nevarnostim, prihranku stroškov za popravila, zmanjšanju časov izpada in povečanju zanesljivosti ter življenjske dobe električnega orodja.

Poleg varnostnih določil v teh navodilih za uporabo morate nujno upoštevati predpise svoje države, ki veljajo za uporabo električnega orodja.

Navodila za uporabo shranite poleg električnega orodja, ovita v plastični ovitek, tako da bodo zaščitena pred umazanijo in vlago. Pred sprejemom dela mora vsaka upravljalna oseba prebrati in skrbno upoštevati omenjena navodila. Na električnem orodju lahko delajo samo osebe, ki so poučene o uporabi orodja in o nevarnostih, ki so povezane s tem. Upoštevajte zahtevano najnižjo starost.

Poleg varnostnih napotkov iz teh navodil in posebnih predpisov vaše države morate pri uporabi identičnih strojev upoštevati tudi splošno veljavna tehnična pravila.

Ne prevzemamo nikakršne odgovornosti za nezgode in poškodbe, nastale zaradi neupoštevanja teh navodil in varnostnih napotkov.

2. Opis naprave (slika 1)

1. Ročaj z bobnom za cev
2. Ročica
3. Visokotlačna cev
4. Držalo za kabel
5. Stikalo za vklop/izklop
6. Priključek za visokotlačno cev
7. Držalo za sulico
8. Posoda za čistilo
9. Transportno kolo
10. Priključek za dovod vode
11. Igla za čiščenje šobe
12. Vijaki
13. Šoba
14. Turbo šoba
15. Podaljšek
16. Pištola

3. Obseg dostave

- Ročaj z bobnom za cev
- Visokotlačna cev
- Držalo za kabel
- Držalo za sulico
- Posoda za čistilo
- Priključek za dovod vode
- Igla za čiščenje šobe
- Vijaki (2x)
- Šoba
- Turbo šoba
- Podaljšek
- Pištola
- Navodila za uporabo

Odstranjevanje iz embalaže

- Odprite embalažo in napravo previdno vzemite ven.
- Odstranite embalažni material ter ovojna in transportna varovala (če obstajajo).
- Preverite, ali je obseg dostave celovit.
- Preverite, če so se naprava in deli pribora poškodovali med transportom.
- Po možnosti embalažo shranite do preteka garancijskega časa.

POZOR

Naprava in embalažni material nista otroški igrači! Otroci se ne smejo igrati s plastičnimi vrečkami, folijami in majhnimi deli! Obstaja nevarnost, da jih pogoltnejo in se z njimi zadušijo!

4. Namenska uporaba

Visokotlačni čistilnik je predviden za zasebno uporabo za čiščenje vozil, strojev, stavb, fasad itd. z visokim tlakom.

Stroj se sme uporabljati samo v skladu s predvidenim namenom. Vsaka druga uporaba, ki presega to, ni v skladu z namenom. Za škodo ali telesne poškodbe vseh vrst, ki izhajajo iz tega, je odgovoren uporabnik/upravljavca in ne proizvajalec.

Prosimo, upoštevajte, da naše naprave namensko niso konstruirane za gospodarsko, obrtno ali industrijsko uporabo. Ne prevzemamo nobene odgovornosti, če napravo uporabljate v gospodarskih, obrtnih ali industrijskih obratih ter enakih dejavnostih.

5. Varnostni napotki za visokotlačne čistilnike

Pred prvo uporabo vaše naprave preberite varnostne napotke in originalna navodila za uporabo. Upoštevajte jih.

- Poleg napotkov v navodilih za uporabo je treba upoštevati še zakonsko predpisane splošne varnostne napotke in napotke za varstvo pred nesrečami.
- Opozorilne tablice in tablice z napotki, ki so nameščene na napravi posredujejo pomembne napotke za varno delo.

Stopnje nevarnosti

⚠ NEVARNOST

- Napotek za neposredno nevarnost, ki privede do hudih telesnih poškodb ali smrti.

⚠ OPOZORILO

- Napotek za možno nevarno situacijo, ki lahko privede do hudih telesnih poškodb ali smrti.

⚠ PREVIDNO

- Napotek za možno nevarno situacijo, ki lahko privede do lažjih telesnih poškodb.

POZOR

- Napotek za možno nevarno situacijo, ki lahko privede do materialne škode.

Električne komponente

⚠ NEVARNOST

- Nevarnost električnega udara.
- Električnega vtiča in vtičnice se nikoli ne dotikajte z mokrimi rokami.
- Pred vsako uporabo preverite električni kabel in električni vtič, ali sta poškodovana. Poškodovano električno priključno napeljavo naj vam nemudoma zamenja pooblaščen servisna služba/električar. Ne zaženite naprave s poškodovano električno priključno napeljavo.

- Vsi deli pod napetostjo, ki se nahajajo v delovnem območju je treba zaščititi pred brizganjem vode.
- Električni vtič in priključek podaljševalnega voda mora biti vodotesen in ne sme ležati v vodi. Poleg tega priključek ne sme ležati na tleh. Priporočamo, da uporabite kabelski boben, ki zagotavlja, da so vtičnice vsaj 60 mm nad tlemi.
- Pazite, da ne poškodujete električnega priključka in podaljševalnega voda tako, da ga povozite, ukleščite, vlečete ali poškodujete. Električno priključno napeljavo zavarujte pred vročino, oljem in ostrimi robovi.
- Pred vsemi negovalnimi in vzdrževalnimi deli morate izklopiti napravo in izvleči njen električni vtič.
- Popravila in dela na električnih sestavnih delih lahko izvaja samo pooblaščen servisna služba.

⚠ OPOZORILO

- Napravo lahko priključite le na električni priključek, ki ga je elektroinstalater namestil v skladu z IEC 60364.
- Napravo priključite le na izmenični tok. Napetost se mora ujemati s podatki na tipski ploščici naprave.
- Razred zaščite I – naprave se smejo priključiti le na ustrezno ozemljene električne vire.
- Iz varnostnih razlogov načeloma priporočamo, da naprava obratuje prek zaščitnega stikala okvarnega toka (najv. 30 mA).
- Neprimeren električni podaljševalni vod je lahko nevaren. Na prostem se sme uporabljati le odobren, ustrezno označen električni podaljševalni vod z zadostnim presekom:
1 - 10 m: 1,5 mm²; 10 - 30 m: 2,5 mm²
- Podaljševalni vod vedno v celoti odvijte s kabelskega bobna.
- Če pustite stroj brez nadzora, vedno izklopite stikalo za odklop napajanja.

Opozorilo! To električno orodje med delovanjem ustvarja elektromagnetno polje. To polje lahko v določenih okoliščinah vpliva na aktivne ali pasivne medicinske vsadke. Zaradi zmanjšanja nevarnosti resnih ali smrtnih poškodb, osebam z medicinskimi vsadki priporočamo, da se pred uporabo električnega orodja posvetujejo s svojim zdravnikom ali proizvajalcem medicinskega vsadka.

Varno ravnanje

⚠ NEVARNOST

- Uporabnik mora napravo pravilno uporabljati. Upoštevati mora okoliščine in pri delu z napravo paziti na osebe v okolici.

- Pomembne komponente, kot so visokotlačna cev, ročna brizgalna pištola in varnostne priprave pred vsako uporabo preverite, ali so poškodovane. Poškodovane komponente nemudoma zamenjajte. Ne zaženite naprave s poškodovanimi komponentami.
- Opozorilo: Visokotlačni curki so pri nepravilni uporabi lahko nevarni. Curka ne smete usmeriti v osebe, živali, aktivno električno opremo ali v napravo samo.
- Opozorilo: Visokotlačnega curka ne usmerite v druge osebe ali v sebe, da bi očistili oblačila ali obutev.
- Pnevmatike vozila/ventili pnevmatik se z visokotlačnim curkom lahko poškodujejo in počijo. Prvi znak za take poškodbe je razbarvanje pnevmatike. Poškodovane pnevmatike/ventili pnevmatik so smrtno nevarni. Pri čiščenju imejte vsaj 30 cm odmika od curka!

⚠ OPOZORILO

- Naprave ne uporabljajte, če so na dosegu druge osebe, razen če nosijo zaščitna oblačila.
- Visokotlačnih čistilnikov ne smejo uporabljati otroci ali nepoučene osebe
- Ta naprava ni namenjena temu, da jo uporabljajo osebe z omejenimi fizičnimi, senzoričnimi ali duševnimi sposobnostmi ali s pomanjkanjem izkušenj in/ali znanja, razen, če jih nadzoruje oseba, zadolžena za njihovo varnost, ali so od nje dobile navodila, kako uporabljati napravo in so razumele nevarnosti, ki izhajajo iz nje.
- Otroci se ne smejo igrati z napravo. Otroke nadzorujte, da zagotovite, da se ne igrajo z napravo.
- Otroci smejo napravo čistiti ali vzdrževati samo pod nadzorom.

⚠ PREVIDNO

- Pred vsemi dejavnostmi z ali na napravi zagotovite, da je le-ta stabilna, da preprečite nesreče ali poškodbe zaradi prevrnjene naprave.
- Zaradi vodnega curka iz visokotlačne šobe na ročno brizgalno pištolo deluje povratna sila. Poskrbite za stabilnost, ročno brizgalno pištolo in brizgalno cev dobro držite.
- Dokler naprava deluje, je nikoli ne puščajte nenazorovane.

POZOR

- Med daljšimi premori med delom napravo izklopite s stikalom na napravi.
- Naprave ne uporabljajte, če je temperatura pod 0 °C.

Ostale nevarnosti

⚠ NEVARNOST

- Uporaba v eksplozijsko ogroženih območjih je prepovedana.

- Ne brizgajte predmetov, ki vsebujejo zdravju škodljive snovi (npr. azbest).
- Nikoli ne vsesajte tekočin, ki vsebujejo razredčila ali nerazredčenih kislin in razredčil! Zraven spadajo tudi npr. bencin, razredčilo za barve ali kurilno olje. Razpršena meglica je visoko vnetljiva, eksplozivna in strupena. Ne uporabljajte acetona, nerazredčenih kislin in razredčil, ker razjedajo materiale, ki so uporabljeni na napravi.
- Opozorilo: Nevarnost eksplozije – ne pršite z vnetljivimi tekočinami.
- Pazite, da otroci ne pridejo v stik z embalažno folijo, ker obstaja nevarnost zadušitve!

⚠ OPOZORILO

- V skladu z veljavnimi predpisi naprave nikoli ne smete uporabljati brez systemskega ločilnika na omrežju pitne vode. Prepričajte se, da je priključek vaše hišne vodovodne napeljave, na katerega je priključen visokotlačni čistilnik, opremljen s systemskim ločilnikom v skladu z EN 12729 tipa BA.
- Voda, ki steče skozi systemski ločilnik, ne velja več za pitno vodo.
- Visokotlačne cevi, armature in spoji so pomembni za varnost naprave. Uporabljajte le visokotlačne cevi, armature in spoje, ki jih priporoča proizvajalec.
- Zaradi zagotavljanja varnega delovanja stroja uporabljajte le originalne nadomestne dele proizvajalca ali nadomestne dele, ki jih je odobril proizvajalec.
- Ko odklopite dovod ali visokotlačno cev, lahko po uporabi iz priključkov izteka vroča voda.

⚠ PREVIDNO

- Pri izbiri mesta shranjevanja in pri transportu upoštevajte težo naprave (glejte tehnične podatke), da ne pride do nesreč ali poškodb.
- Večurna, neprekinjena uporaba naprave lahko v redkih primerih povzroči občutek omrtvičenih rok.
- Nosite rokavice.
- Poskrbite, da bodo roke tople.
- Med delom redno delajte premore.

Delo s čistili

⚠ OPOZORILO

- Ta naprava je bila razvita za uporabo s čistili, ki jih dobavlja ali priporoča proizvajalec. Uporaba drugih čistil ali kemikalij lahko vpliva na varnost naprave.
- Napačna uporaba čistil lahko povzroči hude poškodbe ali zastrupitve.
- Čistila shranjujte izven dosega otrok.

Varnostne priprave

⚠ PREVIDNO

- Varnostne priprave so namenjene zaščiti uporabnika in jih ne smete spreminjati ali premostiti.

- Pištola ima zaklep. Če je zaklep aktiviran, pištole ne morate sprožiti.
- Toplotni senzor: Toplotni senzor ščiti motor pred preobremenitvijo. Napravo lahko čez nekaj minut ponovno zaženete, ko se temperaturni senzor ohlajen.

Osebna zaščitna oprema

⚠ PREVIDNO

- Za zaščito pred povratnim škropljenjem vode ali umazanije nosite primerna zaščitna oblačila in zaščitna očala.
- Med uporabo visokotlačnih čistilnikov lahko nastajajo aerosoli. Vdihavanje aerosolov lahko povzroči zdravstvene težave. Odvisno od uporabe lahko za visokotlačno čiščenje uporabite popolnoma zaslonjene šobe (npr. ploščati čistilnik), ki zelo omejijo uhajanje vodnih aerosolov. Uporaba take zaslonitve ni mogoča pri vseh načinih uporabe. Če uporaba popolnoma zaslonjene šobe ni mogoča, je treba uporabljati dihalno masko razreda FFP 2 ali primerljivo, glede na okolico, ki jo želite očistiti.

6. Preostala tveganja

Tudi če to električno orodje uporabljate v skladu s predpisi, vedno obstajajo preostala tveganja. V povezavi s konstrukcijo in izvedbo tega električnega orodja lahko pride do naslednjih nevarnosti:

- Poškodbe pljuč, če ne nosite primerne maske za zaščito pred prahom.
- Poškodbe sluha, če ne nosite primerne zaščite sluha.
- Škoda na zdravju, ki nastopi zaradi vibracij na spodnjem in zgornjem delu roke, če napravo uporabljate dalj časa ali če je ne upravljate in vzdržujete ustrezno.

7. Tehnični podatki

| | |
|----------------------------|--------------------|
| Omrežna napetost | 230–240 V~ / 50 Hz |
| Poraba moči | 2000 W |
| Dolžina električnega kabla | pribl. 5 m |
| Razred zaščite | II |
| Stopnja zaščite | IPX5 |
| Izmerjeni tlak | 102 bar |
| Maks. dovoljeni tlak | 153 bar |
| Dovodna temperatura | 5–50 °C |
| Črpalna moč | 5,5 l/min |
| Maks. črpalna zmogljivost | 7,5 l/min |
| Maks. tlak dovoda vode | 0,4 MPa |
| Razred zaščite | II |
| Stopnja zaščite | IPX5 |

| | |
|----------------------------|--------------------|
| Teža približno | 9,3 kg |
| Dimenzije | 365 x 280 x 820 mm |
| Kapaciteta čistilne posode | 1 l |

Nevarnost!

Hrup in vibracije

Vrednosti hrupa in vibracij so bile ugotovljene v skladu s standardom EN 60335.

| | |
|--------------------------|------------------------|
| Raven hrupa L_{pA} | 76 dB(A) |
| Nezanesljivost K_{pA} | 3 dB(A) |
| Nivo moči zvoka L_{WA} | 92 dB(A) |
| Vibracije (a_h) | < 2,5 m/s ² |

Nosite zaščito za sluh.

Zaradi vpliva hrupa lahko oglušite.

Ugotovljene skupne vrednosti nihanja (vektorska vsota treh smeri) ustrezajo standardu EN 60335.

Vrednost emisij vibracij $a_h \leq 2,5 \text{ m/s}^2$

Navedena vrednost emisij vibracij je bila izmerjena z normiranim preizkusnim postopkom in se glede na način uporabe električnega orodja lahko spremeni in izjemoma preseže navedeno vrednost.

Navedeno vrednost emisij vibracij je mogoče uporabiti za primerjavo električnega orodja z drugim.

Navedeno vrednost emisij vibracij je mogoče uporabiti tudi za začetno oceno negativnega vpliva.

Nastajanje hrupa in vibracij omejite na minimum!

- Uporabljajte samo brezhibne naprave.
- Redno vzdržujte in čistite napravo.
- Svoj način dela prilagodite napravi.
- Ne preobremenite naprave.
- Po potrebi predajte napravo v pregled.
- Izklopite napravo, ko je ne uporabljate.
- Nosite rokavice.

8. Pred zagonom

Pravilna uporaba naprave

- Visokotlačni čistilnik morate postaviti na ravno, stabilno površino.
- Ob vsakem aktiviranju stroja je priporočljivo, da imate ob uporabi pravilen položaj: ena roka na pištoli in druga roka na sulici.
- Vodnega curka ne smete usmeriti v električno napeljavo ali v stroj.
- Manjše puščanje črpalke je normalno, saj se tako prepreči poškodbe črpalke v mirovanju.
- Stroja nikakor ne smete uporabljati v prostorih, ki so eksplozijsko ogroženi.

- Delovna temperatura mora biti med +5 in + 50 °C. Sulice ali brizgalnih šob se ne sme nikakor pokrivati ali spreminjati.
- Visokotlačni čistilnik je namenjen za uporabo s hladno ali zmerno toplo vodo (do najv. 50 °C), višje temperature lahko poškodujejo črpalko.
- Voda, ki doteka v napravo, ne sme biti niti umazana niti ne sme vsebovati peska ali kemičnih izdelkov, ki bi lahko vplivale na delovanje in trajnost stroja.

Montaža

Montaža naprave (sl. 1/2/3/4)

Potisnite ročaj s cevni bobnom (1) na pritrdilne točke na zgornjem delu naprave in ga zavarujte z obema priloženima vijakoma (12). (dolžina 20 mm)
Nataknite držalo za sulico (7) in držalo za kabel (4) s strani na obe pritrdilni točki na napravi.

Cevni boben (sl. 1)

Boben za cev je namenjen za shranjevanje prostorsko varčno shranjevanje visokotlačne cevi (3). S pomočjo ročice (2) lahko visokotlačno cev (3) navijete na boben za cev.

Pozor! Za uporabo visokotlačnega čistilnika mora biti visokotlačna cev popolnoma odvita.

Priključek za dovod vode (sl. 1/6)

Privijte priključek za dovod vode (10) na napravo. Pred tem odstranite zaščitni pokrov. Priključek za dovod vode (10) je opremljen s priključnim kosom za standardne sisteme za spoje cevi. Nataknite spoj cevi dovodne cevi (min. Ø 1/2«/ prib. 13 mm) na priključek za dovod vode (10).

Za dovod vode vedno uporabite ojačeno vodovodno cev z običajnim spojem. Dolžina mora biti najmanj 6,0 m. (ni vključen v obseg dostave)

Med pitno vodo in visokotlačnim čistilnikom je treba vgraditi protipovratni ventil! Posvetujte se s svojim sanitarnim inštalaterjem.

Vsesavanje iz odprtih rezervoarjev/posod in naravnih voda

Uporabite posebni pribor za samodejno vsesavanje (ni v obsegu dobave/na voljo v specializirani prodajalni)

S tem priborom lahko visokotlačni čistilnik vodo vesa do 0,5 m višine nad gladino vode. To lahko traja približno 25 – 50 sekund.

Cev iz pribora popolnoma potopite pod vodo, da zrak uide iz cevi.

Priključite cev iz pribora na visokotlačni čistilnik in se prepričajte, da je sito za vsesavanje pod vodo.

Pustite, da visokotlačni čistilnik deluje brez brizgalne pištrole, dokler voda ne teče iz visokotlačne cevi enakomerno. Če po 25 – 50 sekundah voda še ne teče iz cevi, napravo izklopite in preverite vse priključke.

Ko voda teče, izklopite visokotlačni čistilnik in za delo priključite brizgalno pištolo in brizgalno sulico.

Priključek visokotlačne cevi (sl. 5/7)

Priključite visokotlačno cev (3) na priključek za visokotlačno cev (6). Pred tem odstranite zaščitni pokrov. Vtaknite drugi konec visokotlačne cevi (3) v priključek pištrole (16).

Ko želite odstraniti visokotlačno cev (3), pritisnite tipko (A) in cev izvlecite.

Priključek nastavkov (sl. 8)

Podaljške (15) namestite tako, da jih pritisnete v pištolo (16) in obračate, da se zaskočijo.

Nastavke (13) in (14) namestite tako, da jih vtaknete v podaljšek (15) in obračate, da se zaskočijo.

Ko želite odstraniti nastavke (13) in (14), pritisnite tipko (B) in jih izvlecite.

9. Električni priključek

Nameščeni elektromotor je priključen, tako da je pripravljen za uporabo. Priključek ustreza zadevnim standardom VDE in DIN. Omrežni priključek in uporabljen podaljšek na strani kupca morata ustrezati predpisom.

Pomembni napotki

Pri preobremenitvi motorja se ta samodejno izklopi. Po določenem času hlajenja (različni časi) lahko motor znova vklopite.

- Proizvod izpolnjuje zahteve norme EN 61000-3-11 in podleže posebnim pogojem za priključek. To pomeni, da ni dopustna uporaba poljubnih prosto izbirnih priključnih točk.
- Naprava lahko privede ob neugodnih pogojih električnega omrežja do občasnih napetostnih nihanj.
- Proizvod je predvideni izključno za uporabo na priključnih točkah, katere
 - a) ne prekoračujejo najvišjo dopustno omrežno impedanco „Z“ (ZMaks. = 0,384 Ω), ali
 - b) imajo trajno tokovno obremenljivost omrežja najmanj 100 A po fazi.
- Kot uporabnik morate zagotoviti, po potrebi s posvetovanjem z Vašim podjetjem za oskrbo z električno energijo, da Vaša priključna točka, na katero želite priključiti proizvod in ga uporabljati, izpolnjuje obe od zgoraj pod a) in b) navedeni zahtevi.

Poškodovan električni priključni vod.

Na električnih priključnih vodih pogosto nastanejo poškodbe izolacije.

Vzroki za to so lahko:

- Otiščanci, če priključne vode speljete skozi okna ali reže vrat.
- Pregibi zaradi nepravilne pritrditve ali vodenja priključnih vodov.

- Rezi zaradi vožnje preko priključnih vodov.
- Poškodbe izolacije zaradi iztrganja iz stenske vtičnice.
- Pretrgana mesta zaradi staranja izolacije.

Takih poškodovanih električnih priključnih vodov ne smete uporabljati, ker so zaradi poškodb izolacije smrtno nevarni.

Redno preverjajte, če so električni priključni vodi poškodovani. Pri tem pazite, da priključni vod pri preverjanju ne bo visel na električnem omrežju.

Električni priključni vodi morajo ustrezati zadevnim določilom VDE in DIN. Uporabljajte samo priključne vode z oznako »H05VV-F«.

Po predpisih mora biti oznaka tipa priključnega voda natisnjena na njem.

Način priključitve Y

Če se omrežni priključni vod tega orodja poškoduje, ga mora zamenjati proizvajalec ali njegova servisna služba ali podobno kvalificirana oseba, da se izognete nevarnostim.

Motor na izmenični tok:

- Omrežna napetost mora znašati 220–240 V~.
- Pred priključitvijo se prepričajte, da se podatki na tipski ploščici ujemajo s podatki o električnem omrežju.
- Pri uporabi podaljševalnih vodov pazite, da so leti primerni za zunanje področje in imajo zadosten presek:
 - 1–10 m 1,5 mm²
 - 10–30 m 2,5 mm².

Priključevanje in popravila električne opreme lahko izvajajo samo električarji.

V primeru povpraševanja morate navesti spodnje podatke:

- Vrsta toka, ki napaja motor
- Podatki na tipski ploščici motorja

10. Uporaba

Stroj je sestavljen iz sklopa s črpalko, ki je pokrita z ohišjem, ki je varno pred udarci. Stroj je opremljen s sulico in oprijemljivo pištolo za optimalni delovni položaj, oblika in oprema pa ustrezata veljavnim predpisom.

Zagon:

Če ste visokotlačni čistilnik v celoti montirali in povezali vse priključke, lahko nadaljujete tako:

Odprite dovod vode. Sprostite varovalo pištole (16) na zapornem stikalu (C).

Povlecite ročico sprožila (D) nazaj, da zrak, ki se nahaja v napravi lahko uide ven. (sl. 8)

Vklopite napravo, tako da stikalo za vklop/izklop (5) nastavite na »ON«. Pritisnite ročico sprožila (D). (sl. 1/8)

Za izklop spustite ročico sprožila (D), naprava se preklopi v stanje pripravljenosti. Takoj, ko pritisnete ročico sprožila (D), se visokotlačni čistilnik spet zažene. (sl. 8)

Za popoln izklop visokotlačnega čistilnika nastavite stikalo za vklop/izklop (5) na »OFF«. (sl. 1)

Posoda za čistilo (8)

V posodo za čistilo natočite ustrezno čistilo. Dodajanje čistila poteka avtomatsko pri delovanju z nizkim tlakom.

Čistilo se vsesava le, če je nameščen podaljšek (15).

Uporaba nastavkov (sl. 1/8)

- Turbo šoba (14): Za odstranjevanje trdovratne umazanije.
- Šoba (13): Za groba čistilna dela. Vodni curek lahko nastavite z obračanjem šobe.

11. Prevoz

⚠ PREVIDNO

Nevarnost poškodbe in materialne škode!

Pri prevažanju in skladiščenju naprave upoštevajte njeno težo. Napravo vedno dvignite in nosite le za ročaj.

Zavarujte napravo, da se ne premakne ali prekucne. Dodatno opremo pospravite na ustrezno mesto na napravi.

12. Skladiščenje

Napravo in njen pribor hranite na temnem, suhem, otrokom nedostopnem mestu, kjer ni nevarnosti zmrzovanja. Optimalna temperatura skladiščenja je med 5 in 30 °C.

Orodje shranjujte v originalni embalaži.

Pokrijte orodje, da ga zaščitite pred prahom ali vlago. Navodila za uporabo shranjujte ob orodju.

13. Vzdrževanje

⚠ **Opozorilo!** Pred vsakim nastavljanjem, servisiranjem ali popravilom izvilcite omrežni vtič!

Splošni vzdrževalni ukrepi

- Na zaščitnih pripravah, prezačevalnih režah in ohišju motorja mora biti čim manj prahu in umazanine. Zdrgnite napravo s čisto krpo ali jo izpihajte s stisnjenim zrakom pod nizkim tlakom.
- Priporočamo, da napravo očistite neposredno po vsaki uporabi.
- Napravo redno čistite z vlažno krpo in malo mazavega mila. Ne uporabljajte čistil ali topil, ker lahko poškodujejo plastične dele naprave. Pazite, da v notranjost naprave ne vdre voda.

Daljše mirovanje električne črpalke

Če predvidevate daljše mirovanje stroja (nad 3 mesece) v prostorih, kjer je nevarnost zmrzali, priporočamo, da stroj napolnite s sredstvom proti zmrzovanju (podobna sredstva, kot se uporabljajo za vozila). Če naprave dlje časa niste uporabljali, se v električni črpalci naberejo apnenčaste obloge, ki lahko povzročijo težave pri zagonu.

Informacije o servisu

Upoštevajte, da so pri tem izdelku sledeči deli podvrženi obrabi, ki izhaja iz uporabe, ali naravni obrabi oz. so sledeči deli potrebni kot potrošni material.

Potrošni material*: Jermen, cev, sulica, šobe in nastavki, zračni filter, tesnila

* Ni nujno v obsegu dostave!

Nadomestne dele in pribor dobite v našem servisnem centru. V ta namen odčitajte QR-kodo na naslovni strani.

Čiščenje šobe (sl. 1)

Za čiščenje zamašene šobe uporabite priloženo iglo za čiščenje šobe (11).

14. Odlaganje med odpadke in reciklaža

Napotki za embalažo



Embalažne materiale je mogoče reciklirati. Embalažo zavrzite okolju prijazno.

Napotki glede zakona o električnih in elektronskih napravah



Stare električne in elektronske naprave ne sodijo med gospodinjske, pač pa jih morate zavreči oz. oddati na zbirno mesto ločeno!

- Stare baterije in akumulatorje, ki niso fiksno vgrajeni v staro napravo, je treba pred oddajo na zbirno mesto odstraniti! Navodila za njihovo odstranjevanje ureja zakon o baterijah.
- Lastnik oz. uporabnik električnih in elektronskih naprav je zakonsko zavezan, da stare naprave po njihovi uporabi odda.
- Končni uporabnik nosi odgovornost za brisanje svojih osebnih podatkov na stari napravi, ki jo želi zavreči!
- Simbol prečrtanega smetnjaka pomeni, da električnih in elektronskih naprav ne smete odlagati med gospodinjske odpadke.
- Električne in elektronske naprave lahko brezplačno oddate na naslednjih mestih:
 - Javno-pravna mesta za odstranjevanje odpadkov oz. zbirna mesta (npr. komunalna podjetja)
 - Prodajna mesta električnih naprav (stacionarna in spletna), če so trgovci zavezani k prevzemanju starih naprav ali to ponujajo brezplačno.
 - Do tri stare električne naprave na vrsto naprave, z dolžino stranice največ 25 centimetrov, lahko brez predhodnega nakupa nove naprave od proizvajalca oddate pri njem ali na drugem pooblaščenem zbirnem mestu v vaši bližini.
 - Ostale proizvajalčeve in trgovčeve dodatne pogoje za prevzem najdete pri posamezni servisni službi.
- Če proizvajalec dostavi novo električno napravo v zasebno gospodinjstvo, lahko končni uporabnik na zahtevo naroči brezplačen prevzem stare električne naprave. Povežite se s servisno službo proizvajalca.
- Te izjave veljajo le za naprave, ki so nameščene in prodane v državah Evropske unije in so predmet evropske direktive 2012/19/EU. V državah izven območja Evropske unije lahko veljajo drugačna določila za odstranjevanje starih električnih in elektronskih naprav med odpadke.

15. Mogoči vzroki izpada

| Motnja delovanja | Vzrok | Ukrep |
|---|--|---|
| Naprava ne deluje. | Na napravi ni omrežne napetosti. | Varovalka, omrežni kabel, električni vtič preverite in po potrebi pooblastite strokovnjake, da jih zamenjajo. |
| | Presek vodnika podaljševalnega voda je premajhen oz. podaljševalni vod je predolg. | Uporabite podaljševalne vode z večjim presekom voda oz. uporabite krajše podaljševalne vode. |
| | Omrežna napetost je pod določeno vrednostjo | Po potrebi kontaktirajte podjetje za oskrbo z električno energijo. |
| | Črpalka je zamrznjena. | Preverite, po potrebi odtajajte. |
| Motor deluje, vendar se tlak ne dvigne. | Vsesavanje tlaka v dovodu vode. | Preverite dovodno cev in cevne spoje, po potrebi jih zamenjajte. |
| | Izpustna šoba je prevelika. | Preverite, po potrebi zamenjajte. |
| Neenakomeren obratovalni tlak. | Vsesavanje tlaka v dovodu vode. | Preverite dovodno cev in cevne spoje, po potrebi jih zamenjajte. |

Objašnjenje simbola na uređaju

| | |
|--|---|
| | <p>Prije stavljanja u pogon pročitajte i poštujujte priručnik za rukovanje i sigurnosne napomene!</p> |
| | <p>Pridržavajte se upozorenja i sigurnosnih napomena!</p> |
| | <p>Nosite zaštitne naočale!</p> |
| | <p>Nosite zaštitu za sluh!</p> |
| | <p>Razred zaštite II</p> |
| | <p>Uređaj nije dopušteno priključiti neposredno na javnu mrežu pitke vode.</p> |
| | <p>Visokotlačni mlaz ne usmjeravajte na ljude, životinje, aktivnu električnu opremu ili sam uređaj.</p> |

| Sadržaj: | Stranica: |
|--|------------------|
| 1. Uvod | 49 |
| 2. Opis uređaja (sl. 1) | 49 |
| 3. Opseg isporuke | 49 |
| 4. Namjenska uporaba | 50 |
| 5. Sigurnosne napomene za visokotlačne čistače | 50 |
| 6. Potencijalni rizici | 52 |
| 7. Tehnički podatci | 52 |
| 8. Prije stavljanja u pogon | 52 |
| 9. Priključivanje na električnu mrežu | 53 |
| 10. Rukovanje | 54 |
| 11. Transport | 54 |
| 12. Skladištenje | 54 |
| 13. Održavanje | 54 |
| 14. Zbrinjavanje i recikliranje | 55 |
| 15. Mogući uzroci neispravnosti | 56 |

1. Uvod

Proizvođač:

Scheppach GmbH
Günzburger Straße 69
D-89335 Ichenhausen

Poštovani kupci,

želimo vam mnogo zadovoljstva i uspjeha pri radu s novim uređajem.

Napomena:

Prema važećem njemačkom Zakonu o odgovornosti za proizvode, proizvođač ovog uređaja ne odgovara za štete koje nastanu na ovom uređaju ili koje ovaj uređaj uzrokuje u slučaju:

- nestručnim rukovanjem
- nepridržavanja priručnika za uporabu,
- popravcima koje obavljaju neovlašteni stručnjaci
- montažom i zamjenom neoriginalnih rezervnih dijelova
- nenamjenske uporabe,
- kvarova električnog sustava zbog nepridržavanja propisa i odredaba o električnoj energiji VDE 0100, DIN 57113 / VDE0113.

Vodite računa o sljedećem:

Prije montaže i stavljanja u pogon pročitajte cjelokupan tekst priručnika za uporabu.

Ovaj priručnik za uporabu treba vam olakšati upoznavanje s električnim alatom i njegovim namjenskim mogućnostima uporabe.

Priručnik za uporabu sadržava važne napomene za siguran, ispravan i ekonomičan rad s ovim električnim alatom te za sprječavanje opasnosti, smanjivanje troškova popravka i prekida rada te povećavanje pouzdanosti i radnog vijeka električnog alata.

Osim sigurnosnih propisa iz ovog priručnika za uporabu svakako se pridržavajte i nacionalnih propisa koji se odnose na rad ovog električnog alata.

Čuvajte priručnik za uporabu u blizini električnog alata, zaštićenog od prljavštine i vlage u plastičnoj vrećici. Prije početka rada svi rukovatelji moraju pročitati i pozorno se pridržavati ovog priručnika. Na električnom alatu smiju raditi samo osobe koje su podučene u uporabi električnog alata i upućene u opasnosti koje su povezane s njegovom uporabom. Strojem smiju rukovati samo osobe odgovarajuće minimalne dobi.

Osim sigurnosnih napomena sadržanih u ovom priručniku za uporabu i posebnih nacionalnih propisa valja se pridržavati i općeprihvaćenih tehničkih pravila za rad konstrukcijski identičnih naprava.

Ne preuzimamo odgovornost za nezgode ili štete koje nastanu zbog nepridržavanja ovog priručnika i sigurnosnih napomena.

2. Opis uređaja (sl. 1)

1. Ručka s bubnjem za crijevo
2. Ručica
3. Visokotlačno crijevo
4. Držač kabela
5. Sklopka za uključivanje/isključivanje
6. Priključak za visokotlačno crijevo
7. Držač koplja
8. Spremnik sredstva za čišćenje
9. Transportni kotač
10. Priključak za dovod vode
11. Igla za čišćenje sapnica
12. Vijci
13. Sapnica
14. Turbo sapnica
15. Produžetak
16. Pištolj

3. Opseg isporuke

- Ručka s bubnjem za crijevo
- Visokotlačno crijevo
- Držač kabela
- Držač koplja
- Spremnik sredstva za čišćenje
- Priključak za dovod vode
- Igla za čišćenje sapnica
- Vijci (2x)
- Sapnica
- Turbo sapnica
- Produžetak
- Pištolj
- Priručnik za uporabu

Raspakiranje

- Otvorite pakiranje i oprezno izvadite uređaj.
- Uklonite ambalažni materijal te ambalažne i transportne osigurače (ako postoje).
- Provjerite je li isporučena oprema kompletna.
- Provjerite postoje li na uređaju i priboru štete kod transporta.
- Sačuvajte pakiranje po mogućnosti do isteka jamstvenog razdoblja.

POZOR

Uređaj i ambalažni materijali nisu dječja igračka! Djeca se ne smiju igrati plastičnim vrećicama, folijama i malim dijelovima! Postoji opasnost od gutanja i gušenja!

4. Namjenska uporaba

Visokotlačni čistač predviđen je za uporabu na privatnom posjedu za čišćenje vozila, strojeva, zgrada, pročelja itd. visokim tlakom.

Stroj je dopušteno rabiti samo namjenski. Svaka druga uporaba smatra se nenamjenskom. Za štete ili ozljede uzrokovane takvom uporabom odgovoran je korisnik/rukovatelj, a ne proizvođač.

Vodite računa o tome da naši uređaji namjenski nisu konstruirani za komercijalnu, obrtničku ili industrijsku uporabu. Ne preuzimamo odgovornost ako se uređaj rabi u komercijalnim, obrtničkim ili industrijskim pogonima te za srodne postupke.

5. Sigurnosne napomene za visokotlačne čistače

Prije prve uporabe uređaja pročitajte ove sigurnosne napomene i originalni priručnik za uporabu. Postupite u skladu s njima.

- Osim napomena iz priručnika za uporabu potrebno je pridržavati se općih sigurnosnih propisa i zakonskih propisa o zaštiti na radu.
- Pločice s upozorenjem i obavijesne pločice postavljene na uređaju sadržavaju važne napomene za siguran rad.

Stupnjevi opasnosti

⚠ OPASNOST

- Napomena o neposredno prijetećoj opasnosti koja uzrokuje teške tjelesne ozljede ili smrt.

⚠ UPOZORENJE

- Napomena o potencijalno opasnoj situaciji koja može uzrokovati teške tjelesne ozljede ili smrt.

⚠ OPREZ

- Obavijest o potencijalno opasnoj situaciji koja može uzrokovati lake ozljede.

POZOR

- Obavijest o potencijalno opasnoj situaciji koja može uzrokovati materijalne štete.

Električne komponente

⚠ OPASNOST

- Opasnost od električnog udara.
- Mrežni utikač i utičnicu nikada ne dirajte vlažnim rukama.
- Prije svakog rada provjerite postoje li oštećenja na električnom kabelu s mrežnim utikačem. Zatražite od ovlaštene servisne službe/elektrotehničkog stručnjaka da odmah zamijeni oštećen električni kabel. Ne stavljajte u pogon uređaj s oštećenim električnim kabelom.
- Svi dijelovi pod naponom u radnom području moraju biti zaštićeni od mlaza vode.

- Mrežni utikač i spojka produžnog kabela moraju biti vodonepropusni i ne smiju ležati u vodi. Spojka osim toga ne smije ležati na podu. Preporučuje se uporaba kablskih bubnjeva koji jamče da će utičnice biti najmanje 60 mm iznad poda.
- Pobrinite se za to da se električni i produžni kabel ne slome ili oštete gaženjem, gnječenjem, istezanjem ili sličnim. Zaštitite električne kabele od vrućine, ulja i oštih rubova.
- Prije svih radova njegovanja i održavanja isključite uređaj i izvucite mrežni utikač.
- Radove popravljanja i radove na električnim komponentama smije obavljati samo ovlaštena servisna služba.

⚠ UPOZORENJE

- Uređaj je dopušteno priključiti samo na električni priključak koji je izveo elektroinstalater u skladu s normom IEC 60364.
- Priključite uređaj samo na izmjeničnu struju. Napon se mora podudarati s naponom navedenim na označnoj pločici uređaja.
- Uređaje razreda zaštite I dopušteno je priključivati samo na ispravno uzemljene izvore elektroenergije.
- Zbog sigurnosnih razloga u pravilu preporučujemo da uređaj rabite sa zaštitnom strujnom sklopkom (maks. 30 mA).
- Neprikladan električni produžni kabel može biti opasan. Na otvorenom rabite samo za to odobren, primjereno označen električni produžni kabel s dovoljnim presjekom vodiča:
1 - 10 m: 1,5 mm²; 10 - 30 m: 2,5 mm²
- Uvijek potpuno odmotajte produžni kabel s kablskog bubnja.
- Uvijek isključite mrežni rastavljač kada se stroj ostavi bez nadzora.

Upozorenje! Ovaj električni alat tijekom rada proizvodi elektromagnetsko polje. To polje može u određenim okolnostima ometati aktivne ili pasivne medicinske implantate. Kako bi se smanjila opasnost od teških ili smrtonosnih ozljeda, preporučujemo da se osobe s medicinskim implantatima prije rukovanja električnim alatom savjetuju sa svojim liječnikom i proizvođačem tog medicinskog implantata.

Sigurno rukovanje

⚠ OPASNOST

- Korisnik mora namjenski rabiti uređaj. Mora uzeti u obzir lokalne okolnosti i prilikom rada s uređajem voditi računa o ljudima u okolini.
- Prije svakog rada provjerite postoje li oštećenja na važnim komponentama kao što su visokotlačno crijevo, ručni mlazni pištolj i sigurnosne naprave. Odmah zamijenite oštećene komponente. Ne stavljajte u pogon uređaj s oštećenim komponentama.

- Upozorenje: Visokotlačni mlazovi mogu biti opasni u slučaju neispravne uporabe. Mlaz nije dopušteno usmjeravati na ljude, životinje, aktivnu električnu opremu ili sam uređaj.
- Upozorenje: Ne usmjeravajte visokotlačni mlaz na druge ljude ili sebe kako biste očistili odjeću ili obuću.
- Automobilske gume/ventili na gumama mogu se oštetiti pod visokotlačnim mlazom i puknuti. Prvi znakovi oštećenja su mrlje na gumi. Oštećene automobilske gume/ventili na gumama su životno opasni. Prilikom čišćenja održavajte najmanje 30 cm udaljenosti od mlaza!

⚠ UPOZORENJE

- Ne rabite uređaj ako u njegovom doseg postoj drugi ljudi, osim ako oni nose zaštitnu odjeću.
- Visokotlačne čistače ne smiju rabiti djeca ili nepodučene osobe
- Ovaj uređaj nije namijenjen za to da njime rukuju osobe sa smanjenim tjelesnim, osjetilnim ili mentalnim sposobnostima ili nedovoljnim iskustvom i/ili znanjem, osim ako ih nadzire osoba zadužena za njihovu sigurnost ili ako su od nje primili upute o uporabi uređaja i razumjeli su opasnosti koje iz toga proizlaze.
- Djeca se ne smiju igrati uređajem. Nadzirite djecu kako biste bili sigurni da se ne igraju uređajem.
- Djeca ne smiju obavljati čišćenje i održavanje bez nadzora.

⚠ OPREZ

- Prije svih aktivnosti s uređajem ili na njemu uspostavite stabilnost kako biste izbjegli nezgode ili oštećenja zbog prevrtanja uređaja.
- Zbog vodenog mlaza koji izlazi iz visokotlačne sapnice na ručni mlazni pištolj djeluje reaktivna sila. Zauzmite siguran stojeći položaj, čvrsto držite ručni mlazni pištolj i mlaznu cijev.
- Uređaj nikada ne ostavljajte bez nadzora dok radi.

POZOR

- Kod duljih radnih stanka isključite uređaj na sklopki uređaja.
- Ne rabite uređaj pri temperaturama ispod 0 °C.

Ostale opasnosti

⚠ OPASNOST

- Zabranjen je rad u područjima ugroženima eksplozijom.
- Ne prskajte predmete koji sadržavaju tvari opasne za zdravlje (npr. azbest).

- Nikada ne usisavajte tekućine koje sadržavaju otapala ili nerazrijeđene kiseline i otapala! U to se ubrajaju npr. benzin, razrjeđivači lakova ili loživo ulje. Rasprskana maglica je vrlo zapaljiva, eksplozivna i otrovna. Ne rabite aceton, nerazrijeđene kiseline i otapala jer oni nagriza materijale koji postoje u uređaju.
- Upozorenje: Opasnost od eksplozije – ne rasprskavajte zapaljive tekućine.
- Držite ambalažne folije dalje od djece, postoji opasnost od gušenja!

⚠ UPOZORENJE

- Prema važećim propisima uređaj nikada ne smije rabiti bez sistemskog razdjelnika na mreži pitke vode. Pobrinite se za to da je priključak kućne vodovodne instalacije na kojem radi visokotlačni čistač opremljen sistemskim razdjelnikom u skladu s normom EN 12729 tip BA.
- Voda koja protekne kroz sistemski razdjelnik više se ne smatra pitkom vodom.
- Visokotlačna crijeva, armature i spojke važni su za sigurnost uređaja. Rabite samo visokotlačna crijeva, armature i spojke koje preporučuje proizvođač.
- Radi osiguravanja sigurnosti stroja rabite samo originalne rezervne dijelove proizvođača ili rezervne dijelove koje je odobrio proizvođač.
- Prilikom odvajanja dovodnog ili visokotlačnog crijeva nakon rada iz priključaka može isteći vruća voda.

⚠ OPREZ

- Prilikom biranja skladišnog mjesta i prilikom transporta vodite računa o masi uređaja (vidi tehničke podatke) kako biste izbjegli nezgode ili ozljede.
- Višesatna, neprekidna uporaba uređaja u rijetkim slučajevima može uzrokovati osjećaj utrnulosti u šakama.
- Nosite rukavice.
- Održavajte šake toplima.
- Pravite redovite radne stanke.

Rad sa sredstvima za čišćenje

⚠ UPOZORENJE

- Ovaj uređaj razvijen je za uporabu sredstava za čišćenje koje isporučuje ili preporučuje proizvođač. Uporaba drugih sredstava za čišćenje ili kemikalija može umanjiti sigurnost uređaja.
- Pogrešna uporaba sredstava za čišćenje može uzrokovati teške ozljede ili trovanja.
- Čuvajte sredstva za čišćenje dalje od djece.

Sigurnosne naprave

⚠ OPREZ

- Sigurnosne naprave služe zaštiti korisnika i nije ih dopušteno mijenjati ili zaobilaziti.
- Pištolj je opremljen blokadom. Ako je blokada aktivirana, nije moguće aktivirati pištolj.

- Termički senzor: Termički senzor štiti motor od preopterećenja. Uređaj je moguće ponovno pokrenuti poslije nekoliko minuta nakon što se senzor temperature ohladi.

Osobna zaštitna oprema

⚠ OPREZ

- Radi zaštite od odbijene rasprskane vode ili prljavštine nosite prikladnu zaštitnu odjeću i zaštitne naočale.
- Tijekom uporabe visokotlačnih čistača mogu nastati aerosoli. Udisanje aerosola može naštetiti zdravlju. Ovisno o primjeni moguće je rabiti potpuno zakriljene sapnice (npr. plosnate sapnice) za visokotlačno čišćenje koje znatno smanjuju izbacivanje vodenastih aerosola. Uporaba takvog zakriljenja nije moguća u svim primjenama. Ako uporaba potpuno zakriljene sapnice nije moguća, trebalo bi rabiti zaštitnu masku za disanje razreda FFP 2 ili slično, ovisno o okolini koju valja očistiti.

6. Potencijalni rizici

Čak i ako ovim električnim alatom propisno rukujete, uvijek će postojati potencijalni rizici. Mogu se pojaviti sljedeće opasnosti povezane s konstrukcijom i izvedbom ovog električnog alata:

- Oštećenja pluća ako se ne nosi prikladna maska protiv prašine.
- Oštećenja sluha ako se ne nosi prikladan štitnik sluha.
- Zdravstvene poteškoće uzrokovane vibracijama šaka i ruku ako se uređaj rabi tijekom duljeg razdoblja, ako se njime neispravno rukuje ili ako ga se neispravno održava.

7. Tehnički podatci

| | |
|----------------------------|--------------------|
| Mrežni napon | 230-240 V~ / 50 Hz |
| Primljena snaga | 2000 W |
| Duljina električnog kabela | cca 5 m |
| Razred zaštite | II |
| Stupanj zaštite | IPX5 |
| Nazivni tlak | 102 bar |
| Maks. dopušten tlak | 153 bar |
| Ulazna temperatura | 5-50 °C |
| Učinak | 5,5 l/min |
| Pumpni učinak maks. | 7,5 l/min |
| Maks. tlak dovoda vode | 0,4 MPa |
| Razred zaštite | II |
| Stupanj zaštite | IPX5 |
| Masa cca | 9,3 kg |

| | |
|---------------------------------|--------------------|
| Dimenzije | 365 x 280 x 820 mm |
| Zapremina spremnika za čišćenje | 1 l |

Opasnost!

Buka i vibracije

Vrijednosti buke i vibracija utvrđene su u skladu s normom EN 60335.

| | |
|-------------------------------|------------------------|
| Razina zvučnog tlaka L_{pA} | 76 dB(A) |
| Nesigurnost K_{pA} | 3 dB(A) |
| Razina zvučne snage L_{WA} | 92 dB(A) |
| Vibracije (a_n) | < 2,5 m/s ² |

Nosite štitnik sluha.

Djelovanje buke može uzrokovati gubitak sluha.

Ukupne vrijednosti vibracija (vektorski zbroj triju smjerova) utvrđene su u skladu s normom EN 60335.

Vrijednost emisije vibracija $a_n \leq 2,5 \text{ m/s}^2$

Specificirana vrijednost emisije vibracija izmjerena je normiranim postupkom ispitivanja i može se, ovisno o načinu uporabe električnog alata, mijenjati, a u iznimnim slučajevima biti i veća od specificirane vrijednosti.

Specificiranu vrijednost emisije vibracija moguće je rabiti i za uspoređivanje električnog alata s nekim drugim alatom.

Specificiranu vrijednost emisije vibracija moguće je rabiti i za preliminarnu procjenu izloženosti vibracijama.

Ograničite razinu buke i vibracije na minimum!

- Rabite samo ispravne uređaje.
- Redovito održavajte i čistite uređaj.
- Prilagodite način rada uređaju.
- Ne preopterećujte uređaj.
- Po potrebi zatražite provjeru uređaja.
- Isključite uređaj kada nije u uporabi.
- Nosite rukavice.

8. Prije stavljanja u pogon

Ispravna uporaba uređaja

- Visokotlačni čistač potrebno je postaviti na ravnu, sigurnu površinu.
- Prilikom svakog aktiviranja stroja preporučuje se zauzimanje ispravnog položaja rukovanja: jednom rukom na pištolju, a drugom rukom na koplju.
- Vodeni mlaz nikada nije dopušteno usmjeravati na električne vodove ili stroj.
- Kako bi se izbjeglo oštećenje pumpe u mirovanju, malo propuštanje pumpe je normalno.
- Stroj ni u kojem slučaju nije dopušteno rabiti u potencijalno eksplozivnim prostorijama.

- Radna temperatura mora biti između +5 i + 50 °C. Nije dopušteno obavljati pokrivanja ili izmjene na koplju ili sapnicama za prskanje.
- Visokotlačni čistač konstruiran je za rad s hladnom ili umjereno toplom vodom (maks. do 50 °C), više temperature uzrokuju oštećenja na pumpi.
- Ulazna voda ne smije biti onečišćena, pjeskovita ili pomiješana s kemijskim proizvodima koji mogu umanjiti funkcionalnost i skratiti vijek trajanja stroja.

Montiranje

Montiranje uređaja (sl. 1 / 2 / 3 / 4)

Nataknite ručku s bubnjem za crijevo (1) na pričvrstne točke na gornjoj strani uređaja i osigurajte ih dvama isporučenim vijcima (12). (Duljina 20 mm)

Nataknite držač koplja (7) i držač kabela (4) bočno na dvije pričvrstne točke na uređaju.

Bubanj za crijevo (sl. 1)

Bubanj za crijevo služi za prostorno štedljivo čuvanje visokotlačnog crijeva (3).

Ručicom (2) moguće je visokotlačno crijevo (3) namotati na bubanj za crijevo.

Pozor! Radi uporabe visokotlačnog čistača potrebno je potpuno odmotati visokotlačno crijevo.

Priključak za dovod vode (sl. 1/ 6)

Navrnite priključak za dovod vode (10) na uređaj. Prije toga skinite zaštitnu kapu. Priključak za dovod vode (10) opremljen je priključnim elementom za standardne sustave crijevnih spojka. Nataknite crijevnu spojku dovodnog crijeva (min. Ø 1/2" / cca 13 mm) na priključak za dovod vode (10).

Za dovod vode uvijek rabite ojačano crijevo za vodu s komercijalno dostupnom spojkom. Duljina bi trebala biti najmanje 6,0 m. (nije sadržano u opsegu isporuke)

Između pitke vode i visokotlačnog čistača mora biti ugrađena protustrujna zaklopka! O tome pitajte instalatera sanitarija.

Usisavanje iz otvorenih rezervoara/spremnika i prirodnih vodenih površina

Uporabite poseban pribor za samousisavanje (nije sadržan u opsegu isporuke / dostupan je kod ovlaštenog distributera)

Tim priborom visokotlačni čistač može usisavati vodu 0,5 m iznad razine vode. To može trajati cca 25 – 50 sekunda.

Uronite crijevo iz pribora potpuno pod vodu kako bi se istisnuo zrak iz crijeva.

Priključite crijevo iz pribora na visokotlačni čistač i pobrinite se za to da usisno sito ostane pod vodom.

Pustite visokotlačni čistač da radi sa skinutim pištoljem za prskanje dok voda ne poteče jednoliko iz visokotlačnog crijeva. Ako voda ne poteče nakon 25 – 50 sekunda, isključite uređaj i provjerite sve priključke.

Kada voda poteče, isključite visokotlačni čistač i prije rada priključite pištolj za prskanje i mlazno koplje.

Priključivanje visokotlačnog crijeva (sl. 5/7)

Priključite visokotlačno crijevo (3) na priključak za visokotlačno crijevo (6). Prije toga skinite zaštitnu kapu.

Utaknite drugi kraj visokotlačnog crijeva (3) u priključak pištolja (16).

Kako biste izvadili visokotlačno crijevo (3), pritisnite tipku (A) i izvucite ga.

Priključivanje nastavaka (sl. 8)

Kako biste montirali produžetak (15), utisnite ga u pištolj (16) i okrećite dok se ne blokira.

Kako biste montirali nastavke (13) i (14), nataknite ih u produžetak (15) i okrećite dok se ne blokiraju.

Kako biste izvadili nastavke (13) i (14), pritisnite tipku (B) i izvucite ih.

9. Priključivanje na električnu mrežu

Montirani elektromotor priključen je pripravan za rad. Priključak ispunjava važeće propise VDE i DIN. Postojeći električni priključak i korišteni produžni kabel moraju udovoljavati tim propisima.

Važne napomene

U slučaju preopterećenja motor će se automatski isključiti. Nakon razdoblja hlađenja (vremenski se razlikuje) motor je moguće ponovno uključiti.

- Proizvod ispunjava zahtjeve EN 61000-3-11 i podliježe uvjetima specijalnog priključivanja. To znači da nije dopuštena uporaba na slobodno odabranim priključnim točkama po želji.
- Kod nepovoljnih odnosa u mreži ovaj uređaj može uzrokovati privremena kolebanja napona.
- Proizvod je namijenjen isključivo za uporabu na priključnim točkama koje
 - a) ne prekoračuju maksimalnu dopuštenu impedanciju mreže „Z“ (Zmaks. = 0,384 Ω) ili
 - b) čija opteretivost trajnom strujom mreže iznosi minimalno 100 A po fazi.
- Kao korisnik morate provjeriti, ako je potrebno i posavjetovati se s Vašim poduzećem za opskrbu energijom, ispunjava li priključna točka na kojoj želite koristiti Vaš proizvod jedan od zahtjeva a) ili b).

Oštećen električni priključni vod.

Na električnim kabelima često nastaju oštećenja izolacije.

Uzroci toga mogu biti sljedeći:

- Pritisnuta mjesta, ako se kabeli provode kroz procepe u prozorima ili vratima.
- Pregibi zbog neispravnog učvršćivanja ili provođenja električnog kabela.
- Posjekotine zbog gaženja električnog kabela.
- Oštećenja izolacije zbog čupanja iz zidne utičnice.
- Pukotine zbog starenja izolacije.

Takvi oštećeni električni kabeli ne smiju se rabiti i zbog oštećenja izolacije opasni su za život.

Redovito provjeravajte jesu li električni kabeli oštećeni. Prilikom provjere pobrinite se za to da kabel nije priključen na električnu mrežu.

Električni kabeli moraju udovoljavati važećim propisima VDE i DIN. Rabite samo priključne vodove s oznakom "H05VV-F".

Na električnom kabelu mora obvezno biti otisnut tip kabela.

Način priključivanja Y

Ako se mrežni priključni kabel ovog uređaja ošteti, mora ga zamijeniti proizvođač, njegova servisna služba ili druga kvalificirana osoba kako bi se izbjegle opasnosti.

Izmjenični motor:

- Mrežni napon mora biti 220 – 240 V~.
- Prije priključivanja provjerite podudaraju li se podatci na označnoj pločici s vrijednostima električne mreže.
- Prilikom uporabe produžnih kabela pobrinite se za to da su oni prikladni za vanjsko područje i da imaju dovoljan presjek vodiča:
1-10 m: 1,5 mm²
10-30 m: 2,5 mm².

Priključivanja i popravke električne opreme smije obaviti samo ovlašteni električar.

Imate li pitanja, navedite sljedeće podatke:

- Vrsta struje motora
- Podatci s označne pločice motora

10. Rukovanje

Stroj se sastoji od sklopa s pumpom pokrivenog kućištem otpornim na udarce. Stroj je opremljen kopljem i ergonomskim pištoljem radi optimalnog radnog položaja čiji oblik i oprema udovoljavaju važećim propisima.

Stavljanje u pogon:

Ako ste potpuno montirali visokotlačni čistač i obavili sva priključivanja, možete učiniti sljedeće:

Otvorite dovod vode. Deblokirajte pištolj (16) na zapornoj sklopki (C). Povucite okidač (D) prema natrag kako bi zrak iz uređaja mogao izići. (Sl. 8)

Uključite uređaj, u tu svrhu postavite sklopku za uključivanje/isključivanje (5) na "ON". Sada pritisnite okidač (D). (Sl. 1/8)

Radi isključivanja pustite okidač (D), uređaj se prebacuje na čekanje. Kada pritisnete okidač (D), visokotlačni čistač ponovno se pokreće. (Sl. 8)

Kako biste potpuno isključili visokotlačni čistač, postavite sklopku za uključivanje/isključivanje (5) na "OFF". (Sl. 1)

Spremnik sredstva za čišćenje (8)

Napunite spremnik sredstva za čišćenje odgovarajućim sredstvom za čišćenje. Dodavanje sredstva za čišćenje obavlja se automatski u niskotlačnom načinu rada.

Sredstvo za čišćenje usisava se samo ako je montiran produžetak (15).

Uporaba nastavaka (sl. 1 / 8)

- Turbo sapnica (14): Za uklanjanje tvrdokorne prljavštine.
- Sapnica (13): Za grube radove čišćenja. Vodeni mlaz moguće je namjestiti okretanjem sapnice.

11. Transport

⚠ OPREZ

Opasnost od ozljeda i oštećenja!

Prilikom transporta i skladištenja vodite računa o masi uređaja. Uređaj uvijek dižite i nosite za ručku. Osigurajte uređaj od klizanja i naginjanja. Primjereno spremite pribor na uređaj.

12. Skladištenje

Uređaj i njegov pribor uskladištite na tamnom, suhom mjestu koje je zaštićeno od smrzavanja i nepristupačno djeci. Optimalna temperatura skladištenja je između 5 i 30 °C.

Čuvajte alat u originalnom pakiranju.

Pokrijte alat kako biste ga zaštitili od prašine ili vlage. Čuvajte priručnik za uporabu pored alata.

13. Održavanje

⚠ **Upozorenje!** Prije svakog namještanja, servisiranja ili popravljivanja izvucite mrežni utikač!

Opće mjere održavanja

- Zaštitne naprave, ventilacijske proreze i kućište motora čistite od prašine i prljavštine. Obrišite uređaj čistom krpom ili ga ispušite niskotlačnim stlačnim zrakom.
- Preporučujemo da uređaj očistite odmah nakon svake uporabe.
- Uređaj redovito čistite vlažnom krpom i mazivim sapunom. Ne rabite sredstva za čišćenje ili otapala jer bi ona mogla nagristi plastične dijelove uređaja. Pobrinite se za to da voda ne može prodrijeti u unutrašnjost uređaja.

Dugo vrijeme mirovanja električne pumpe

Ako se predviđena dulja vremena mirovanja stroja (dulja od 3 mjeseca) u prostorijama u kojima postoji opasnost od smrzavanja, preporučuje se punjenje stroja sredstvom za zaštitu od smrzavanja (sličnim sredstvom kakvo se rabi za vozila).

Ako se uređaj nije dulje vrijeme rabio, u električnoj pumpi nastaju naslage kamenca koje mogu uzrokovati poteškoće prilikom pokretanja.

Servisne informacije

Valja voditi računa o tome da kod ovog proizvođača sljedeći dijelovi podliježu trošenju zbog uporabe ili prirodnom trošenju, odnosno da su sljedeći dijelovi potrebni kao potrošni materijali.

Potrošni dijelovi*: Remen, crijevo, koplje, sapnice i nastavci, filter zraka, brtve

* Nisu nužno uključeni u opseg isporuke!

Rezervne dijelove i pribor možete nabaviti preko našeg servisnog centra. Za to skenirajte QR kod na našoj slici.

Čišćenje sapnice (sl. 1)

Za čišćenje začepljene sapnice molimo uporabite priloženu iglu za čišćenje sapnica (11).

14. Zbrinjavanje i recikliranje

Napomene o ambalaži



Ambalažni materijali mogu se reciklirati. Molimo zbrinite ambalažu na ekološki način.

Napomene o Zakonu o električnim i elektroničkim uređajima



Otpadni električni i elektronički uređaji ne spadaju u kućni otpad, nego ih valja odnijeti na odvojeno mjesto prikupljanja i zbrinjavanja!

- Stare baterije ili akumulatore koji nisu fiksno ugrađeni u otpadni uređaj potrebno je izvaditi prije predaje! Njihovo zbrinjavanje regulirano je zakonom o baterijama.
- Vlasnici i korisnici električnih i elektroničkih uređaja zakonom su obvezni vratiti ih nakon uporabe.
- Krajnji korisnik isključivo je odgovoran za brisanje osobnih podataka na otpadnom uređaju koji treba zbrinuti!
- Symbol prekrizene kante za otpad znači da otpadne električne i elektroničke uređaje nije dopušteno zbrinjavati u kućni otpad.
- Otpadne električne i elektroničke uređaje moguće je besplatno predati na sljedeća mjesta:
 - Javno-pravna mjesta za zbrinjavanje i prikupljanje (npr. komunalna dvorišta)
 - Mjesta prodaje električnih uređaja (stacionarna i internetska), ako su trgovci obvezni preuzeti ih ili ako besplatno nude tu uslugu.
 - Do tri otpadna električna uređaja po svakoj vrsti uređaja, s duljinom rubova od maksimalno 25 centimetara, možete bez prethodne nabave novog uređaja besplatno predati proizvođaču ili nekom drugom obližnjem ovlaštenom sabiralištu.
 - Dodatne dopunske uvjete povrata od proizvođača i distributera možete saznati od servisne službe.
- U slučaju isporuke novog električnog uređaja od proizvođača privatnom kućanstvu on može omogućiti besplatno preuzimanje otpadnog električnog uređaja na zahtjev krajnjeg korisnika. U vezi s tim obratite se servisnoj službi proizvođača.
- Ove izjave vrijede samo za uređaje koji se montiraju i prodaju u državama Europske unije i koji podliježu Europskoj direktivi 2012/19/EU. U državama izvan Europske unije mogu vrijediti drukčiji propisi za zbrinjavanje otpadnih električnih i elektroničkih uređaja.

15. Mogući uzroci neispravnosti

| Neispravnost | Uzrok | Rješenje |
|------------------------------------|---|---|
| Uređaj ne funkcionira. | Ne postoji električni napon na uređaju. | Provjerite osigurač, mrežni kabel, mrežni utikač i po potrebi zatražite od stručnog osoblja da ih zamijeni. |
| | Presjek vodiča produžnog kabela je premalen ili je produžni kabel predug. | Uporabite produžne kabele s većim presjekom vodiča ili kraći produžni kabel. |
| | Mrežni napon je ispod specificirane vrijednosti | Po potrebi se obratite elektrodistribucijskom poduzeću. |
| | Pumpa se smrznula. | Provjerite, po potrebi odmrznite. |
| Motor radi, ali ne stvara se tlak. | Usisavanje zraka u dovodu vode. | Provjerite i po potrebi zamijenite dovodno crijevo i crijevne spojeve. |
| | Izlazna sapnica je prevelika. | Provjerite, po potrebi zamijenite. |
| Nepravilan radni tlak. | Usisavanje zraka u dovodu vode. | Provjerite i po potrebi zamijenite dovodno crijevo i crijevne spojeve. |

Objaśnienie symboli na urządzeniu

| | |
|--|--|
| | <p>Przed uruchomieniem należy przeczytać niniejszą instrukcję obsługi i przestrzegać wskazówek dotyczących bezpieczeństwa!</p> |
| | <p>Przestrzegać wskazówek ostrzegawczych i dotyczących bezpieczeństwa!</p> |
| | <p>Nosić okulary ochronne!</p> |
| | <p>Nosić naszniki ochronne!</p> |
| | <p>Klasa ochronności II</p> |
| | <p>Urządzenie nie może być podłączone bezpośrednio do publicznej sieci wody pitnej.</p> |
| | <p>Nie należy kierować strumienia wysokociśnieniowego na ludzi, zwierzęta, aktywne wyposażenia elektryczne ani na samo urządzenie.</p> |

| Spis treści: | Strona: |
|---|----------------|
| 1. Wprowadzenie | 59 |
| 2. Opis urządzenia (rys. 1) | 59 |
| 3. Zakres dostawy | 59 |
| 4. Użytkowanie zgodne z przeznaczeniem | 60 |
| 5. Wskazówki dotyczące bezpieczeństwa dla myjek wysokociśnieniowych | 60 |
| 6. Ryzyka szczątkowe | 62 |
| 7. Dane techniczne | 62 |
| 8. Przed uruchomieniem | 63 |
| 9. Przyłącze elektryczne | 64 |
| 10. Obsługa | 65 |
| 11. Transport | 65 |
| 12. Przechowywanie | 65 |
| 13. Konserwacja | 65 |
| 14. Utylizacja i ponowne wykorzystanie | 66 |
| 15. Możliwe przyczyny zakłóceń | 67 |

1. Wprowadzenie

Producent:

Scheppach GmbH
Günzburger Straße 69
D-89335 Ichenhausen

Szanowny Kliencie,

życzymy dużo satysfakcji i powodzenia podczas pracy z nowym urządzeniem.

Wskazówka:

Zgodnie z obowiązującą ustawą o odpowiedzialności cywilnej za produkt, producent nie odpowiada za szkody powstałe przy tym urządzeniu lub przez to urządzenie w przypadku:

- nieprawidłowej obsługi,
- nieprzestrzegania instrukcji obsługi,
- napraw wykonywanych przez osoby trzecie, specjalistów nieautoryzowanych,
- montażu i wymiany nieoryginalnych części zamiennych,
- użytkowania niezgodnego z przeznaczeniem,
- Awarii instalacji elektrycznej w przypadku nieprzestrzegania przepisów elektrycznych oraz postanowień VDE 0100, DIN 57113 / VDE0113.

Przestrzegać:

Przed przystąpieniem do montażu i uruchomienia przeczytać cały tekst instrukcji obsługi.

Instrukcja obsługi ma na celu ułatwienie zapoznania się z narzędziem elektrycznym i wykorzystania możliwości użytkowania go zgodnie z przeznaczeniem.

Instrukcja obsługi zawiera ważne wskazówki dotyczące bezpiecznej, fachowej i ekonomicznej pracy z niniejszym narzędziem elektrycznym oraz sposobu unikania zagrożeń, oszczędności kosztów napraw, redukcji czasów przestoju i zwiększenia niezawodności i żywotności urządzenia.

Dodatkowo oprócz zasad bezpieczeństwa zawartych w niniejszej instrukcji obsługi należy przestrzegać przepisów danego kraju obowiązujących dla eksploatacji narzędzia elektrycznego.

Instrukcję obsługi przechowywać przy narzędziu elektrycznym, w torebce plastikowej chroniącej przed zanieczyszczeniem i wilgocią. Każda osoba obsługująca musi przeczytać ją przed przystąpieniem do pracy i dokładnie jej przestrzegać. Przy narzędziu elektrycznym mogą pracować wyłącznie osoby, które zostały przeszkolone w zakresie użytkowania urządzenia i poinstruowane o związanych z tym zagrożeniach. Przestrzegać ustawowego wieku minimalnego.

Oprócz wskazówek dotyczących bezpieczeństwa zawartych w niniejszej instrukcji obsługi i specjalnych przepisów danego kraju należy przestrzegać ogólnie uznanych zasad technicznych dotyczących eksploatacji maszyn o tej samej budowie.

Nie ponosimy odpowiedzialności za wypadki ani szkody powstałe wskutek nieprzestrzegania niniejszej instrukcji oraz wskazówek dotyczących bezpieczeństwa.

2. Opis urządzenia (rys. 1)

1. Rękojeść z bębnum węża
2. Korba ręczna
3. Wąż wysokociśnieniowy
4. Uchwyt kabla
5. Włacznik / wyłącznik
6. Przyłącze dla węża wysokociśnieniowego
7. Chwytnie lancy
8. Pojemnik na środek czyszczący
9. Koło transportowe
10. Przyłącze dopływu wody
11. Igła do czyszczenia dysz
12. Śruby
13. Dysza
14. Dysza turbo
15. Przedłużka
16. Pistolet

3. Zakres dostawy

- Rękojeść z bębnum węża
- Wąż wysokociśnieniowy
- Uchwyt kabla
- Chwytnie lancy
- Pojemnik na środek czyszczący
- Przyłącze dopływu wody
- Igła do czyszczenia dysz
- Śruby (2x)
- Dysza
- Dysza turbo
- Przedłużka
- Pistolet
- Instrukcja obsługi

Rozpakowywanie

- Otworzyć opakowanie i wyjąć ostrożnie urządzenie.
- Usunąć materiał opakowaniowy oraz zabezpieczenia opakowania/transportowe (jeśli występują).
- Sprawdzić, czy zakres dostawy jest kompletny.
- Sprawdzić urządzenie i elementy wyposażenia pod kątem uszkodzeń w trakcie transportu.
- W miarę możliwości zachować opakowanie do zakończenia okresu gwarancyjnego.

UWAGA

Urządzenie i materiały opakowaniowe nie mogą służyć jako zabawka dla dzieci! Dzieciom nie wolno bawić się workami z tworzywa sztucznego, foliami i drobnymi elementami! Istnieje niebezpieczeństwo połknięcia i uduszenia!

4. Użytkowanie zgodne z przeznaczeniem

Myjka wysokociśnieniowa jest przeznaczona do stosowania w sektorze prywatnym do czyszczenia pojazdów, maszyn, budynków, fasad itp. pod wysokim ciśnieniem.

Maszynę wolno użytkować wyłącznie zgodnie z jej przeznaczeniem. Każde użycie wykraczające poza to jest niezgodne z przeznaczeniem. Za wynikające z tego szkody i obrażenia wszelkiego rodzaju odpowiada użytkownik/operator, a nie producent.

Należy pamiętać, że zgodnie z przeznaczeniem nasze urządzenia nie zostały skonstruowane do użytku komercyjnego, rzemieślniczego lub przemysłowego. Nie ponosimy odpowiedzialności w przypadku, gdy urządzenie jest stosowane w zakładach komercyjnych, rzemieślniczych i przemysłowych oraz do podobnych działalności.

5. Wskazówki dotyczące bezpieczeństwa dla myjek wysokociśnieniowych

Przed pierwszym użyciem urządzenia należy przeczytać wskazówki dotyczące bezpieczeństwa oraz oryginalną instrukcję obsługi. Proszę działać odpowiedzialnie.

- Oprócz wskazówek zawartych w instrukcji obsługi należy przestrzegać również ogólnych przepisów bezpieczeństwa i zapobiegania wypadkom ustawodawcy.
- Znaki ostrzegawcze i informacyjne dołączone do urządzenia dostarczają ważnych informacji dla bezpiecznego użytkowania.

Stopnie zagrożenia

⚠ ZAGROŻENIE

- Wskazuje na bezpośrednie zagrożenie, które może spowodować śmierć lub poważne obrażenia ciała.

⚠ OSTRZEŻENIE

- Wskazuje na potencjalnie niebezpieczną sytuację, która może spowodować śmierć lub poważne obrażenia ciała.

⚠ OSTROŻNIE

- Wskazuje na prawdopodobieństwo wystąpienia sytuacji potencjalnie niebezpiecznej, która, jeśli nie zostanie uniknięta, może spowodować niewielkie obrażenia ciała.

UWAGA

- Wskazuje na prawdopodobieństwo wystąpienia niebezpiecznej sytuacji, która może prowadzić do powstania szkód materialnych.

Elementy elektryczne

⚠ ZAGROŻENIE

- Niebezpieczeństwo porażenia prądem.
- Wtyczki i gniazdka nigdy nie należy dotykać mokrymi rękami.
- Przed każdym użyciem sprawdzić, czy przewód przyłączeniowy do sieci i wtyczka nie są uszkodzone. Uszkodzony przewód przyłączeniowy do sieci należy niezwłocznie wymienić przez autoryzowany serwis klienta / wykwalifikowanego elektryka. Nie należy używać urządzenia z uszkodzonym przewodem przyłączeniowym do sieci.
- Wszystkie przenoszące prąd części w obszarze roboczym muszą być chronione przed strumieniami wody.
- Wtyczka sieciowa i złącze przewodu przedłużacza muszą być wodoszczelne i nie mogą leżeć w wodzie. Złącze nie może leżeć na podłożu. Zaleca się stosowanie bębnow kablowych, które zapewniają, że gniazdka znajdują się co najmniej 60 mm nad podłogą.
- Upewnić się, że przewód przyłącza sieciowego i przedłużacza nie są uszkodzone przez przejechanie, zmiżdżenie, przeciągnięcie itp. Chronić przewody przyłączeniowe do sieci przed gorącym, olejem i ostrymi krawędziami.
- Przed wszelkimi czynnościami związanymi z pielęgnacją i konserwacją urządzenie należy wyłączyć i wyjąć wtyczkę z gniazdka.
- Naprawy i czynności przy częściach elektrycznych mogą być wykonywane tylko przez autoryzowany serwis obsługi klienta.

⚠ OSTRZEŻENIE

- Urządzenie może być podłączone tylko do przyłącza elektrycznego, które zostało wykonane przez elektryka zgodnie z IEC 60364.
- Urządzenie należy podłączać tylko do prądu przemiennego. Napięcie musi się zgadzać z tym podanym na tabliczce znamionowej urządzenia.
- Urządzenia klasy ochrony I mogą być podłączane tylko do prawidłowo uziemionych źródeł zasilania.
- Z przyczyn związanych z bezpieczeństwem zalecane jest stosowanie wyłącznika ochronnego różnicowo-prądowego (maks. 30 mA).

- Nieodpowiedni przewód przedłużacza elektrycznego może być niebezpieczny. Na zewnątrz należy stosować tylko odpowiednio oznakowane przewody przedłużacza i elektrycznymi o odpowiednim przekroju poprzecznym, które są dopuszczone do tego celu:

1–10 m: 1,5 mm²; 10–30 m: 2,5 mm²

- Zawsze należy całkowicie odwijać przewód przedłużacza od bębna kablowego.
- Zawsze wyłączać odłącznik sieciowy, gdy maszyna pozostaje bez nadzoru.

Ostrzeżenie! Niniejsze narzędzie elektryczne wytwarza podczas pracy pole elektromagnetyczne. Pole to może w pewnych okolicznościach wpływać negatywnie na aktywne lub pasywne implanty medyczne. W celu zmniejszenia ryzyka poważnych lub śmiertelnych obrażeń, osobom z implantami medycznymi przed użyciem narzędzia elektrycznego zalecamy konsultację z lekarzem i producentem.

Bezpieczne obchodzenie się

⚠ ZAGROŻENIE

- Użytkownik musi używać urządzenia zgodnie z jego przeznaczeniem. Podczas pracy z urządzeniem musi on uwzględniać lokalne warunki i zwracać uwagę na osoby znajdujące się w otoczeniu.
- Przed każdą operacją należy sprawdzić ważne elementy, takie jak wąż wysokociśnieniowy, ręczny pistolet natryskowy i urządzenia zabezpieczające, pod kątem uszkodzeń. Uszkodzone elementy należy natychmiast wymienić. Nie należy obsługiwać urządzenia z uszkodzonymi elementami.
- Ostrzeżenie: Strumienie wysokociśnieniowe mogą być niebezpieczne w przypadku użytkowania niezgodnego z przeznaczeniem. Nie wolno kierować strumienia na ludzi, zwierzęta, czynne wyposażenie elektryczne ani na samo urządzenie.
- Ostrzeżenie: Nie należy kierować strumienia wysokociśnieniowego na innych lub siebie samego, aby oczyścić odzież lub obuwie.
- Opony/ zawory opon samochodowych mogą zostać uszkodzone przez strumień wysokociśnieniowy i pęknąć. Pierwszą tego oznaką jest przebarwienie opony. Uszkodzone opony/ zawory oponowe pojazdu stanowią zagrożenie dla życia. Podczas czyszczenia należy zachować minimalną odległość belki wynoszącą 30 cm!

⚠ OSTRZEŻENIE

- Nie należy używać urządzenia, gdy inne osoby są w zasięgu ręki, chyba że mają na sobie odzież ochronną.
- Myjki wysokociśnieniowe nie mogą być obsługiwane przez dzieci lub osoby niewykwalifikowane

- Opiswane urządzenie nie jest przeznaczone do użytkowania przez osoby z ograniczonymi możliwościami fizycznymi, sensorycznymi lub psychicznymi lub nieposiadające wymaganego doświadczenia i/lub wiedzy, chyba że pracują one pod nadzorem osoby odpowiedzialnej za ich bezpieczeństwo lub też otrzymują od niej instrukcje odnośnie pracy przy urządzeniu i są świadome zagrożeń z tym związanych.
- Dzieci nie mogą się bawić urządzeniem. Dzieci powinny przebywać pod nadzorem, aby uniemożliwić im zabawę przy urządzeniu.
- Czyszczenie oraz konserwacja nie może być przeprowadzana przez dzieci bez nadzoru.

⚠ OSTROŻNIE

- Przed wykonaniem jakichkolwiek prac przy urządzeniu lub na nim, należy upewnić się, że jest ono stabilne, aby uniknąć wypadków lub uszkodzeń spowodowanych przewróceniem się urządzenia.
- Ze względu na ulatniający się strumień wody przy dyszy wysokociśnieniowej, na ręczny pistolet natryskowy działa siła odrzutu. Zapewnić bezpieczną podstawę, mocno trzymać ręczny pistolet natryskowy i rurę natryskową.
- Nigdy nie należy pozostawiać urządzenia bez nadzoru podczas jego pracy.

UWAGA

- W przypadku dłuższych przerw w pracy, należy wyłączyć urządzenie za pomocą wyłącznika urządzenia.
- Nie należy eksploatować urządzenia w temperaturach poniżej 0 °C.

Inne zagrożenia

⚠ ZAGROŻENIE

- Eksploatacja w pomieszczeniach zagrożonych wybuchem jest zakazana.
- Nie polewać wodą z węża przedmiotów zawierających substancje niebezpieczne dla zdrowia (np. azbest).
- Nigdy nie wolno odsysać płynów zawierających rozpuszczalniki lub nierozcieńczonych kwasów i rozpuszczalników! Należą do nich np. benzyna, rozcieńczalnik do farb lub olej opałowy. Mgiełka natryskowa jest wysoce łatwopalna, wybuchowa i trująca. Nie należy używać acetonu, nierozcieńczonych kwasów i rozpuszczalników, ponieważ mogą one uszkodzić materiały użyte w urządzeniu.
- Ostrzeżenie: Niebezpieczeństwo wybuchu – nie rozpylać palnych cieczy.
- Foliowe opakowanie przechowywać poza zasięgiem dzieci, ponieważ istnieje ryzyko uduszenia!

⚠ OSTRZEŻENIE

- Zgodnie z obowiązującymi przepisami, urządzenie nigdy nie może być eksploatowane w sieci wody pitnej bez zabezpieczenia przed cofaniem się przepływu. Należy upewnić się, że przyłączy instalacji wody użytkowej, na której pracuje myjka wysokociśnieniowa, jest wyposażone w separator systemowy zgodny z normą EN 12729 typ BA.
- Woda, która przeszła przez separator systemowy, nie jest już uważana za wodę pitną.
- Węże wysokociśnieniowe, armatura i złączki są ważne dla bezpieczeństwa urządzeń. Stosować wyłącznie węże wysokociśnieniowe, armaturę i złącza zalecane przez producenta.
- W celu zapewnienia bezpieczeństwa maszyny należy stosować wyłącznie oryginalne części zamienne producenta lub części zamienne zatwierdzone przez producenta.
- Przy odłączaniu dopływu lub węża wysokociśnieniowego może po pracy wydostawać się gorąca woda z przyłączy.

⚠ OSTROŻNIE

- Przy wyborze miejsca przechowywania i podczas transportu należy zwrócić uwagę na ciężar urządzenia (patrz Dane techniczne), aby uniknąć wypadków lub obrażeń.
- Ciągłe użytkowanie urządzenia przez kilka godzin może w rzadkich przypadkach prowadzić do drętwienia rąk.
- Nosić osłonę rąk.
- Trzymać ręce w cieple.
- Robić regularne przerwy w pracy.

Praca ze środkami czyszczącymi

⚠ OSTRZEŻENIE

- Urządzenie to jest przeznaczone do stosowania z detergentami dostarczonymi lub zalecanymi przez producenta. Stosowanie innych środków czyszczących lub środków chemicznych może mieć wpływ na bezpieczeństwo urządzenia.
- Niewłaściwe zastosowanie środków czyszczących może spowodować poważne obrażenia lub zatrucie.
- Środki czyszczące należy przechowywać w miejscu niedostępnym dla dzieci.

Urządzenie zabezpieczające

⚠ OSTROŻNIE

- Urządzenia zabezpieczające służą do ochrony użytkownika i nie mogą być zmieniane ani obchodzone.
- Pistolet jest wyposażony w blokadę. Gdy blokada jest włączona, pistolet nie może być obsługiwany.
- Czujnik termiczny: Czujnik termiczny chroni silnik przed przeciążeniem. Urządzenie może być ponownie uruchomione po kilku minutach, gdy czujnik temperatury ostygnie.

Osobiste wyposażenie ochronne

⚠ OSTROŻNIE

- W celu zabezpieczenia przed odpryskującą wodą lub zanieczyszczeniami nosić odpowiednią odzież ochronną i okulary ochronne.
- Podczas stosowania myjki wysokociśnieniowej mogą powstawać aerozole. Wdychanie aerozoli może spowodować uszczerbek na zdrowiu. W zależności od zastosowania, do czyszczenia wysokociśnieniowego można stosować całkowicie osłonięte dysze (np. do czyszczenia powierzchni), które znacznie zmniejszają emisję wodnych aerozoli. Zastosowanie takiej osłony nie jest możliwe dla wszystkich zastosowań. Jeśli nie jest możliwe zastosowanie w pełni ekranowanej dyszy, należy zastosować maskę przeciwpyłową FFP 2 lub jej odpowiednik, w zależności od środowiska, które ma być czyszczone.

6. Ryzyka szczątkowe

Nawet jeśli niniejsze narzędzie elektryczne jest obsługiwane zgodnie z instrukcją, zawsze pozostaje ryzyko szczątkowe. Poniższe zagrożenia mogą wystąpić w związku z konstrukcją i wersją niniejszego elektronarzędzia:

- Obrażenia dróg oddechowych w przypadku niestosowania odpowiedniej maski przeciwpyłowej.
- Uszkodzenie słuchu w razie niezakładania odpowiednich naszynek ochronnych.
- Uszczerbek na zdrowiu spowodowany drganiem rąk i ramion w razie stosowania urządzenia przez dłuższy czas lub prowadzenia czy też konserwowania go w sposób nieprawidłowy.

7. Dane techniczne

| | |
|------------------------------|--------------------|
| Napięcie sieciowe | 230-240 V~ / 50 Hz |
| Pobór mocy | 2000 W |
| Długość kabla sieciowego | ok. 5 m |
| Klasa ochrony | II |
| Stopień ochrony | IPX5 |
| Ciśnienie znamionowe | 102 bar |
| Maks. dopuszczalne ciśnienie | 153 bar |
| Temperatura dopływu | 5-50 °C |
| Przepustowość | 5,5 l/min. |
| Maks. moc tłoczenia | 7,5l/min. |
| Maks. ciśnienie dopływu wody | 0,4 MPa |
| Klasa ochrony | II |
| Stopień ochrony | IPX5 |
| Ciężar ok. | 9,3 kg |
| Wymiary montażowe | 365 x 280 x 820 mm |

| | |
|--|-----|
| Pojemność pojemnika na środek czyszczący | 1 l |
|--|-----|

Niebezpieczeństwo!

Hałas i drgania

Wartości hałasu i drgań zostały ustalone zgodnie z EN 60335.

| | |
|--|------------------------|
| Poziom ciśnienia akustycznego L_{pA} | 76 dB(A) |
| Niepewność K_{pA} | 3 dB(A) |
| Poziom mocy akustycznej L_{WA} | 92 dB(A) |
| Wibracja (a_h) | < 2,5 m/s ² |

Nosić nauszники ochronne.

Hałas może powodować utratę słuchu.

Łączna wartość emisji drgań (suma wektorowa trzech kierunków) określona zgodnie z EN 60335.

Wartość emisji drgań $a_h \leq 2,5 \text{ m/s}^2$

Podana wartość emisji drgań została zmierzona zgodnie ze znormalizowaną metodą badania, jednak może się ona różnić w zależności od sposobu użytkowania narzędzia elektrycznego, a w wyjątkowych przypadkach może zostać przekroczona.

Podana wartość emisji drgań może służyć do porównania niniejszego narzędzia z innym.

Podaną wartość emisji drgań można użyć również do wstępnego oszacowania negatywnego oddziaływania.

Emisję hałasu oraz wibracje należy ograniczyć do minimum!

- Stosować wyłącznie sprawne urządzenia.
- Urządzenie poddawać regularnej konserwacji i czyszczeniu.
- Dostosować metodę pracy do urządzenia.
- Nie przeciążać urządzenia.
- W razie potrzeby oddać urządzenie do przeglądu.
- Gdy urządzenie nie jest używane, powinno być wyłączone.
- Zakładać rękawice.

8. Przed uruchomieniem

Prawidłowe zastosowanie urządzenia

- Myjka wysokociśnieniowa musi być zamontowana na płaskiej, bezpiecznej powierzchni.
- Przy każdym uruchomieniu maszyny zaleca się zachowanie prawidłowej pozycji roboczej: jedna ręka na pistolecie, druga na lancy.
- Strumień wody nigdy nie może być skierowany na kable elektryczne lub maszynę.
- Aby uniknąć uszkodzenia pompy, gdy nie jest ona eksploatowana, niewielki wyciek z pompy jest normalny.

- W żadnym wypadku maszyna nie może być używana w pomieszczeniach, w których istnieje ryzyko wybuchu.
- Temperatura pracy musi wynosić od +5 do +50°C. Nie wolno stosować żadnych osłon ani modyfikować lanc ani dysz rozpylających.
- Myjka wysokociśnieniowa jest przeznaczona do pracy z zimną lub średnio ciepłą wodą (max. do 50°C), wyższe temperatury powodują uszkodzenie pompy.
- Dopływająca woda nie może być brudna, piaszczysta ani zanieczyszczona środkami chemicznymi, które mogłyby pogorszyć funkcjonowanie i skrócić przydatność maszyny.

Montaż

Montaż urządzenia (rys. 1 / 2 / 3 / 4)

Wsunąć rękojeść z bębniem węża (1) na punkty mocowania nad urządzeniem i zamocować ją za pomocą dwóch dostarczonych śrub (12). (Długość 20 mm) Włożyć uchwyt lancy (7) i uchwyt kabla (4) z boku na dwa punkty mocowania na urządzeniu.

Bęben węża (rys. 1)

Bęben węża służy do oszczędnego pod względem miejsca przechowywania węża wysokociśnieniowego (3).

Wąż wysokociśnieniowy (3) można zwijać na bębnie węża za pomocą korby ręcznej (2).

Uwaga! Do stosowania myjki wysokociśnieniowej wąż wysokociśnieniowy musi być całkowicie rozwinięty.

Przyłącze dopływu wody (rys. 1/ 6)

Przykręcić przyłącze dopływu wody (10) do urządzenia. Najpierw należy zdjąć pokrywę ochronną. Przyłącze dla dopływu wody (10) jest wyposażone w złącze do standardowych systemów łączenia węży. Złączkę węża zasilającego (min. Ø 1/2" / ok. 13 mm) włożyć na przyłącze dla dopływu wody (10).

Do dopływu wody należy zawsze używać wzmocnionego węża wodnego ze standardowym złączem. Długość powinna wynosić co najmniej 6,0 m. (nie wchodzi w zakres dostawy)

Pomiędzy wodą pitną a myjką wysokociśnieniową musi być zainstalowany zawór zwrotny! Należy zapytać o to instalatora sanitarnego.

Odsysanie z otwartych zbiorników/pojemników i wód naturalnych

Stosować specjalny osprzęt samozasysający (nie wchodzi w zakres dostawy / dostępny u dystrybutorów)

Dzięki temu osprzętowi myjka wysokociśnieniowa może zasysać wodę na wysokości 0,5 m powyżej poziomu wody. To może zająć około 25 - 50 sekund.

Zanurzyć wąż osprzętu całkowicie pod wodą, aby wyprzeć z niego powietrze.

Podłączyć wąż osprzętu do myjki wysokociśnieniowej i upewnić się, że filtr ssania pozostaje pod wodą. Myjkę wysokociśnieniową pozostawić po wyjęciu pistoletu rozpylającego do momentu równomiernego wypływu wody z węża wysokociśnieniowego. Jeżeli po 25 – 50 sekundach nadal nie wycieka woda, należy wyłączyć i sprawdzić wszystkie przyłącza.

Jeśli woda płynie, należy wyłączyć myjkę wysokociśnieniową i podłączyć pistolet rozpylający i lancę natryskową do pracy.

Przyłącze węża wysokociśnieniowego (rys. 5/7)

Wąż wysokociśnieniowy (3) podłączyć do przyłącza węża wysokociśnieniowego (6). Najpierw należy zdjąć pokrywę ochronną.

Drugi koniec węża wysokociśnieniowego (3) włożyć do przyłącza pistoletu (16).

Aby usunąć wąż wysokociśnieniowy (3), należy nacisnąć przycisk (A) i wyciągnąć go.

Przyłącze przystawek (rys. 8)

Aby zamontować przedłużacz (15) należy wcisnąć go w pistolet (16) i obrócić aż do zablokowania.

Aby zamontować przystawki (13) i (14), włożyć je do przedłużacza (15) i przekręcić aż do zablokowania.

Aby usunąć przystawki (13) i (14), należy nacisnąć przycisk (B) i wyciągnąć je.

9. Przyłącze elektryczne

Zainstalowany silnik elektryczny jest gotowy do eksploatacji. Przyłącze odpowiada właściwym przepisom VDE (Związek Elektryków Niemieckich) oraz normom DIN. Przyłącze sieciowe udostępniane przez klienta oraz przedłużacz muszą być zgodne z powyższymi przepisami.

Ważne wskazówki

W przypadku przeciążenia silnika wyłącza się on samoczynnie. Po czasie chłodzenia (zróżnicowany), silnik można ponownie uruchomić.

- Produkt odpowiada wymogom normy EN 61000-3-11 i jest odbiornikiem objętym specjalnymi warunkami przyłączenia. Oznacza to, iż niedopuszczalne jest podłączanie go do sieci w dowolnie wybranych miejscach.
- Przy niekorzystnych warunkach zasilania urządzenie może spowodować przejściowe wahania napięcia.
- Urządzenie może być podłączane do sieci jedynie w punktach:
 - a) nie przekraczających maksymalnej, dopuszczalnej impedancji "Z" (Zmaks. = 0,384 Ω) lub

b) w których wytrzymałość sieci na obciążenie prądem stałym wynosi przynajmniej 100 A na fazę

- Użytkownik musi się upewnić w odpowiednim zakładzie energetycznym, iż miejsce, w którym chce on podłączyć urządzenie odpowiada jednemu z wyżej wymienionych wymogów a) lub b).

Uszkodzony elektryczny przewód przyłączeniowy.

Na przewodach elektrycznych powstają często uszkodzenia izolacji.

Przyczyną może być:

- Ściskanie, w przypadku gdy przewody są prowadzone przez okna lub szczeliny w drzwiach.
 - Zagięcia, w przypadku nieprawidłowego zamocowania lub prowadzenia przewodów.
 - Przecięcia, w przypadku najeżdżania na przewody.
 - Uszkodzenia izolacji, w przypadku wrywania z gniazdka naściennego.
 - Pęknięcia, spowodowane starzeniem się izolacji.
- Uszkodzonych przewodów elektrycznych nie wolno używać - ze względu na uszkodzenie izolacji zagrażają życiu.

Przewody elektryczne należy regularnie kontrolować pod kątem uszkodzeń. Pamiętać, by podczas sprawdzania przewodu nie był on podłączony do sieci elektrycznej.

Przewody elektryczne muszą odpowiadać właściwym przepisom VDE (Związek Elektryków Niemieckich) oraz normom DIN. Stosować wyłącznie przewody przyłączeniowe z oznaczeniem „H05VV-F”.

Przestrzegać informacji znajdującej się na oznaczeniu typu umieszczonym na przewodzie.

Rodzaj przyłącza Y

Jeżeli przewód przyłączeniowy do sieci tego urządzenia ulegnie uszkodzeniu, należy zlecić jego wymianę producentowi, jego serwisowi lub innej wykwalifikowanej osobie, aby uniknąć zagrożeń.

Silnik prądu przemiennego:

- Napięcie sieciowe musi wynosić 220 - 240 V~.
- Przed podłączeniem do sieci upewnić się, że dane na tabliczce znamionowej są zgodne z parametrami sieci.
- W przypadku stosowania przewodów przedłużaczy należy upewnić się, że można je stosować na zewnątrz i że mają one odpowiedni przekrój żyły:
 - 1-10 m: 1,5 mm²
 - 10-30 m: 2,5 mm².

Podłączanie oraz naprawy wyposażenia elektrycznego mogą być przeprowadzane przez wykwalifikowanego elektryka.

W przypadku pytań proszę o podanie następujących danych:

- Rodzaj prądu silnika
- Dane z tabliczki identyfikacyjnej silnika

10. Obsługa

Maszyna składa się z zespołu z pompą przykrytą obudową odporną na wstrząsy. Maszyna jest wyposażona w lancę i poręczny pistolet w celu uzyskania optymalnej pozycji roboczej, której kształt i wyposażenie są zgodne z obowiązującymi przepisami.

Uruchomienie:

Po całkowitym zamontowaniu myjki wysokociśnieniowej i wykonaniu wszystkich połączeń, można wykonać następujące czynności:

Otworzyć dopływ wody. Odbezpieczyć pistolet (16) przy przełączniku blokującym (C). Pociągnąć za dźwignię spustu (D), aby umożliwić wydostanie się powietrza z urządzenia. (rys. 8)

Włączyć urządzenie, ustawiając przełącznik włączania/wyłączania (5) na „WŁ.”. Teraz należy uruchomić dźwignię spustu (D). (rys. 1/8)

Aby wyłączyć, należy zwolnić dźwignię spustu (D), urządzenie przechodzi w stan gotowości. Po naciśnięciu dźwigni spustu (D) myjka wysokociśnieniowa uruchamia się ponownie. (rys. 8)

Aby całkowicie wyłączyć myjkę wysokociśnieniową, należy ustawić przełącznik włączania/wyłączania (5) w pozycji „WYŁ.”. (rys. 1)

Pojemnik na środek czyszczący (8)

Pojemnik na środek czyszczący napełnić odpowiednim środkiem czyszczącym. W trybie pracy niskociśnieniowej środek czyszczący jest dodawany automatycznie.

Środek czyszczący jest zasysany tylko przy zamontowanym przedłużaczu (15).

Zastosowanie przystawek (rys. 1/8)

- Dysza turbo (14): Do usuwania uporczywych zanieczyszczeń.
- Dysza (13): Do trudnych prac związanych z czyszczeniem. Strumień wody można regulować poprzez obracanie dyszy.

11. Transport

⚠ OSTROŻNIE

Niebezpieczeństwo obrażeń i uszkodzeń!

Podczas transportu i przechowywania urządzenia należy zwrócić uwagę na jego ciężar.

Podnosić i transportować urządzenie zawsze za rękojeść.

Zabezpieczyć urządzenie przed ześlizgnięciem się i przechyleniem.

Osprzęt składować odpowiednio na urządzeniu.

12. Przechowywanie

Urządzenie i jego wyposażenie przechowywać w miejscu zaciemnionym, suchym i zabezpieczonym przed mrozem oraz niedostępnym dla dzieci. Optymalna temperatura przechowywania wynosi od 5 do 30°C.

Narzędzie przechowywać w oryginalnym opakowaniu.

Przykryć narzędzie, by chronić je przed pyłem lub wilgocią. Zachować instrukcję obsługi narzędzia.

13. Konserwacja

⚠ **Ostrzeżenie!** Przed rozpoczęciem wszelkich prac związanych z ustawianiem, obsługą techniczną i naprawą wyciągnąć wtyczkę sieciową!

Ogólne czynności konserwacyjne

- W miarę możliwości osłony, szczeliny wentylacyjne i obudowę silnika powinny być wolne od pyłu i zanieczyszczeń. Urządzenie czyścić czystą ściereczką lub przedmuchiwać sprężonym powietrzem pod niskim ciśnieniem.
- Zalecamy czyszczenie urządzenia bezpośrednio po każdym użyciu.
- Urządzenie powinno się regularnie czyścić wilgotną szmatką i niewielką ilością mydła szarego. Nie stosować detergentów ani rozpuszczalników, które mogłyby uszkodzić elementy urządzenia wykonane z tworzyw sztucznych. Zwracać uwagę, aby do wnętrza urządzenia nie dostała się woda.

Długa żywotność pompy elektrycznej

Jeżeli maszyna ma pozostać bezczynna przez dłuższy czas (ponad 3 miesiące) w pomieszczeniach, w których istnieje ryzyko zamarznięcia, zaleca się napełnić ją środkiem zapobiegającym zamarzaniu (podobnym do stosowanego w pojazdach).

Jeśli urządzenie nie było używane przez dłuższy okres czasu, w pompie elektrycznej powstaną osady kamienia, które mogą spowodować trudności z uruchomieniem.

Informacje serwisowe

Należy pamiętać, że w przypadku tego produktu poniższe części podlegają naturalnemu zużyciu lub zużyciu uwarunkowanemu użytkowaniem, bądź są potrzebne jako materiały zużywalne.

Części zużywalne*: Pasek, wąż, lanca, dysze i przystawki, filtr powietrza, uszczelki

* opcjonalnie w zakresie dostawy!

Części zamienne i wyposażenie można zamówić w naszym punkcie serwisowym. W tym celu zeskanować kod QR znajdujący się na stronie tytułowej.

Czyszczenie dyszy (rys. 1)

Aby oczyścić zablokowaną dyszę, należy użyć załączonej igły do czyszczenia dyszy (11).

14. Utylizacja i ponowne wykorzystanie

Wskazówki dotyczące opakowania



Materiały opakowaniowe nadają się do recyklingu. Opakowania należy utylizować w sposób przyjazny dla środowiska.

Wskazówki dotyczące ustawy o urządzeniach elektrycznych i elektronicznych (ElektroG)



Zużyte urządzenia elektryczne i elektroniczne nie wchodzą w skład odpadów domowych, lecz muszą być zbierane i usuwane oddzielnie!

- Stare baterie lub akumulatory, które nie są na stałe zainstalowane w starym urządzeniu, należy usunąć przed oddaniem go do serwisu! Ich utylizacja jest regulowana ustawą o bateriach.
- Właściciele lub użytkownicy urządzeń elektrycznych i elektronicznych są prawnie zobowiązani do ich zwrotu po zakończeniu użytkowania.
- Użytkownik końcowy jest odpowiedzialny za usunięcie swoich danych osobowych ze starego urządzenia przeznaczonego do utylizacji!
- Symbol przekreślonego kosza na śmieci oznacza, że zużytego urządzenia elektrycznego i elektronicznego nie wolno wyrzucać razem z odpadami domowymi.
- Zużyte urządzenia elektryczne i elektroniczne można bezpłatnie oddawać w następujących miejscach:
 - Publiczne punkty utylizacji lub zbiórki (np. podwórza budynków komunalnych)
 - Punkty sprzedaży urządzeń elektrycznych (stacjonarne i internetowe), o ile sprzedawcy są zobowiązani do ich odbioru lub oferują je dobrowolnie.
 - Do trzech sztuk urządzeń elektrycznych i elektronicznych każdego typu, o długości krawędzi nie większej niż 25 centymetrów, można bezpłatnie zwrócić do producenta bez konieczności wcześniejszego zakupu nowego urządzenia od producenta lub można je oddać do innego autoryzowanego punktu zbiórki w swojej okolicy.

- W celu uzyskania informacji na temat dodatkowych warunków przyjmowania zwrotów przez producentów i dystrybutorów należy skontaktować się z odpowiednim działem obsługi klienta.
- W przypadku dostarczenia przez producenta nowego urządzenia elektrycznego do prywatnego gospodarstwa domowego, może ono zorganizować bezpłatną zbiórkę zużytych urządzeń elektrycznych i elektronicznych na wniosek użytkownika końcowego. W tym celu należy skontaktować się z działem obsługi klienta producenta.
- Niniejsze oświadczenia dotyczą wyłącznie urządzeń zainstalowanych i sprzedawanych w krajach Unii Europejskiej i podlegają Dyrektywie Europejskiej 2012/19/UE. W krajach spoza Unii Europejskiej mogą obowiązywać inne przepisy dotyczące utylizacji zużytych urządzeń elektrycznych i elektronicznych.

15. Możliwe przyczyny zakłóceń

| Awaria | Przyczyna | Środek zaradczy |
|--|---|--|
| Urządzenie nie działa. | Brak napięcia elektrycznego na urządzeniu. | Sprawdzić bezpiecznik, kabel zasilający, wtyczkę sieciową i w razie potrzeby zlecić ich wymianę wykwalifikowanemu personelowi. |
| | Zbyt mały przekrój przewodu przedłużacza lub zbyt długi przewód przedłużacza. | Należy stosować przedłużacze o większym przekroju przewodu lub stosować krótsze przedłużacze. |
| | Napięcie sieciowe jest poniżej podanej wartości | W razie potrzeby należy skontaktować się z firmą energetyczną. |
| | Pompa jest zamrznięta. | Sprawdzić, w razie potrzeby odmrozić. |
| Silnik pracuje, ale nie dochodzi do wytworzenia ciśnienia. | Wlot powietrza do dopływu wody. | Sprawdzić wąż doprowadzający i przyłącza węża, w razie potrzeby wymienić. |
| | Dysza wylotowa za duża. | Sprawdzić, w razie potrzeby wymienić. |
| Nieregularne ciśnienie robocze. | Wlot powietrza do dopływu wody. | Sprawdzić wąż doprowadzający i przyłącza węża, w razie potrzeby wymienić. |

Verklaring van de symbolen op het apparaat

| | |
|---|--|
|  | <p>Lees voorafgaand aan de inbedrijfstelling de gebruikshandleiding en de veiligheidsvoorschriften!</p> |
|  | <p>Waarschuwingen en veiligheidsvoorschriften in acht nemen!</p> |
|  | <p>Draag een veiligheidsbril!</p> |
|  | <p>Draag gehoorbescherming!</p> |
|  | <p>Beschermingsklasse II</p> |
|  | <p>Het apparaat mag niet rechtstreeks op het openbare drinkwaternet worden aangesloten.</p> |
|  | <p>De hogedrukstraal mag niet op personen, dieren, actieve elektrische apparatuur of het apparaat zelf worden gericht.</p> |

| Inhoudsopgave: | Pagina: |
|--|----------------|
| 1. Inleiding | 70 |
| 2. Apparaatbeschrijving (afb. 1)..... | 70 |
| 3. Inhoud van de levering | 70 |
| 4. Beoogd gebruik | 71 |
| 5. Veiligheidsvoorschriften voor hogedrukreinigers | 71 |
| 6. Restricties | 73 |
| 7. Technische gegevens..... | 73 |
| 8. Voor de ingebruikname | 74 |
| 9. Elektrische aansluiting | 75 |
| 10. Bediening | 75 |
| 11. Transport | 76 |
| 12. Opslag | 76 |
| 13. Onderhoud | 76 |
| 14. Afvalverwerking en hergebruik..... | 76 |
| 15. Mogelijke oorzaken van defecten..... | 77 |

1. Inleiding

Fabrikant:

Scheppach GmbH
Günzburger Straße 69
D-89335 Ichenhausen

Geachte klant,

Wij wensen u veel plezier en succes bij het werken met uw nieuwe apparaat.

Aanwijzing:

De fabrikant van dit apparaat is volgens de van kracht zijnde wet inzake productaansprakelijkheid niet aansprakelijk voor schade die aan dit apparaat of door dit apparaat ontstaan bij:

- ondeskundige behandeling,
- veronachtzaming van de instructies voor de bediening,
- reparaties door derden, niet geautoriseerde vakmensen
- inbouw en vervanging van niet-originele reserveonderdelen
- Niet-beoogd gebruik
- uitvallen van de elektrische installatie bij het niet in acht nemen van de elektrische voorschriften en VDE-voorschriften 0100, DIN 57113 / VDE0113.

Let op:

Lees voor de montage en voor de inbedrijfstelling de complete tekst van de gebruikshandleiding door.

De gebruikshandleiding is bedoeld om het gemakkelijker te maken, uw elektrisch gereedschap te leren kennen en de beoogde toepassingsmogelijkheden van het apparaat te benutten.

De gebruikshandleiding bevat belangrijke aanwijzingen, hoe u met het elektrisch gereedschap veilig, vakkundig en economisch werkt en hoe u gevaren vermijdt, reparatiekosten uitspaart, uitvaltijden vermindert en de betrouwbaarheid en levensduur van elektrische apparaat verhoogt.

Aanvullend op de veiligheidsbepalingen van deze gebruikshandleiding moet u absoluut de voor de werking van het elektrische apparaat geldende voorschriften van uw land in acht nemen.

Bewaar de gebruikshandleiding bij het elektrisch gereedschap in een plastic hoes, beschermd tegen vuil en vocht. De gebruikshandleiding moet door elke bediener van de machine voor aanvang van de werkzaamheden worden gelezen en zorgvuldig worden nageleefd. Aan het elektrisch gereedschap mogen alleen personen werken, die voor het gebruik van het elektrisch gereedschap geïnstrueerd en over de daarmee verbonden gevaren geïnformeerd zijn. De vereiste minimumleeftijd moet aangehouden worden.

Naast de in deze gebruikshandleiding opgenomen veiligheidsvoorschriften en de bijzondere voorschriften van uw land moet u de algemeen erkende technische voorschriften in acht nemen voor de werking van machines van hetzelfde type.

Wij kunnen niet aansprakelijk worden gesteld voor ongevallen of schade, veroorzaakt door niet-naleving van deze handleiding of de veiligheidsvoorschriften.

2. Apparaatbeschrijving (afb. 1)

1. Handgreep met slanghaspel
2. handslinger
3. Hogedrukslang
4. kabelhouder
5. Aan/uit-schakelaar
6. Hogedrukslangaansluiting
7. Lanshouder
8. Reinigingsmiddelreservoir
9. Transportwiel
10. Aansluiting watertoevoer
11. Reinigingsnaald sproeier
12. Bouten
13. Sproeikop
14. Turbomondstuk
15. Verlenging
16. Pistool

3. Inhoud van de levering

- Handgreep met slanghaspel
- Hogedrukslang
- kabelhouder
- Lanshouder
- Reinigingsmiddelreservoir
- Aansluiting watertoevoer
- Reinigingsnaald sproeier
- Bouten 2x
- Sproeikop
- Turbomondstuk
- Verlenging
- Pistool
- Gebruikshandleiding

Uitpakken

- Open de verpakking en haal het apparaat er voorzichtig uit.
- Verwijder het verpakkingsmateriaal evenals de verpakkings- en transportbeveiligingen (indien voorhanden).
- Controleer of de inhoud van de levering volledig is.
- Controleer het apparaat en de hulpstukken op transportschade.
- Bewaar de verpakking indien mogelijk tot na het verstrijken van de garantietijd.

LET OP

Het apparaat en de verpakkingsmaterialen zijn geen kinderspeelgoed! Kinderen mogen niet met plastic zakken, folies en kleine onderdelen spelen! Er bestaat gevaar voor inslikken en verstikkingsgevaar!

4. Beoogd gebruik

De hogedrukreiniger is bestemd voor gebruik in de particuliere sector voor het reinigen van voertuigen, machines, gebouwen, gevels, enz. met hoge druk.

De machine mag uitsluitend voor het voorgeschreven doel worden gebruikt. Elk ander of verdergaand gebruik is niet volgens de voorschriften. De gebruiker/bediener en niet de fabrikant is aansprakelijk voor ontstane schade of elke vorm van letsel.

Let erop dat onze apparaten volgens het beoogd gebruik niet voor bedrijfsmatige, ambachtelijke of industriële toepassingen zijn ontworpen. Wij aanvaarden geen aansprakelijkheid wanneer het apparaat in bedrijfsmatige, ambachtelijke of industriële ondernemingen of bij soortgelijke werkzaamheden wordt ingezet.

5. Veiligheidsvoorschriften voor hogedrukreinigers

Lees deze veiligheidsvoorschriften voordat u het apparaat voor het eerst in gebruik neemt en lees de originele gebruikshandleiding. En handel hierna.

- Naast de aanwijzingen in de gebruikshandleiding moeten de algemene veiligheids- en ongevalpreventievoorschriften van de wetgever in acht worden genomen.
- De op het apparaat aangebrachte waarschuwings- en instructiebordjes geven belangrijke aanwijzingen voor een veilig gebruik.

Gevaarniveau

⚠ GEVAAR

- Geeft een direct dreigend gevaar dat tot ernstig of dodelijk letsel kan leiden.

⚠ WAARSCHUWING

- Geeft een mogelijk gevaarlijke situatie aan die tot ernstig of dodelijk letsel kan leiden.

⚠ VOORZICHTIG

- Geeft een mogelijk gevaarlijke situatie aan die tot licht letsel kan leiden.

LET OP

- Geeft een mogelijk gevaarlijke situatie aan die tot materiële schade kan leiden.

Elektrische componenten

⚠ GEVAAR

- Gevaar op een elektrische schok.
- Netstekker en stopcontact nooit met vochtige handen aanpakken.
- Netsnoer met netstekker voor elke gebruik op schade controleren. Als het netsnoer beschadigd is, laat het dan onmiddellijk vervangen door een erkende klantendienst/elektricien. Gebruik het toestel niet met een beschadigd netsnoer.
- Alle onder spanning staande delen in de werkomgeving moeten tegen waterstralen worden beschermd.
- De netstekker en de koppeling van een verlengsnoer moeten waterdicht zijn en mogen niet in water worden ondergedompeld. De koppeling mag nog steeds niet op de vloer liggen. Het is aanbevolen kabeltrommels te gebruiken die ervoor zorgen dat de contactdozen zich ten minste 60 mm boven de vloer bevinden.
- Zorg ervoor dat het netsnoer en het verlengsnoer niet worden verwond of beschadigd doordat er overheen wordt gelopen, geplet, aan getrokken of iets dergelijks. Het netsnoer beschermen tegen hitte, olie en scherpe randen.
- Voor alle verzorgings- en onderhoudswerkzaamheden het apparaat uitschakelen en de netstekker uit het stopcontact verwijderen.
- Reparatiwerkzaamheden en werkzaamheden aan elektrische bouwdeelen mogen alleen door een geautoriseerde klantenservice worden uitgevoerd.

⚠ WAARSCHUWING

- Het apparaat mag alleen worden aangesloten op een elektrische aansluiting die is uitgevoerd door een elektricien volgens IEC 60364.
- Het apparaat uitsluitend op wisselstroom aansluiten. De spanning moet overeenstemmen met het typeplaatje van het apparaat.
- Beschermingsklasse I - Apparaten mogen alleen worden aangesloten op goed geaarde voedingsbronnen.
- Om veiligheidsredenen raden wij altijd aan om het apparaat via een aardlekschakelaar (max. 30 mA) te laten werken.
- Een ongeschikt elektrisch verlengsnoer kan gevaarlijk zijn. Gebruik buitenshuis alleen een goedgekeurde, op de juiste manier gemarkeerde elektrische verlengkabel met een voldoende kabeldoorsnede:
1 - 10 m 1,5 mm²; 10 - 30 m: 2,5 mm²
- Wikkel de verlengkabel altijd volledig af van de kabeltrommel.
- Schakel altijd de hoofdschakelaar uit als u het apparaat onbeheerd achterlaat.

Waarschuwing! Dit elektrisch apparaat genereert een elektromagnetisch veld als het is ingeschakeld. Dit veld kan onder bepaalde omstandigheden interfereren met actieve of passieve medische implantaten. Om het risico op ernstig of dodelijk letsel te beperken, raden we personen met medische implantaten aan om hun arts en de fabrikant van het medische implantaat te raadplegen voordat het elektrische apparaat wordt gebruikt.

Veilig gebruik

⚠ GEVAAR

- Het bedieningspersoneel moet het apparaat gebruiken zoals beoogd. Hij moet rekening houden met de plaatselijke omstandigheden en opletten voor mensen in de buurt wanneer hij met het apparaat werkt.
- Controleer voor elk gebruik of belangrijke onderdelen, zoals de hogedruk slang, het handspruitpistool en de veiligheidsvoorzieningen, niet beschadigd zijn. Vervang beschadigde onderdelen onmiddellijk. Gebruik het toestel niet met beschadigde componenten.
- Waarschuwing: Hogedrukstralen kunnen gevaarlijk zijn bij onachtzaam gebruik. De straal mag niet op personen, dieren, actieve elektrische apparatuur of het apparaat zelf worden gericht.
- Waarschuwing: Richt de hogedrukstraal niet op uzelf of op anderen om kleding of schoeisel schoon te maken.
- Banden/bandventielen van voertuigen kunnen door de hogedrukstraal beschadigd raken en barsen. Het eerste teken hiervan is verkleuring van de band. Beschadigde voertuigbanden/bandventielen zijn levensgevaarlijk. Houd bij het schoonmaken een straalafstand van ten minste 30 cm aan!

⚠ WAARSCHUWING

- Gebruik het apparaat niet als er zich andere personen in de buurt bevinden, tenzij zij beschermende uitrusting dragen.
- Hogedrukreinigers mogen niet door kinderen of door niet-geïnstreerde personen worden gebruikt
- Dit apparaat is niet bestemd voor gebruik door personen met fysieke, sensorische of verstandelijke beperkingen of met een gebrek aan ervaring en/of kennis, tenzij zij onder toezicht staan van een voor hun veiligheid verantwoordelijke persoon, of van hem of haar instructies krijgen hoe het apparaat moet worden gebruikt en hebben de daaruit resulterende gevaren begrepen.
- Kinderen mogen niet met het apparaat spelen. Kinderen moeten onder toezicht staan om ervoor te zorgen dat zij niet met het apparaat spelen.
- Reinigingswerkzaamheden en gebruiksonderhoud mogen niet door kinderen zonder toezicht worden uitgevoerd.

⚠ VOORZICHTIG

- Alvorens werkzaamheden met of aan het toestel uit te voeren, dient u zich ervan te vergewissen dat het apparaat stabiel staat, om ongelukken of schade door omvallen te voorkomen.
- De waterstraal die uit de hogedrukspuit komt, oefent een terugslagkracht uit op het handspruitpistool. Zorg voor een veilige staande positie, houd het handspruitpistool en de straalpijp stevig vast.
- Laat het apparaat nooit onbeheerd achter terwijl het in bedrijf is.

LET OP

- Schakel het apparaat uit met de apparaatschakelaar tijdens langere bedrijfsonderbrekingen.
- Gebruik het apparaat niet bij temperaturen onder de 0 °C.

Andere gevaren

⚠ GEVAAR

- Gebruik op plaatsen met ontploffingsgevaar is verboden.
- Spuit niet op voorwerpen die gevaarlijke stoffen bevatten (bv. asbest).
- Spuit nooit met oplosmiddelhoudende vloeistoffen of onverdunde zuren en oplosmiddelen! Dit zijn bijv. benzine, verfverdunder of stookolie. De spuitnevel is licht ontvlambaar, explosief en giftig. Gebruik geen aceton, onverdunde zuren of oplosmiddelen, omdat deze de in het apparaat gebruikte materialen kunnen aantasten.
- Waarschuwing: Explosiegevaar - Gebruik geen brandbare vloeistoffen om te spuiten.
- Verpakkingsfolies uit de buurt van kinderen houden. Er bestaat verstikkingsgevaar!

⚠ WAARSCHUWING

- Overeenkomstig de geldende voorschriften mag de machine nooit zonder systeemafscheider op het drinkwaternet worden gebruikt. Zorg ervoor dat de aansluiting van uw huishoudelijk watersysteem waarop de hogedrukreiniger wordt gebruikt, voorzien is van een systeemafscheider volgens EN 12729 type BA.
- Water dat door een systeemafscheider is gestroomd, wordt niet langer als drinkwater beschouwd.
- Hogedrukslangen, fittingen en koppelingen zijn belangrijk voor de veiligheid van machines. Gebruik uitsluitend door de fabrikant aanbevolen hogedrukslangen, fittingen en koppelingen.
- Gebruik voor de veiligheid van de machine uitsluitend originele reserveonderdelen van de fabrikant of door de fabrikant goedgekeurde reserveonderdelen.
- Bij het loskoppelen van de toevoer- of hogedruk slang kan na gebruik heet water uit de aansluitingen ontsnappen.

⚠ VOORZICHTIG

- Let bij de keuze van de opslagplaats en tijdens het transport op het gewicht van het apparaat (zie technische gegevens) om ongelukken of verwondingen te voorkomen.
- Enkele uren ononderbroken gebruik van het toestel kan in zeldzame gevallen leiden tot gevoelloosheid in de handen.
- Draag handschoenen.
- Houd uw handen warm.
- Neem regelmatig pauzes van het werk.

Werken met reinigingsmiddelen

⚠ WAARSCHUWING

- Dit apparaat is ontworpen voor gebruik met door de fabrikant geleverde of aanbevolen reinigingsmiddelen. Het gebruik van overige reinigingsmiddelen of chemicaliën kan de veiligheid van het apparaat brengen.
- Het onjuiste gebruik van reinigingsmiddelen kan ernstig letsel of vergiftigingen veroorzaken.
- Bewaar reinigingsmiddelen buiten het bereik van kinderen.

Veiligheidsvoorzieningen

⚠ VOORZICHTIG

- Veiligheidsvoorzieningen worden gebruikt ter bescherming van de gebruiker en mogen niet worden gewijzigd of worden omzeild.
- Het pistool heeft een vergrendeling. Als de vergrendeling is geactiveerd, kan het pistool niet worden bediend.
- Thermische sensor: De thermische sensor beschermt de motor tegen overbelasting. Het toestel kan na enkele minuten opnieuw worden opgestart wanneer de temperatuursensor is afgekoeld.

Persoonlijke beschermingsmiddelen

⚠ VOORZICHTIG

- Ter bescherming tegen terugspuitend water of vuil geschikte veiligheidskleding en veiligheidsbril dragen.
- Tijdens het gebruik van hogedrukreinigers kunnen aerosolen worden gevormd. Inademing van aerosolen kan schade aan de gezondheid veroorzaken. Afhankelijk van het gebruik kunnen volledig afgeschermdde spuitmonden (bijv. oppervlakreinigers) voor de hogedrukreiniging worden gebruikt, die de uitstoot van waterhoudende aerosolen aanzienlijk verminderen. Het gebruik van een dergelijke afscherming is niet bij alle toepassingen mogelijk. Als het gebruik van een volledig afgeschermdde spuitmond niet mogelijk is, moet een luchtwegbescherming van klasse FFP2 of soortgelijk, afhankelijk van de te reinigen omgeving, worden gebruikt.

6. Restriscio's

Ook als u dit elektrisch apparaat conform de voorschriften gebruikt, blijven er altijd restriscio's bestaan. De volgende gevaren kunnen in relatie tot de constructie en de uitvoering van dit elektrisch apparaat optreden:

- Longschade, als geen geschikt stofmasker wordt gedragen.
- Gehoorschade, als de voorgeschreven gehoorbescherming niet wordt gedragen.
- Lichamelijk letsel door hand-arm-bewegingen als het apparaat gedurende een langere periode wordt gebruikt of niet conform de voorschriften wordt bediend en onderhouden.

7. Technische gegevens

| | |
|----------------------------------|--------------------|
| netspanning | 230-240 V~ / 50 Hz |
| Opgenomen vermogen | 2000 W |
| Lengte netsnoer | ca. 5 m |
| beschermingsklasse | II |
| Beschermingsgraad | IPX5 |
| Nominale druk | 102 bar |
| max. toegestane druk | 153 bar |
| Toevoertemperatuur | 5-50 °C |
| Transportvermogen | 5,5 l/min |
| Transportvermogen max. | 7,5 l/min |
| Max. druk watertoevoer | 0,4 MPa |
| beschermingsklasse | II |
| Beschermingsgraad | IPX5 |
| Gewicht ca. | 9,3 kg |
| afmetingen | 365 x 280 x 820 mm |
| Capaciteit van de reinigingstank | 1L |

Gevaar!

Geluid en trilling

De geluids- en trillingswaarden zijn bepaald volgens EN 60335.

| | |
|----------------------------|------------------------|
| Geluidsdrumniveau L pA | 76 dB(A) |
| Onzekerheid K_{pA} | 3 dB(A) |
| Geluidsvermogensniveau LWA | 92 dB(A) |
| Vibratie ah | < 2,5 m/s ² |

Draag gehoorbescherming.

Het effect van lawaai kan gehoorverlies zijn.

Totale trillingswaarden (vectorsom van drie richtingen) bepaald conform EN 60335.

Trillingsemisiewaarde $a_n \leq 2,5 \text{ m/s}^2$

De opgegeven trillingsemissiewaarde is gemeten volgens een standaardtestmethode en kan, afhankelijk van de wijze, waarop het elektrische apparaat wordt gebruikt, wijzigen en in uitzonderingsgevallen boven de opgegeven waarde liggen.

De opgegeven trillingsemissiewaarde kan in vergelijking met een elektrisch apparaat met een andere worden gebruikt.

De opgegeven trillingsemissiewaarde kan ook worden gebruikt voor een inleidende indicatie van de beperking.

Beperk de geluidsproductie en trillingen tot een minimum!

- Gebruik uitsluitend goed functionerende apparaten.
- Onderhoud en reinig het apparaat regelmatig.
- Pas uw werkwijze aan het apparaat aan.
- Zorg dat het apparaat niet overbelast raakt.
- Laat het apparaat eventueel controleren.
- Schakel het apparaat uit als deze niet in bedrijf is.
- Draag handschoenen.

8. Voor de ingebruikname

Juist gebruik van het apparaat

- De hogedrukreiniger moet op een vlak, stabiel oppervlak worden opgesteld.
- Telkens wanneer de machine wordt gebruikt, wordt aanbevolen de juiste werkpositie in acht te nemen: één hand op het pistool en de tweede hand op de lans.
- De waterstraal mag nooit op elektrische Leidingen of de machine worden gericht.
- Om een beschadiging van de pomp in stilstand te vermijden, is een gering lekken van de pomp normaal.
- De machine mag in geen geval in ruimtes worden gebruikt die explosiegevaarlijk zijn.
- De werktemperatuur moet tussen +5 en +50 °C liggen. Er mogen geen afdekkingen of wijzigingen aan de lans of de spuitmonden worden aangebracht.
- De hogedrukreiniger is ontworpen voor gebruik met koud of matig warm water (max. tot 50°C), hogere temperaturen kunnen de pomp beschadigen.
- Het instromende water mag niet vervuild zijn, zand bevatten of zijn belast met chemische producten, die kunnen leiden tot beïnvloeding van de werking en de levensduur van de machine kunnen verkorten.

Montage

Montage apparaat (afb. 1/ 2/ 3/ 4)

Schuif de handgreep met slanghaspel (1) op de bevestigingspunten boven het toestel en zet hem vast met de twee bijgeleverde schroeven (12). (lengte 20 mm)

Steek de lanshouder (7) en de kabelhouder (4) zijdelings op de twee bevestigingspunten op het toestel.

Slanghaspel (afb. 1)

De slanghaspel wordt gebruikt voor het plaatsbesparend bewaren van de hogedrukslang (3).

Met behulp van de handslinger (2) kan de hogedrukslang (3) op de slanghaspel worden opgerold.

Let op! Voor het gebruik van de hogedrukreinigers moet de hogedrukslang volledig zijn afgewikkeld.

Aansluiting watertoevoer (afb. 1/ 6)

Schroef de aansluiting voor de watertoevoer (10) op het apparaat. Verwijder eerst de beschermkap. De aansluiting voor de watertoevoer (10) is voorzien van een aansluiting voor standaard slangkoppelingssystemen. Bevestig de slangkoppeling van de toevoerslang (min. Ø 1/2" / ca. 13 mm) aan de aansluiting voor de watertoevoer (10).

Gebruik de watertoevoer altijd een versterkte waterslang met een in de handel verkrijgbare koppeling. De lengte moet ten minste 6,0 m zijn. (niet bij de levering inbegrepen)

Tussen het drinkwater en de hogedrukreiniger moet een terugslagklep zijn ingebouwd! Neem hiertoe contact op met uw sanitairinstallateur.

Aanzuigen uit open tanks/reservoirs en natuurlijk grondwater

Gebruik een speciale zelf-aanzuigaccessoires (niet bij de levering inbegrepen / verkrijgbaar bij de leverancier)

Met deze accessoire kan de hogedrukreiniger water 0,5 m hoog boven de waterspiegel aanzuigen. Dit kan ongeveer 25 - 50 seconden duren.

Dompel de accessoire slang volledig onder water om de lucht uit de slang te drijven.

Sluit de accessoire slang op de hogedrukreiniger aan en controleer of de aanzuigzeef onder water blijft.

Laat de hogedrukreiniger met weggenomen spuitpistool draaien, tot er gelijkmatig uit de hogedrukslang water stroomt. Komt er na 25 - 50 seconden geen water uit, schakel dan uit en controleer alle aansluitingen.

Als het water stroomt, de hogedrukreiniger uitschakelen en om te werken op het spuitpistool en de spuitlans aansluiten.

Aansluiting Hogedrukslang (afb. 5/ 7)

Sluit de hogedrukslang (3) aan op de aansluiting voor de hogedrukslang (6). Verwijder eerst de beschermkap.

Steek het andere uiteinde van de hogedrukslang (3) in de aansluiting van het pistool (16).

Om de hogedrukslang (3) te verwijderen, drukt u op de toets (A) en trekt u deze er uit.

Aansluiting opzetstukken (afb. 8)

Om de verlenging (15) te monteren, drukt u ze in het pistool (16) en draait u deze totdat ze vastklikken.

Om de opzetstukken (13) en (14) te monteren, steken ze in het pistool (15) en draait u deze totdat ze vastklikken.

Om de opzetstukken (13) en (14) te verwijderen, drukt u op de knop (B) en trekt u deze naar buiten.

9. Elektrische aansluiting

De geïnstalleerde elektromotor is bedrijfsklaar aangesloten. De aansluiting voldoet aan de relevante VDE- en DIN-voorschriften. De netaansluiting van de klant en het gebruikte verlengsnoer moeten eveneens aan deze voorschriften voldoen.

Belangrijke aanwijzingen

Bij overbelasting van de motor schakelt deze vanzelf uit. Na een afkoeltijd (deze tijd is verschillend) kan de motor weer worden ingeschakeld.

- Het product voldoet aan de eisen van EN 61000-3-11 en valt onder speciale aansluitingsvoorwaarden. Dit betekent dat gebruik op een willekeurig vrij te kiezen aansluitpunt niet toegestaan is.
- Het product kan tijdelijke spanningschommelingen veroorzaken bij ongunstige condities van het elektriciteitsnet.
- Het product is uitsluitend voorzien voor het gebruik op aansluitpunten, die
 - a) een maximaal toegestane netimpedantie „Z“ niet overschrijden, ($Z_{max.} = 0,384 \Omega$), of
 - b) een duurstroombelastbaarheid van het netwerk van ten minste 100 A per fase hebben.
- Als gebruiker moet u, zo nodig in overleg met uw energiebedrijf, ervoor zorgen dat het aansluitpunt dat u voor het product wilt gebruiken aan een van beide genoemde eisen a) of b) voldoet.

Defecte elektrische aansluitkabel.

Bij elektrische aansluitkabels treedt vaak schade aan de isolatie op.

Mogelijke oorzaken zijn:

- Drukpunten, als aansluitkabels door venster- of deuropeningen worden geleid.
- Knikken door een onvakkundige bevestiging of geleiding van het netsnoer.

- Snijplekken omdat over het netsnoer is gereden.
 - Beschadigde isolatie omdat de stekker uit de wandcontactdoos is getrokken.
 - Scheuren door veroudering van de isolatie.
- Dergelijke defecte elektrische aansluitkabels mogen niet worden gebruikt en zijn levensgevaarlijk als de isolatie is beschadigd.

Controleer de elektrische aansluitkabels regelmatig op schade. Let erop dat bij het controleren het netsnoer niet op het stroomnet is aangesloten.

Elektrische aansluitkabels moeten aan de relevante VDE- en DIN-voorschriften voldoen. Gebruik uitsluitend netsnoeren met de aanduiding “H05VV-F”.

Op de aansluitkabel moet de type-aanduiding vermeld staan.

Type van aansluiting Y

Wanneer het netsnoer van dit apparaat beschadigd raakt, moet deze door de fabrikant, diens service-dienst of door een soortgelijk gekwalificeerde persoon vervangen worden om gevaar te vermijden.

Wisselstroommotor:

- De netspanning moet 220 - 240 V~ zijn.
- Controleer vóór het aansluiten of de specificaties op het typeplaatje overeenkomen met de gegevens van het stroomnet.
- Let op bij het gebruik van verlengsnoeren, dat deze geschikt zijn voor gebruik buitenshuis en over een voldoende aderdiameter beschikken:
 - 1- 10m: 1,5 mm²
 - 10- 30m: 2,5 mm².

Aansluitingen en reparaties van de elektrische apparatuur mogen uitsluitend door een elektromonteur worden uitgevoerd.

Vermeld in geval van vragen de volgende gegevens:

- Stroomtype van de motor
- Gegevens van het typeplaatje van de motor

10. Bediening

De machine bestaat uit een module met een pomp, die door een schokbestendige behuizing wordt afgedekt. De machine is voorzien van een lans en een pistool met stroef oppervlak voor een optimale werkpositie, die overeenkomen met de vorm en onderdelen van de geldende voorschriften.

Ingebruikname:

Als u de hogedrukreiniger volledig monteert en alle aansluitingen hebt aangebracht, kunt u als volgt verder gaan:

Open de watertoevoer. Ontgrendel het pistool (16) met de blokkeerschakelaar (C). Haal de trekker (D) over zodat de aanwezige lucht in het apparaat kan ontsnappen. (afb. 8)

Schakel het apparaat in, zet hiervoor de aan/uit-schakelaar (5) op „ON“. Bedien nu de trekker (D). (afb. 1/8)

Voor het uitschakelen de trekker (D) loslaten, het apparaat schakelt in stand-by. Zodra u de trekker (D) weer overhaalt, start de hogedrukreiniger weer. (afb. 8)

Om de hogedrukreiniger volledig uit te schakelen, zet u de aan/uit-schakelaar (5) op „OFF“. (afb. 1)

Reinigingsmiddelreservoir (8)

Vul het reinigingsmiddelreservoir met een geschikt reinigingsmiddel. Het bijvoegen van het reinigingsmiddel geschiedt automatisch in lagedrukbedrijf. Wasmiddel wordt alleen aangezogen wanneer het verlengstuk (15) is aangebracht.

Opzetstukken gebruiken (afb. 1/ 8)

- Turbomondstuk (14): Voor het verhelpen van hardnekkig vuil.
- Sproeikop (13): Voor grove reinigingswerkzaamheden. De waterstraal kan worden aangepast door de sproeikop te draaien.

11. Transport

⚠ VOORZICHTIG

Gevaar voor letsel en materiële schade!

Let op het gewicht van het apparaat bij vervoer en opslag. Til en draag het toestel altijd aan de handgreep.

Beveilig het toestel tegen wegglijden en kantelen.

Berg de accessoires op de juiste manier op het toestel op.

12. Opslag

Bewaar het apparaat en de bijbehorende accessoires op een donkere, droge en vorstvrije en voor kinderen ontoegankelijke plaats. De optimale opslagtemperatuur ligt tussen 5 en 30°C.

Bewaar het gereedschap in de originele verpakking. Dek het gereedschap af om het te beschermen tegen stof of vocht. Bewaar de gebruikshandleiding bij het gereedschap.

13. Onderhoud

⚠ **Waarschuwing!** Trek altijd de stekker uit het stopcontact voordat u instellings-, instandhoudings- of reparatiewerkzaamheden uitvoert!

Algemene onderhoudswerkzaamheden

- Zorg dat de veiligheidsinrichtingen, de ventilatieleuven en de motorbehuizing zo stof- en vuilvrij mogelijk zijn. Wrijf het apparaat met een schone doek schoon of blaas het met perslucht bij een lage druk uit.
- Wij adviseren om het apparaat direct na elk gebruik te reinigen.
- Reinig het apparaat regelmatig met een vochtige doek en wat zachte zeep. Gebruik geen reinigings- of oplosmiddelen. Hierdoor kunnen de kunststofonderdelen van het apparaat worden aangetast. Let op dat er geen water in het apparaat terecht komt.

Lange standtijd van de elektrische pomp

Indien de machine gedurende langere perioden (meer dan 3 maanden) moet worden stilgezet in ruimten waar gevaar voor vorst bestaat, adviseren wij de machine met antivriesmiddel te vullen (zoals dat ook voor voertuigen wordt gebruikt).

Als het apparaat gedurende langere tijd niet wordt gebruikt, ontstaat in de elektrische pomp kalkafzettingen die kunnen leiden tot problemen bij het starten.

Service-informatie

Let op dat bij dit product de volgende delen onderhevig zijn aan gebruiksmatige of natuurlijke slijtage, resp. de volgende delen als verbruiksmateriaal wordt gebruikt.

Slijtageonderdelen*: Riem, slang, lans, sproeikoppen en opzetstukken, luchtfilters, dichtingen

* niet persé in de leveringsomvang opgenomen!

Reserveonderdelen en accessoires zijn verkrijgbaar bij ons servicecentrum. Scan hiervoor de QR code op de voorpagina.

Reiniging mondstuk (afb. 1)

Gebruik de meegeleverde reinigingsnaald (11) om een verstopt sproeikop te reinigen.

14. Afvalverwerking en hergebruik

Aanwijzingen op de verpakking



De verpakkingsmaterialen zijn recycleerbaar. Verpakkingen milieuvriendelijk afvoeren.

Aanwijzingen betreffende de wetgeving Afgedankte elektrische en elektronische apparatuur (AEEA)



Afgedankte elektrische en elektronische apparatuur behoort niet bij het huishoudelijke afval, maar moeten worden ingezameld resp. gescheiden worden afgevoerd!

- Oude batterijen of accu's die niet vast in het afgedankte apparaat zijn geïntegreerd, moeten voor het afvoeren worden verwijderd! Het afvoeren hiervan is geregeld in de wetgeving inzake batterijen.
- Eigenaars resp. gebruikers van elektrische en elektronische apparaten zijn wettelijk verplicht om na gebruik de batterijen en accu's in te leveren.
- De eindgebruiker is verantwoordelijk voor het wissen van persoonsgerelateerde gegevens op het af te voeren afgedankte apparaat!
- Het symbool van de doorgekruiste vuilnisbak betekent dat afgedankte elektrische en elektronische apparatuur niet bij het huishoudelijk afval mag worden gegooid.
- Afgedankte elektrische en elektronische apparatuur kunnen bij de volgende punten kosteloos worden ingeleverd:
 - Openbare afvalverwijderings- of inzamelpunten (bijv. gemeentewerven)

- Verkooppunten van elektrische apparaten (stationair en online), voor zover dealers verplicht zijn ze terug te nemen of dit vrijwillig aanbieden.
- Tot drie afgedankte elektronische apparaten per apparaattype, met een randlengte van niet meer dan 25 centimeter, kunnen gratis naar de fabrikant worden teruggebracht zonder eerst een nieuw apparaat van de fabrikant te hoeven kopen, of naar een ander erkend inzamelpunt in je omgeving worden gebracht.
- Voor verdere aanvullende terugnamevoorwaarden van de fabrikanten en distributeurs verzoeken wij u contact op te nemen met de betreffende klantenservice.
- Bij levering van een nieuw elektrisch apparaat door de fabrikant aan een particulier huishouden, kan de fabrikant op verzoek van de eindgebruiker zorgen voor het kosteloos afhalen van het afgedankte elektrische apparaat. Neem hiertoe contact op met de klantenservice van de fabrikant.
- Deze uitspraken zijn alleen geldig voor apparaten die in de landen van de Europese Unie worden geïnstalleerd en verkocht en die onder de Europese Richtlijn 2012/19/EU vallen. In landen buiten de Europese Unie kunnen andere voorschriften gelden voor het afvoeren van afgedankte elektrische en elektronische apparatuur.

15. Mogelijke oorzaken van defecten

| Bedrijfsstoring | Oorzaak | Oplossing |
|--|--|---|
| Apparaat functioneert niet. | Geen elektrische spanning op het apparaat. | Zekering, netsnoer, netstekker controleren en eventueel door vakkundig personeel laten vervangen. |
| | Leidingdiameter van het verlengsnoer te laag resp. het verlengsnoer te lang. | Verlengsnoeren met hogere aderdoorsnede gebruiken resp. korter verlengsnoer gebruiken. |
| | Netspanning ligt onder de aangegeven waarde | Eventueel contact opnemen met het nutsbedrijf. |
| | Pomp is bevroren. | Controleer dit, eventueel ontdooien. |
| Motor draait, er wordt echter geen druk opgebouwd. | Luchtaanzuiging in de watertoevoer. | Toevoerslang en slangverbindingen controleren, eventueel vervangen. |
| | Uitlaatmondstuk te groot. | Controleer dit, eventueel vervangen. |
| Onregelmatig. bedrijfsdruk. | Luchtaanzuiging in de watertoevoer. | Toevoerslang en slangverbindingen controleren, eventueel vervangen. |

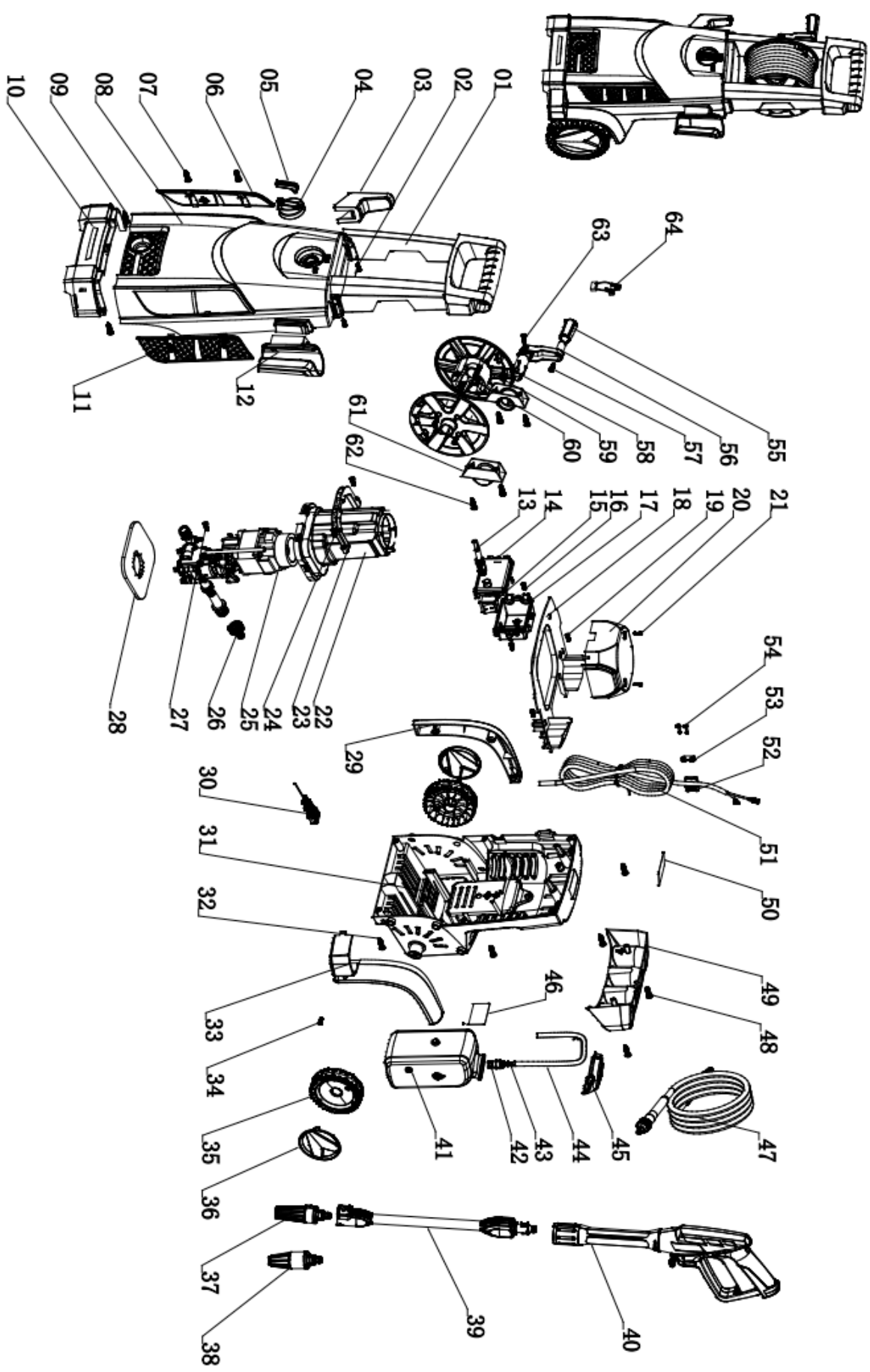

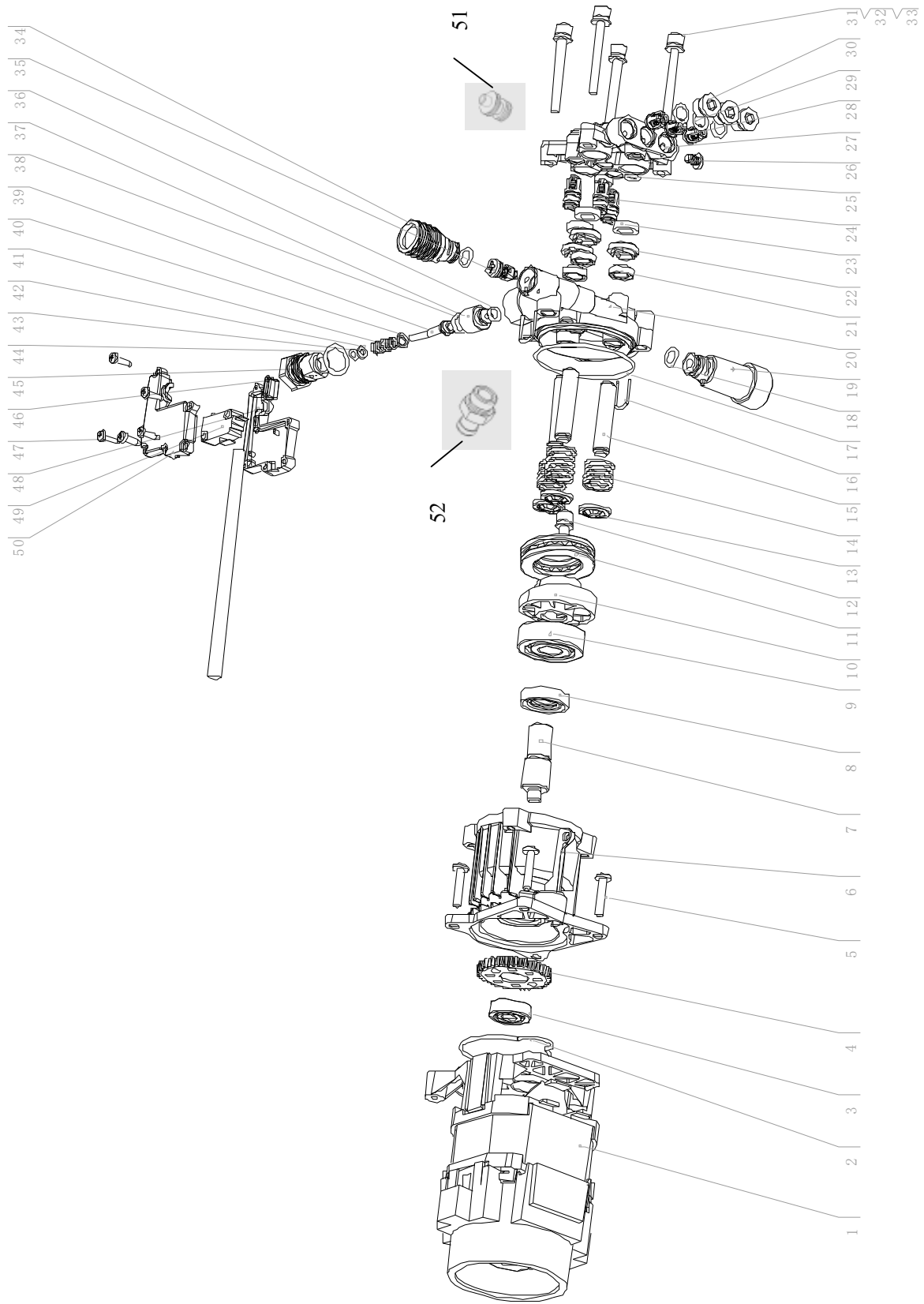

EG-Konformitätserklärung Originalkonformitätserklärung

EC Declaration of Conformity

Déclaration de conformité EC



Scheppach GmbH, Günzburger Str. 69, D-89335 Ichenhausen

| | | | |
|----|---|----|--|
| DE | erklärt folgende Konformität gemäß EU-Richtlinie und Normen für den Artikel | PL | deklaruje, że produkt jest zgodny z następującymi dyrektywami UE i normami |
| GB | hereby declares the following conformity under the EU Directive and standards for the following article | LT | pareiškia, taip atitiktis pagal ES direktyvos ir standartai šį straipsnį |
| FR | déclare la conformité suivante selon la directive UE et les normes pour l'article | HU | az EU-irányelv és a vonatkozó szabványok szerinti következő megfelelősegi nyilatkozatot teszi a termékre |
| IT | dichiara la seguente conformità secondo le direttive e le normative UE per l'articolo | SI | izjavlja slededco skladnost z EU-direktivo in normami za artikel |
| ES | declara la conformidad siguiente según la directiva la UE y las normas para el artículo | CZ | prohlašuje následující shodu podle směrnice EU a norem pro výrobek |
| PT | declara o seguinte conformidade com a Directiva da UE e as normas para o seguinte artigo | SK | prehlasuje nasledujúcu zhodu podľa smernice EU a noriem pre výrobok |
| DK | erklærer hermed, at følgende produkt er i overensstemmelse med nedenstående EUDirektiver og standarder | HR | ovime izjavljuje da postoji sukladnost prema EU-smjernica i norma za sljedece artikle |
| NL | verklaart hierbij dat het volgende artikel voldoet aan de daarop betrekking hebbende EG-richtlijnen en normen | LV | apliecina šādu saskaņā ar ES direktīvu atbilstības un standarti šādu rakstu |
| FI | vakuuttaa täten, että seuraava tuote täyttää ala esitetyt EU-direktiivit ja standardit | RO | declară următoarea conformitate corespunzător directivelor și normelor UE pentru articolul |
| SE | försäkrar härmed följande överensstämmelse enligt EU-direktiv och standarder för följande artikeln | EE | kinnitab käesolevaga nimetatud toote vastavust märgitud EL direktiividele ja standarditele |

Marke / Brand: **SCHEPPACH**
 Art.-Bezeichnung / Article name: **HOCHDRUCKREINIGER - HCE2000**
HIGH-PRESSURE CLEANER - HCE2000
NETTOYEUR HAUTE PRESSION - HCE2000
 Art.-Nr. / Art. no.: **5907724901**

| | | | | |
|--------------|---------------|---------------------|---|---|
| 2014/29/EU | 2004/22/EG | 89/686/EWG_96/58/EG | X | 2000/14/EG_2005/88/EG |
| 2014/35/EU | 2014/68/EU | 90/396/EWG | X | Annex V |
| X 2014/30/EU | X 2011/65/EU* | | | Annex VI Noise: measured L_{WA} = xx dB(A); guaranteed L_{WA} = xx dB(A) P = xx KW; L/Ø = cm Notified Body: Notified Body No.: |
| X 2006/42/EG | | | | 2016/1628/EU Emission. No: |
| | | | | Annex IV Notified Body: Notified Body No.: Certificate No.: |

Standard references:

EN 60335-1:2012+A11+A13+A14+A2; EN 60335-2-79:2012; EN 62233:2008; EN 55014-1:2017; EN 55014-2:2015; EN IEC 61000-3-2:2019; EN 61000-3-11:2019

Die alleinige Verantwortung für die Ausstellung dieser Konformitätserklärung trägt der Hersteller.
 This declaration of conformity is issued under the sole responsibility of the manufacturer.
 Le fabricant assume seul la responsabilité d'établir la présente déclaration de conformité.

* Der oben beschriebene Gegenstand der Erklärung erfüllt die Vorschriften der Richtlinie 2011/65/EU des Europäischen Parlaments und des Rates vom 8. Juni 2011 zur Beschränkung der Verwendung bestimmter gefährlicher Stoffe in Elektro- und Elektronikgeräten.

The object of the declaration described above fulfils the regulations of the directive 2011/65/EU of the European Parliament and Council from 8th June 2011, on the restriction of the use of certain hazardous substances in electrical and electronic equipment.

L'appareil décrit ci-dessus dans la déclaration est conforme aux réglementations de la directive 2011/65/EU du Parlement Européen et du Conseil du 8 juin 2011 visant à limiter l'utilisation de substances dangereuses dans la fabrication des appareils électriques et électroniques.

Ichenhausen, den 01.07.2022

Unterschrift / Andreas Pecher / Head of Project Management

First CE: 2020
Subject to change without notice

Documents registrar: Georg Kohler
 Günzburger Str. 69, D-89335 Ichenhausen