

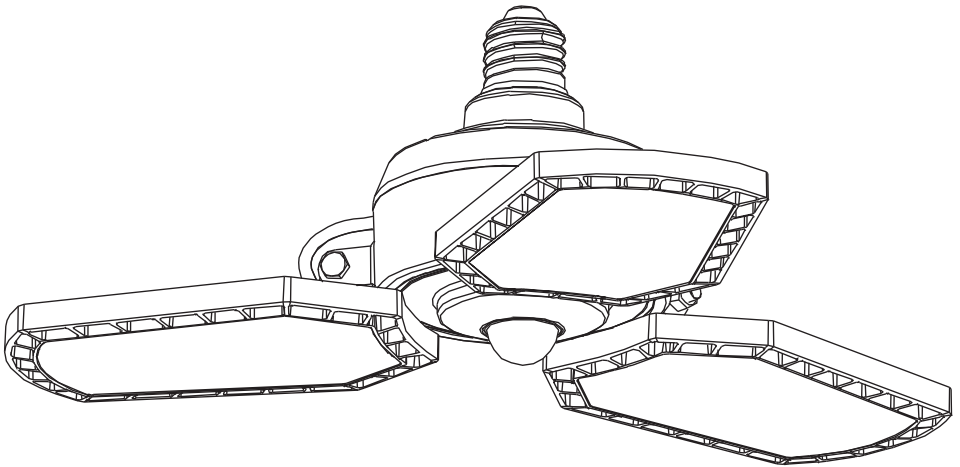

HIGHBAY BLADE SENSOR E27



	EAN	W	lm	K	⊖ (°C)	V~	mA	Hz	DF	PF	▽ (°)	
HIGHBAY BLADE SEN 40W 840 E27 BK	4058075858497	40	4300	4000	-20...+40	220-240	200	50/60	>0.9	>0.9	100	15000
HIGHBAY BLADE SEN 60W 840 E27 BK	4058075858510	60	6500	4000	-20...+40	220-240	290	50/60	>0.9	>0.9	100	15000

HIGHBAY BLADE SENSOR E27

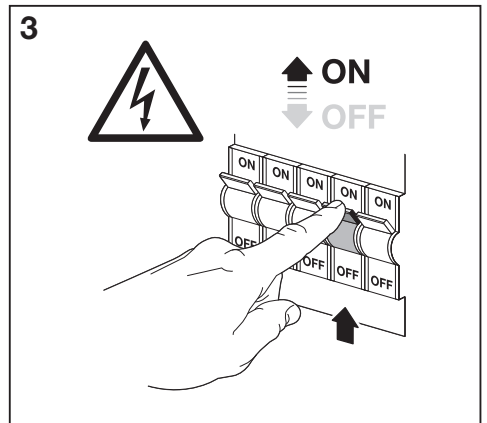
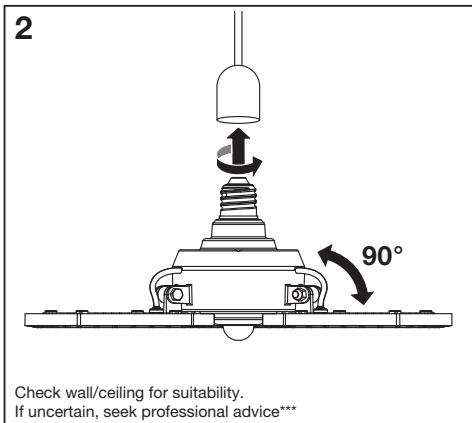
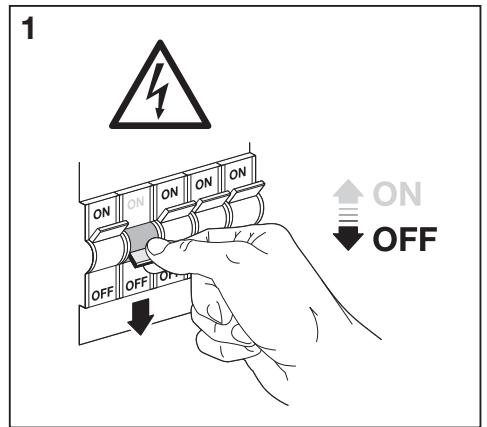
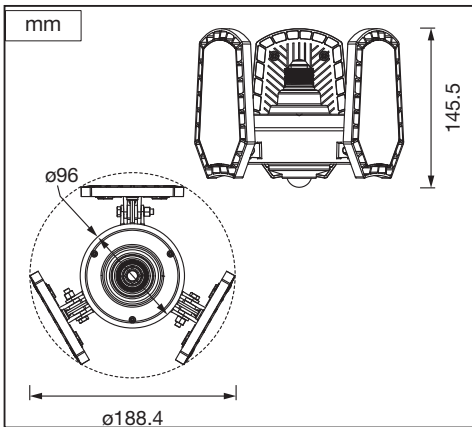
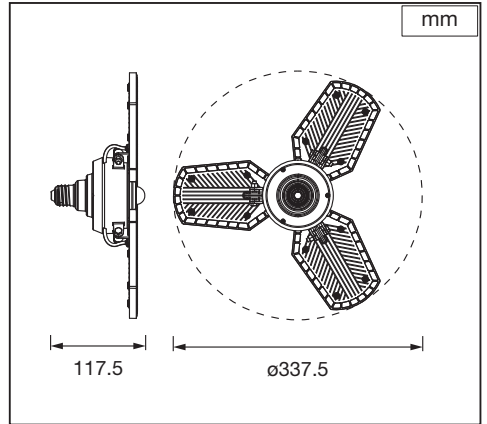
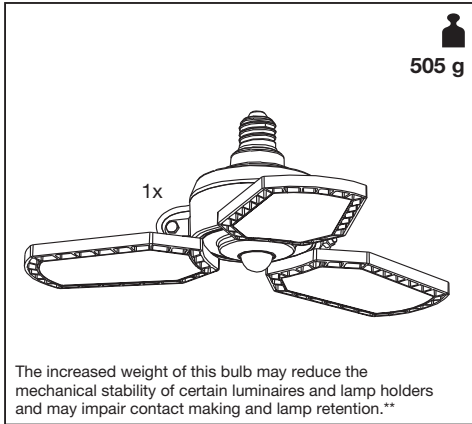

HIGHBAY BLADE SENSOR E27

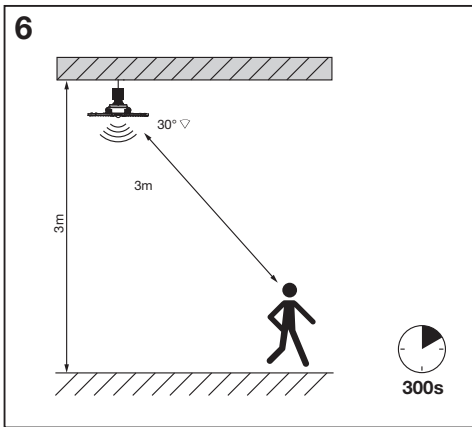
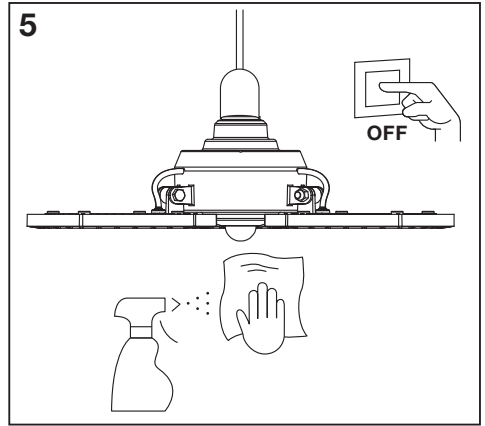
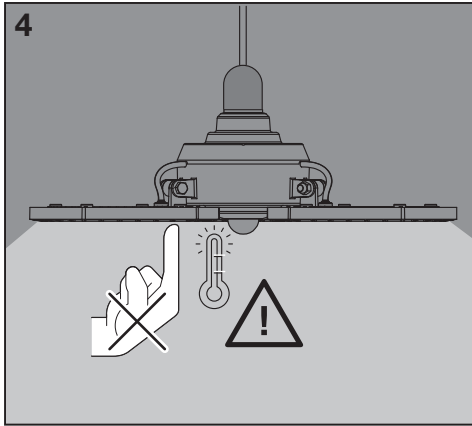

	EAN	n		QR code	ENERGY * X =
HIGHBAY BLADE SEN 40W 840 E27 BK	4058075858497	1	AC93326		F
HIGHBAY BLADE SEN 60W 840 E27 BK	4058075858510	1	AC93327		F

* Ⓜ Dieses Produkt enthält eine Lichtquelle der Energieeffizienzklasse <X>. Ⓜ This product contains a light source of energy efficiency class <X>. Ⓜ Ce produit contient une source lumineuse de classe d'efficacité énergétique <X>. Ⓜ Questo prodotto contiene una sorgente luminosa di classe di efficienza energetica <X>. Ⓜ Este producto contiene una fuente luminosa de la clase de eficiencia energética <X>. Ⓜ Este produto contém uma fonte de luz da classe de eficiência energética <X>. Ⓜ Το προϊόν αυτό περιέχει φωτεινή πηγή της τάξης ενεργειακής απόδοσης <X>. Ⓜ Dit product bevat een lichtbron van energie-efficiëntieklasse <X>. Ⓜ Denna produkt innehåller en ljuskälla med energieeffektivitetsklass <X>. Ⓜ Tämä tuote sisältää valonlähteen, jonka energiatehokkuusluokka on <X>. Ⓜ Dette produktet inneholder en lyskilde med energieffektivitetsklasse <X>. Ⓜ Dette produkt inneholder en lyskilde i energieeffektivitetsklasse <X>. Ⓜ Tento výrobek obsahuje světelný zdroj z třídou energetické účinnosti <X>. Ⓜ Даний продукт содержит энергосберегающий источник света (класса <X>). Ⓜ Э это термек егу <X> энергиятәкәныгы осыztауы фәныфораст тарталмаз. Ⓜ Ten produkt zawiera źródło światła o klasie efektywności energetycznej <X>. Ⓜ Tento výrobek obsahuje světelný zdroj třídy energetické účinnosti <X>. Ⓜ Ta izdelke vsebuje svetlobni vir razreda energetske učinkovitosti <X>. Ⓜ Bu ürün, enerji verimliliği sınıfında bir ışık kaynağı içerir <X>. Ⓜ Ovaj proizvod sadrži avtor svjetlosti klase energetske učinkovitosti <X>. Ⓜ Acest produs conține o sursă de lumină cu clasă de eficiență energetică <X>. Ⓜ Tozsi produkt vkladova svetelinen izotnični s klas na energijnia efektivnost <X>. Ⓜ Toode sisaldab energiatõhususe klassi <X> valgusallikat. Ⓜ Ovaj proizvod sadrži izvor svjetlosti klase energetske efikasnosti <X>. Ⓜ Цей вирi0 мiстить джерело свiтла класу енергоефективностi <X>. Ⓜ Бул элемент <X> энергия тиймдiлiлi класынннң жарык кезi бар.

** Ⓜ Das höhere Gewicht dieser Glühbirne kann die mechanische Stabilität bestimmter Leuchten und Lampenfassungen beeinträchtigen und den Kontakt und Halt der Lampe erschweren. Ⓜ L'aumento di peso di questa ampolla può ridurre la stabilità meccanica di alcuni supporti di lampare e di può affetter la circolazione du courant et la fixation de la lampe. Ⓜ Il peso maggiore di questa lampadina può ridurre la stabilità meccanica di alcuni dispositivi di illuminazione e portalampe e può compromettere il contatto e la tenuta della lampada. Ⓜ El mayor peso de esta bombilla puede reducir la estabilidad mecánica de ciertas luminarias y portalamparas y puede afectar a la conexión y la retención de la lámpara. Ⓜ O peso acrescido desta lâmpada pode reduzir a estabilidade mecânica de certas luminárias e candeeiros e pode prejudicar o contacto e a retenção da lâmpada. Ⓜ Το αυξημένο βάρος αυτού του λαμπτήρα μπορεί να μειώσει τη μηχανική σταθερότητα ορισμένων φωτιστικών και υποδοχών λαμπτήρων και μπορεί να επηρεάσει την επαφή και τη συγκράτηση του λαμπτήρα. Ⓜ Het verhoogde gewicht van deze gloeilamp kan de mechanische stabiliteit van bepaalde armaturen en lamphouders verminderen en het contact en de lampveiliging nadelig beïnvloeden. Ⓜ Den ökade vikten hos denna glödlampa kan minska den mekaniska stabiliteten hos vissa armaturer och lamphållare vilket kan försämra kontakten och lampans hållbarhet. Ⓜ Tämän polttimon lisäantunut paino voi heikentää tiettyjen valaisimien ja lampunpidikkeiden mekaanista vakautta sekä heikentää kontaktin luomista ja lampun kiinnittymistä. Ⓜ Denne pærens økte vekt kan reducere den mekaniske stabiliteten til visse armaturer og lampeholdere, og kan svekke kontakt og lampens retension. Ⓜ Den øgede vægt af denne pære kan reducere den mekaniske stabilitet af visse armaturer og lampeholdere og kan forringe kontakt og fastholdelsen af lampen. Ⓜ Zvyšená hmotnost této žárovky může snížit mechanickou stabilitu některých svítidel a držáků lamp. Také může narušit vytváření kontaktu a upevnění lampy. Ⓜ Збільшення ваги цієї лампи може знизити механічну стабільність деяких освітлювальних приладів і патронів, а також ухвищити контакт и удержание лампы. Ⓜ Az izzagyobb súlya csökkentheti bizonyos lámpatesték és foglalatok mechanikai stabilitását, és negatív hatással lehet az érintkezéses és a lámpa felgatosására. Ⓜ Większa masa tej żarówki może zmniejszyć stabilność mechaniczną niektórych opraw oświetleniowych i uchwyty oraz może wpłynąć na styki i utrzymanie wysokości lampy. Ⓜ Zvyšená hmotnost tejto žiarovky môže znížiť mechanickú stabilitu určitých svietidiel a držakov žiaroviek a môže obmedziť vedenie kontaktu a uchytenie žiarovky. Ⓜ Večja težta te žarnice lahko zmanjša mehansko stabilnost nekaterih svetilk in nosilcev žarnic ter lahko poslabša električni stik in stabilnost žarnice. Ⓜ Bu ampulün artan ağırlığı, bazı armatürlerin ve lamba tutucuların mekanik stabilitesini azaltabilir ve ampulün düzgün bağlanmasını ve yerinde kalmasını ilgilii sorunlara da neden olabilir. Ⓜ Veća težina ove žarulje može smanjiti mehaničku stabilnost određenih rasvjetnih tijela i držača svjetiljki te može narušiti stvaranje kontakta i vijek trajanja svjetiljke. Ⓜ Greutata crescută a acestui bec poate reduce stabilitatea mecanică a anumitor corpuri de iluminat și suporturi de lampi și poate afecta realizarea contactului și sustinerea lampii. Ⓜ Възможно е увеличението тегло на тази крушка да намали механичната стабилност на определени осветелнителни тела и фасунги и да наруши контакта и задържането на лампата. Ⓜ Selle piri suurem kaal võib vähendada mõne valgusti ja lambipesa mehaanilist stabiilsust ning halvendada kontakti ja lambi kinnitust. Ⓜ Dėl didesnio šios lemputės svorio gali sumažėti tam tikrų šviestulų ir lampų laikiklių mechaninis stabilumas ir pablogėti kontakto sudarymas bei lempos laikymas. Ⓜ Sis spuldze palieneitais svars var samazināt noteiktu gaismekļu un lampu turētāju mehānisko stabilitāti, kā arī var pasliktināt kontakta veiktosanos un lampas noturību. Ⓜ Povećana težina ove žarulje može smanjiti mehaničku stabilnost određenih svjetiljki i lampi i može narušiti uspostavljanje kontakta i zadržavanje lampne. Ⓜ Збільшена вага цієї лампи може знизити механічну стійкість певних світильників і лампопримачів, а також погіршити контакт лампи та її фіксацію. Ⓜ Бул шумяннн салмагыннн утмы кейбiр шамдар мнн шам устакыштарыннн механикалык турактыктыннн төмөндөтүп, байланыштыннн жасалууннн мннн шыныннн орынгуннн керi өзгөртi мүмкүн.

*** Ⓜ Eignung der Wand/Decke prüfen. Wenn Sie sich nicht sicher sind, lassen Sie sich beraten. Ⓜ Vérifier l'adéquation du mur/plafond. En cas d'incertitude, demandez conseil à un professionnel. Ⓜ Controllare l'idoneità della parete o del soffitto. In caso di dubbi, consultare un professionista. Ⓜ Compruebe la idoneidad de la pared o techo. Si no está seguro, busque asesoramiento profesional. Ⓜ Verifique a adequação da parede/teito. Se não tiver a certeza, procure aconselhamento profissional. Ⓜ Ελέγξτε τον τοίχο/τον οροφή ως προς την κατάλληλότητα. Σε περίπτωση αμφιβολίας, ζητήστε επαγγελματική συμβουλή. Ⓜ Controleer wand/plafond op geschiktheid. Als u niet zeker bent, vraag dan professioneel advies. Ⓜ Kontrollera vägg/tak för lämplighet. Om du är osäker, sök professionell rådgivning. Ⓜ Tarkista seinän/katon sopivuus. Jos olet epävarma, kysy neuvoa ammattilaiselta. Ⓜ Sjekkt om veggens/taket egner seg. Oppsøk profesjonell rådgivning dersom du er usikker. Ⓜ Kontroller vägg/tak för egnet. Hvis du er usikker, skal du søge professionel rådgivning. Ⓜ Zkontrolujte vhodnost stěny/stropu. Pokud si nejste jisti, vyhledejte odbornou radu. Ⓜ Проверьте стену/потолок на пригодность. Если у вас есть сомнения, обратитесь за профессиональной консультацией. Ⓜ Ellenőrizze a fal/mennyezet alkalmaságát. Ha bizonytalan, kérjen szakértői tanácsot. Ⓜ Sprawdź, czy ściana/sufit nadają się do montażu. W razie wątpliwości zasięgnij porady wykwalifikowanej osoby. Ⓜ Skontrolujte vhodnost steny/stropu. Ak si nie ste istí, vyhľadajte odbornú pomoc. Ⓜ Prevente primernost stene/stropa. Če niste prepričani, poiščite nasvet strokovnjaka. Ⓜ Divran/tavanın uygun olup olmadığını kontrol edin. Emin değilseniz uzman bir kişiden destek alın. Ⓜ Proverite prikladnost zida/stropa. Ako niste sigurni, potražite stručni savjet. Ⓜ Verificati dacă pereții/tavanul este adecvat. În caz de incertitudine, solicitați consultanță de specialitate. Ⓜ Проверте пригодност на стената/тавана. Ако не сте сигурни, потърсете професионален съвет. Ⓜ Kontrolli seinale/lakke sobivust. Kähtluse korral küsi professionaali nõu. Ⓜ Patkirknite seinse/luby tinkamusa. Jei kyla abejoniu, kreipitesis į specialistą. Ⓜ Pārbaudiet sienu/griestu piemērotību. Neskaidrību gadījumā meklējiet meklējiet profesionālu padomu. Ⓜ Proverite pogodnost zida/plafona. Ako ne ste sigurni, potražite stručni savjet. Ⓜ Перевірте відповідність стіни/стелі. Якщо ви не впевнені, зверніться за професійною консультацією. Ⓜ Қабырганын/төбөннн жарамдылыгын тексеріңіз. Егер сенімді болмасаңыз, кәсіби кеңеске жүгініңіз.



Points de collecte sur www.quefairedemesdechets.fr

G11258659
02.01.2026

LEDVANCE SASU
CQM, 5 rue d'Altorf
67120 Molsheim France
www.ledvance.com

LEDVANCE Ltd, Sterling House,
810 Mandarin Court, Warrington,
Cheshire, WA1 1GG, United Kingdom