

Bedienungsanleitung WT 488 DIGITALER LED FM RADIOWECKER MIT 2 ALARMEN

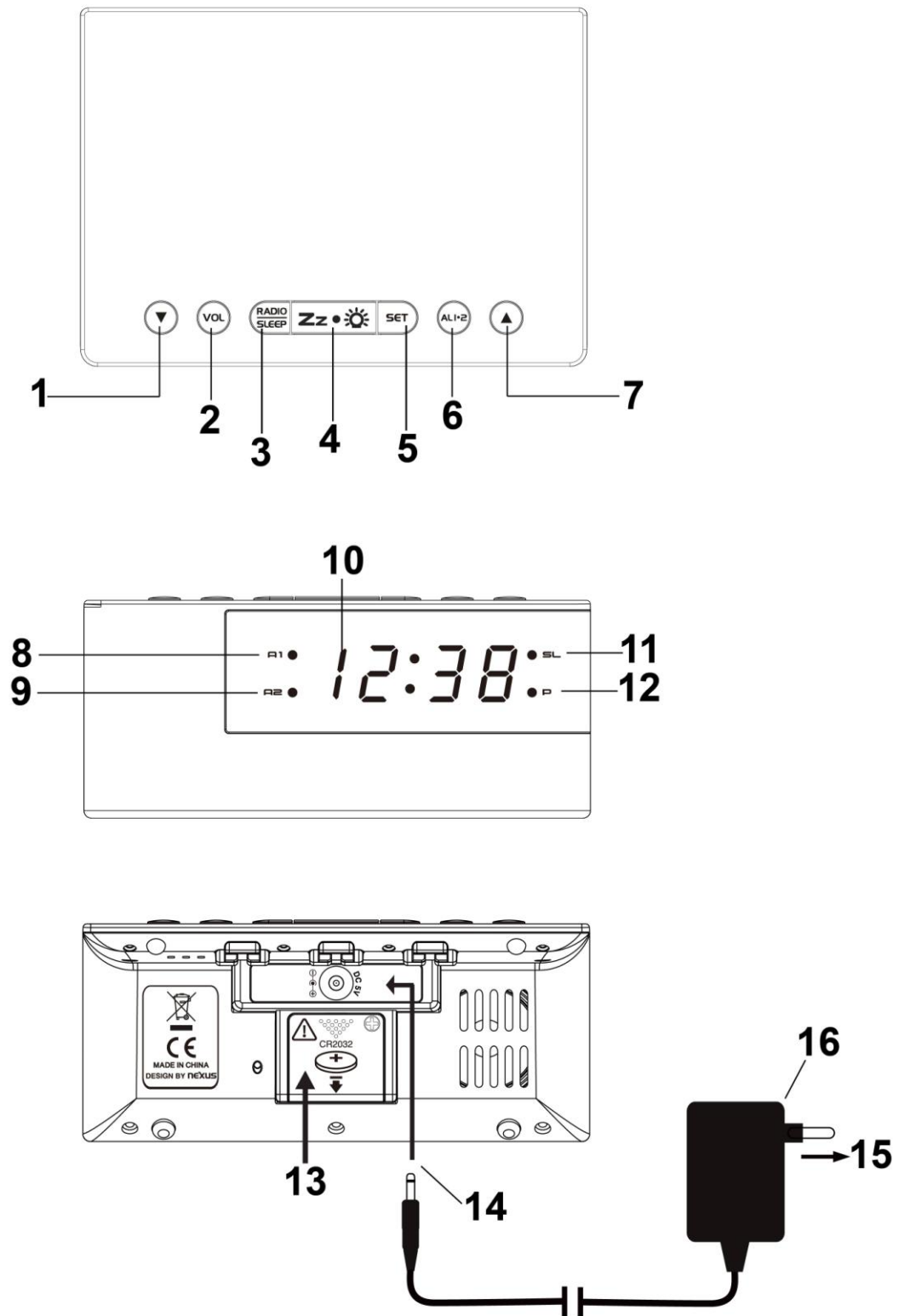

Bestandteile des Weckers Draufsicht

- 1 – Runter Taste
- 2 – VOL Taste
- 3 – Radio / Sleep Taste
- 4 – Snooze / Dimmer Taste

- 5 – SET Taste
- 6 – Alarm 1.2 Taste
- 7 – Hoch Taste

Vorderansicht

- 8 – Alarm 1 Symbol
- 9 – Alarm 2 Symbol
- 10 – Uhrzeit

- 11 – Sleep Symbol
- 12 – PM Symbol

Rückansicht

- 13 – Batteriefach
- 14 – Stromanschluss

- 15 – Steckdosenanschluss
- 16 – Netzteil

Verwenden Sie das Produkt ausschließlich für den vorgesehenen Zweck!

Vorsichtsmaßnahmen

- Dieses Gerät ist ausschließlich für den Gebrauch in Innenräumen gedacht.
- Setzen Sie das Gerät nicht extremer Gewalteinwirkung oder Stößen aus.
- Setzen Sie das Gerät nicht hohen Temperaturen, direktem Sonnenlicht, Staub und Feuchtigkeit aus.
- Tauchen Sie das Gerät nicht in Wasser.
- Vermeiden Sie den Kontakt mit ätzenden Materialien.
- Werfen Sie das Gerät nicht ins Feuer. Es könnte explodieren.
- Öffnen Sie nicht das Gehäuse und manipulieren Sie nicht bauliche Bestandteile des Geräts.

Batterie-Sicherheitshinweise

- Verwenden Sie nur Lithium-Batterien, keine wiederaufladbaren Batterien.
- Legen Sie die Batterien unter Beachtung der Polarität (+/-) richtig ein.
- Ersetzen Sie stets einen vollständigen Batteriesatz.
- Mischen Sie niemals alte und neue Batterien.
- Entfernen Sie erschöpfte Batterien sofort.
- Entfernen Sie die Batterien bei Nichtnutzung.
- Laden Sie die Batterien nicht auf und werfen Sie sie nicht ins Feuer. Sie könnten explodieren.
- Bewahren Sie die Batterien nicht in der Nähe von Metallobjekten auf, da ein Kontakt einen Kurzschluss verursachen kann.
- Setzen Sie Batterien keinen hohen Temperaturen, extremer Feuchtigkeit oder direktem Sonnenlicht aus.
- Bewahren Sie Batterien außerhalb der Reichweite von Kindern auf. Verschlucken der Batterien kann zum Erstickten führen.

Inbetriebnahme

Stecken Sie das Netzteil in eine Haushaltssteckdose und in die Rückseite des Geräts. Der Radiowecker wird bei geringer Helligkeit eingeschaltet. Drücken Sie **Zz** •  einmal um die Helligkeit anzupassen und das Gerät ist bereit.

Einlegen der Backup-Batterie (optional)

Ihr Radiowecker benötigt eine CR2032 Lithium Batterie (nicht inklusive) zur Notstromversorgung, um im Fall eines Stromausfalls, Weckzeit und Uhrzeit beizubehalten.

1. Legen Sie Ihr Gerät mit der Vorderseite nach unten auf eine gerade Fläche.
2. Lösen Sie die Schraube am Batteriefachdeckel.
3. Schieben und entfernen Sie den Batteriefachdeckel an der Unterseite des Geräts.
4. Legen Sie eine neue CR2032 Lithium Batterie, unter Berücksichtigung der richtigen Polarität, in das Batteriefach ein.
5. Legen Sie den Batteriedeckel wieder ein und ziehen Sie die Schraube wieder fest.

Ist die Stromversorgung unterbrochen geht das LED-Display aus und das Radio sowie der Alarm funktionieren nicht. Die Backup-Batterie erhält die Uhrzeit und alle Einstellungen. Stellen Sie sicher, dass eine neue CR2032 Lithium Batterie verwendet wird. Diese hält bei permanenter alleiniger Benutzung ungefähr eine Woche.

Zeiteinstellung - 12/24h und Snoozedauer

1. Drücken Sie einmal **SET** und die Stundenanzeige blinkt. Drücken Sie ▲ / ▼ um die Stunde einzustellen. Drücken und halten Sie ▲ / ▼ um die Einstellung zu beschleunigen.
2. Drücken Sie wieder **SET** und die Minutenanzeige blinkt. Drücken Sie ▲ / ▼ um die Minuten einzustellen. Drücken und halten Sie ▲ / ▼ um die Einstellung zu beschleunigen.
3. Drücken Sie erneut **SET**, das Display zeigt "24Hr" und blinkt. Drücken Sie ▲ / ▼ um das Zeitformat zwischen 12Hr ↔ 24Hr zu wechseln. Im 12h Format erscheint auf dem Display die **P (PM) LED** um den Nachmittag darzustellen. Es gibt keine **AM** Anzeige.
4. Drücken Sie wieder **SET** und das Display zeigt "05" und blinkt. Drücken Sie ▲ / ▼ um die Snoozedauer (Schlummerzeit) zwischen 5 - 60min einzustellen.
5. Drücken Sie erneut **SET** oder für etwa 10sec keine Taste um die Einstellung zu beenden.

Weckeinstellungen

1. **Einstellung Alarm 1:** Drücken Sie **AL 1.2** einmal und die **A1 LED** sowie die Stundenanzeige blinkt. Drücken Sie ▲ / ▼ um die Stunde einzustellen. Drücken und halten Sie ▲ / ▼ um die Einstellung zu beschleunigen.
2. Drücken Sie erneut **AL 1.2** und die Minutenanzeige blinkt. Drücken Sie ▲ / ▼ um die Minute einzustellen. Drücken und halten Sie ▲ / ▼ um die Einstellung zu beschleunigen.
3. Drücken Sie wieder **AL 1.2** und auf dem Display erscheint "OFF". Drücken Sie ▲ / ▼ um eine Weckfunktion auszuwählen:-

rd = Wecken mit Radio

bu = Wecken mit Signalton

OFF = Alarm aus

4. **Einstellung Alarm 2:** Drücken Sie erneut **AL 1.2** und die **A2 LED** sowie die Stundenanzeige blinken. Drücken Sie ▲ / ▼ um die Stunden für Alarm 2 einzustellen. Wiederholen Sie Schritt 2 und 3 um Alarm 2 einzustellen.
5. Um die Einstellungen zu speichern, drücken Sie **SET** einmal oder drücken Sie für etwa 10sec keine Taste. Die Uhr zeigt anschließend die normale Uhrzeit an.

Es wird auf der linken Seite des Displays neben A1 oder A2 eine LED angezeigt, wenn der entsprechende Alarm aktiviert ist.

Hinweis 1: Drücken Sie einmal **RADIO / SLEEP** um das Radio einzuschalten und drücken Sie ▲ / ▼ um einen Radiosender auszuwählen der Sie wecken soll.

Hinweis 2: Die Alarmfunktion kann nur bei Stromversorgung durch das Netzteil benutzt werden.

Stoppen und Zurücksetzen des Alarms

Wenn Alarm 1 oder 2 ertönt blinkt die dazugehörige **A1 oder A2 LED**. Drücken Sie einmal **RADIO / SLEEP** oder **AL 1.2** um den Alarm zu beenden. Der Alarm ertönt dann am nächsten Tag erneut um die gleiche Uhrzeit und die dazugehörige LED wird auf dem Display angezeigt.

Snoozefunktion

Drücken Sie beim ertönen des Alarms einmal **Zz • ☀** und der Alarm ertönt nach der eingestellten Schlummerzeit erneut.

Hinweis: Ist der zweite Alarm aktiviert während der erste ertönt oder im Snooze-Modus ist, überschreibt er den ersten Alarm (der erste Alarm ertönt dann wieder am nächsten Tag).

Einstellung der Helligkeit

Drücken Sie **Zz • ☀** um die Helligkeit des Displays einzustellen (HIGH (Hell) / LOW (Dunkel) / OFF (Aus)). Dies ist nur möglich, wenn das Radio ausgeschaltet ist oder das Gerät keinen Alarm spielt.

Einstellen der UKW (FM) - Antenne

Verlängern Sie die Antenne vollständig und ändern Sie die Richtung für den besten Empfang. Verändern Sie das Antennenkabel nicht und verbinden Sie es nicht mit anderen Antennen.

Radio hören

1. Um das Radio anzuschalten drücken Sie einmal **RADIO/SLEEP** und das Display zeigt "ON" sowie die Radiofrequenz in **Mhz**.
2. Drücken Sie ▲ / ▼ um einen gewünschten Sender einzustellen. Drücken und halten Sie ▲ / ▼ um nach dem Sender zu scannen.
3. Um die Lautstärke einzustellen drücken Sie **VOL** einmal und das Display zeigt "L07". Drücken Sie ▲ / ▼ um die Lautstärke von **L01** (minimum) - **L15** (maximum) einzustellen.
4. Drücken Sie **Zz • ☀** um das Radio auszuschalten.

Hinweis: Halten Sie die Uhr von Leuchtstofflampen oder anderen elektronischen Geräten die den Radioempfang beeinträchtigen können fern.

Benutzen des Radiospeichers

Dieser Radiowecker kann 10 Sender speichern. Dies ermöglicht Ihnen das Speichern Ihrer Lieblingssender und das schnelle Anwählen der Sender.

1. Starten Sie das Radio und wählen Sie einen Sender den Sie speichern möchten.
2. Drücken und halten Sie **SET** bis "P01" blinkt. Drücken Sie **SET** einmal um den Sender auf Platz 1 zu speichern.
3. Drücken Sie ▲ / ▼ um einen anderen Sender auszuwählen den Sie speichern möchten. Drücken und halten Sie **SET** bis "P01" blinkt. Drücken Sie einmal ▲ und "P02" blinkt. Drücken Sie **SET** einmal um den Sender auf Platz 2 zu speichern.
4. Wiederholen Sie Schritt 2 bis 3 um Sender 3 bis 10 zu speichern.
5. Um auf einen gespeicherten Sender zuzugreifen, drücken Sie bei laufendem Radio einmal **SET**, um einen Senderplatz weiterzuschalten.
6. Um einen gespeicherten Sender zu bearbeiten, wählen Sie einen Sender aus und wiederholen Sie Schritt 2 bis 4. Dies überschreibt die original Einstellungen.

Benutzen des Sleptimers (EinschlafTIMER)

1. Wenn das Radio eingeschaltet ist und die Uhrzeit angezeigt wird, drücken Sie **RADIO/SLEEP** zweimal um den Sleepmodus einzuschalten. Die **SL** (Sleep) LED und die Einschlafzeit "05" (5min) blinken auf dem Display.
2. Drücken Sie wiederholt **RADIO/SLEEP** um den Timer individuell einzustellen (5, 15, 30, 45, 60, 75, 90, Aus).
3. Wenn die Displayanzeige wieder die Zeit anzeigt, drücken Sie erneut zweimal auf **RADIO/SLEEP** um die übrig bleibende Zeit anzusehen.
4. Das Radio schaltet sich automatisch nach Ablauf der eingestellten Zeit aus.
5. Um das Radio vor Ablauf des Sleptimers auszuschalten, drücken Sie einmal **Zz • ☀**.

Fehlersuche

Zeigt das Display die falsche Uhrzeit oder funktioniert nicht richtig, könnte dies durch elektrostatische Entladung oder anderen Störungen passiert sein.

Ziehen Sie den Stecker um die Stromversorgung zu trennen und entfernen Sie die Backup-Batterie. Der Radiowecker wird auf die Standardeinstellungen zurückgesetzt.

Pflege des Produkts

1. Legen Sie Ihren Radiowecker auf eine stabile Fläche, weg von direkten Sonneneinstrahlung oder übermäßiger Hitze oder Feuchtigkeit.
2. Schützen Sie Ihre Möbel wenn Sie den Wecker auf ein Naturholz oder lackierte Oberflächen stellen, indem Sie ein Tuch oder ein Schutzmaterial zwischen ihm und den Möbeln verwenden.
3. Reinigen Sie Ihr Gerät mit einem weichen Tuch, das nur mit milder Seife und Wasser angefeuchtet wurde. Stärkere Mittel wie Benzin, Verdüner oder ähnliches können die Oberfläche des Gerätes beschädigen. Vergewissern Sie sich, dass das Gerät vor der Reinigung ausgesteckt ist.
4. Wenn das Gerät längere Zeit nicht benutzt wird, z. B. einen Monat oder länger, entfernen Sie die Ersatzbatterie, um mögliche Korrosion zu vermeiden. Sollte das Batteriefach korrodiert oder verschmutzt werden, reinigen Sie das Fach sorgfältig und tauschen Sie die Batterie aus.

Technische Daten

Alarmdauer	1h
Snoozedauer	5 - 60min
Sleptimer Auswahl	5, 15, 30, 45, 60, 75, 90min - Aus
Lautstärke	L01 (minimum) - L15 (maximum)
Sender Speicherplätze	10
Netzteil	SW0500600-A02

Altbatterien gehören nicht in den Hausmüll. Wenn Batterien in die Umwelt gelangen, können diese Umwelt- und Gesundheitsschäden zur Folge haben. Sie können gebrauchte Batterien unentgeltlich bei ihrem Händler und Sammelstellen zurückgeben. Sie sind als Verbraucher zur Rückgabe von Altbatterien gesetzlich verpflichtet!



Laut Elektro- und Elektronikgerätegesetz (ElektroG) gehört Elektroschrott nicht in den Hausmüll, sondern ist zu recyceln oder umweltfreundlich zu entsorgen. Entsorgen Sie ihr Gerät in einen Recycling Container oder an eine lokale Abfallsammelstelle.



Instruction Manual

WT 488 LED DIGITAL FM CLOCK RADIO WITH DUAL ALARM

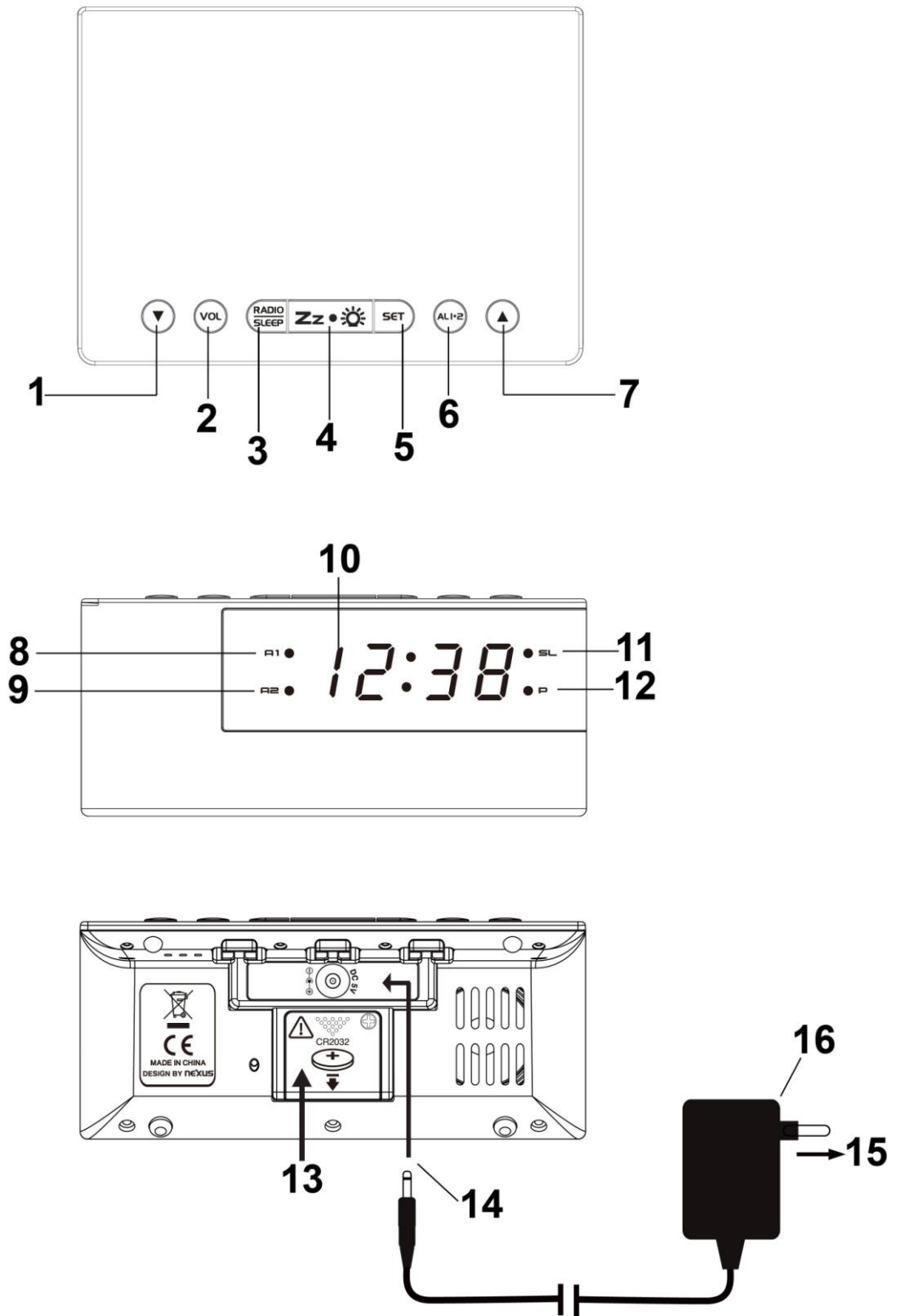

Components of the alarm clock

Top view

- 1 – Down button
- 2 – VOL button
- 3 – Radio / Sleep button
- 4 – Snooze / Dimmer button

- 5 – SET button
- 6 – Alarm 1.2 button
- 7 – Up button

Front view

- 8 – Alarm 1 icon
- 9 – Alarm 2 icon
- 10 – Time

- 11 – Sleep icon
- 12 – PM icon

Back view

- 13 – Battery
- 14 – Power connection

- 15 – AC wall socket
- 16 – AC / DC adaptor

Use the product only for its intended purpose!

Precautions

- This main unit is intended to be used only indoors.
- Do not subject the unit to excessive force or shock.
- Do not expose the unit to extreme temperatures, direct sunlight, dust or humidity.
- Do not immerse in water.
- Avoid contact with any corrosive materials.
- Do not dispose this unit in a fire as it may explode.
- Do not open the inner back case or tamper with any components of this unit.

Batteries safety warnings

- Use only lithium batteries, not rechargeable batteries.
- Install batteries correctly by matching the polarities (+/-).
- Always replace a complete set of batteries.
- Never mix used and new batteries.
- Remove exhausted batteries immediately.
- Remove batteries when not in use.
- Do not recharge and do not dispose of batteries in fire as the batteries may explode.
- Ensure batteries are stored away from metal objects as contact may cause a short circuit.
- Avoid exposing batteries to extreme temperature or humidity or direct sunlight.
- Keep all batteries out of reach from children. They are a choking hazard.

Power up the clock radio

Insert the AC/DC adaptor to any 230V AC household outlet. Then insert the DC jack to the back case of the unit. The clock radio will be powered on at low brightness. Press **Zz** •  once to adjust to high LED brightness if needed and it is ready to work.

Backup battery installation (optional)

The clock radio requires one CR2032 lithium battery (not included) to provide backup power to the clock in the event of a temporary power interruption.

1. Place the unit face down on a flat and soft surface.
2. Loosen the screw on the battery compartment cover.
3. Slide and remove the battery cover at the bottom of the unit.
4. Insert one CR2032 lithium battery into the battery compartment with the “+” side facing up as indicated.
5. Replace the battery cover and tighten the screw again.

If AC power is interrupted, the LED display will go off and both the radio and the alarm will not function. The backup battery will keep the time and all settings of your unit. Make sure a fresh CR2032 lithium battery is used. A fresh CR2032 battery could backup your clock continuously for around 1 week.

Time, 12/24HR and snooze duration setting

1. Press and hold **SET**, the hour digits flash. Press ▲ / ▼ to set the hours. Press and hold ▲ / ▼ will accelerate your setting.
2. Press **SET** again, the minute digits flash. Press ▲ / ▼ to set the minutes. Press and hold ▲ / ▼ will accelerate your setting.
3. Press **SET** again, the display shows “24Hr” flash, press ▲ / ▼ to select 12Hr ⇄ 24Hr. In 12Hr mode, **P (PM)** LED will appear on the display to indicate afternoon time. There is no **AM** indicator.
4. Press **SET** again, the display shows “05” and flashes. Press ▲ / ▼ to select your snooze time from 5 to 60 minutes.
5. Press **SET** again or if no key pressed for approx. 10 seconds to exit the setting mode.

Alarms setting

1. **TO SET ALARM 1:** Press **AL 1.2** once, the **A1** LED and the hour digits flash. Press ▲ / ▼ to set the hours of Alarm 1. Press and hold ▲ / ▼ to accelerate your setting.
2. Press **AL 1.2** once again, the minute digits flash. Press ▲ / ▼ to set the minutes of alarm 1. Press and hold ▲ / ▼ to accelerate your setting.
3. Press **AL 1.2** again, the LED display shows “OFF”. To select the sound sources of your alarm, press ▲ / ▼ to select :-

rd = wake-to-radio

bu = wake-to-buzzer

OFF = alarm 1 is off

4. **TO SET ALARM 2:** Press **AL 1.2** again, the **A2** LED and the hour digits flash. Press ▲ / ▼ to set the Alarm 2's hours. The repeat step 2 to 4 above to set alarm 2.
5. To store your alarm settings, press **SET** once (or if no button is pressed in around 10 seconds), your clock radio will return to normal time display mode.

When the related alarm is active, it will be indicated by the appearance of the **A1** and / or the **A2** LED on the left side of the display.

Note 1. Press **RADIO / SLEEP** once to turn on the radio and press ▲ / ▼ to select a station first for wake-to-radio alarm.

Note 2: Alarm function only works when your clock radio is powered by AC/DC adaptor.

To stop and reset the alarm to come on the next day

When alarm 1 or 2 is sounding, the related **A1** or **A2** LED flashes. Press the **RADIO / SLEEP** or **AL 1.2** once to stop the alarm and reset it to come on the following day. After that **A1** and / or **A2** LED remains on the display.

Snooze

When alarm is sounding, press **Zz • ☀** once, the alarm will be silenced and repeat after the set snooze duration.

Note: if your second alarm activates while the first alarm is sounding or it is in the snooze mode, the second alarm overrides the first alarm (the first alarm is reset to come on the next day).

HI-LO-OFF dimmer

Press **Zz • ☀** to select the LED brightness (HIGH / LOW / OFF) of the LED display. This can only be done when the radio is off.

Set up the FM antenna

Extend the FM wire antenna fully and vary the direction for best FM reception. Do not strip, alter or attach to other antennas.

FM radio

1. To turn on the radio, press **RADIO/SLEEP** once, the display shows “ON” and then the radio frequency readings in **Mhz**.
2. Press ▲ / ▼ to tune the radio to a desired station. Press and hold ▲ / ▼ to scan for the next clear station.
3. To adjust the volume, press **VOL** once, the display shows “L07” (default volume), press ▲ / ▼ to adjust volume from **L01** (minimum) to **L15** (maximum).
4. Press **Zz • ☀** once to turn off the radio.

Remark: keep your radio away from fluorescent lamps or other electronic devices, which may cause interference to the radio.

To use the preset memory

This clock radio features a total of 10 preset memories of FM stations. These allow you to preset your favorite stations and access them quickly.

1. Turn on the radio and select a radio station you like to memorize.
2. Press and hold the **SET** until "P01" flashes. Press **SET** once to store Memory 1.
3. Press ▲ / ▼ to select another station you like to memorize. Then press and hold **SET** until "P01" flashes. Press ▲ once, "P02" flashes. Press **SET** once to store Memory 02.
4. Repeat Step 2 to 3 to preset memories 3 through 10.
5. To access a preset station at any time, press the **SET** one at a time while the radio is on.
6. To edit a preset station, select another station and then repeat Step 2 to 4. This overrides the original settings.

To use the sleep timer

1. When radio is on and time is displayed, press **RADIO/SLEEP** twice to enter the sleep mode. The **SL** (SLEEP) LED and the sleep time "05" (5 minutes) come on and will flash on the display.
2. Press the **RADIO/SLEEP** again as needed to adjust the sleep timer from 5, 15, 30, 45, 60, 75, 90 or OFF.
3. When the display changes back to show the time, press **RADIO/SLEEP** twice to show the sleep time remaining.
4. The radio will play for the programmed sleep time and then shut off.
5. To turn off the radio before the sleep time has elapsed, press **Zz • ☀** once.

Trouble shooting

If your clock radio displays irrelevant time or does not function properly, which maybe caused by electro-static discharge or other interference, unplug the DC jack to disconnect the AC power (and remove the backup battery) and leave it for few minutes before powering it up again. The clock radio will be reset to default settings and you need to set it again.

Care of your product

1. Place your clock radio on a stable surface, away from sources of direct sunlight or excessive heat or moisture.
2. Protect your furniture when placing your units on a natural wood and lacquered finish by using a cloth or protective material between it and the furniture.
3. Clean your unit with a soft cloth moistened only with mild soap and water. Stronger agents such as Benzene, thinner or similar materials can damage the surface of the unit. Make sure the unit is unplugged before cleaning.
4. If the unit is not to be used for a prolonged period, such as a month or longer, remove the backup battery to prevent possible corrosion. Should the battery compartment become corroded or dirty, clean the compartment thoroughly and replace the batteries.

Specifications

Alarm duration	1 hour
Snooze duration	5 to 60 minutes
Sleep timer selections	5, 15, 30, 45, 60, 75, 90 minutes to OFF
Volume	L01 (minimum) to L15 (maximum)
Preset Memories of radio	10
Power adapter	SW0500600-A02

Consideration of duty according to the battery law



Old batteries do not belong to domestic waste because they could cause damages of health and environment. You can return used batteries free of charge to your dealer and collection points. As end-user you are committed by law to bring back needed batteries to distributors and other collecting points!

Consideration of duty according to the law of electrical devices



This symbol means that you must dispose of electrical devices separated from the General household waste when it reaches the end of its useful life. Take your unit to your local waste collection point or recycling centre. This applies to all countries of the European Union, and to other European countries with a separate waste collection system.

Guide d'instructions

RADIORÉVEIL FM NUMÉRIQUE À LED WT 488 AVEC DEUX ALARMES

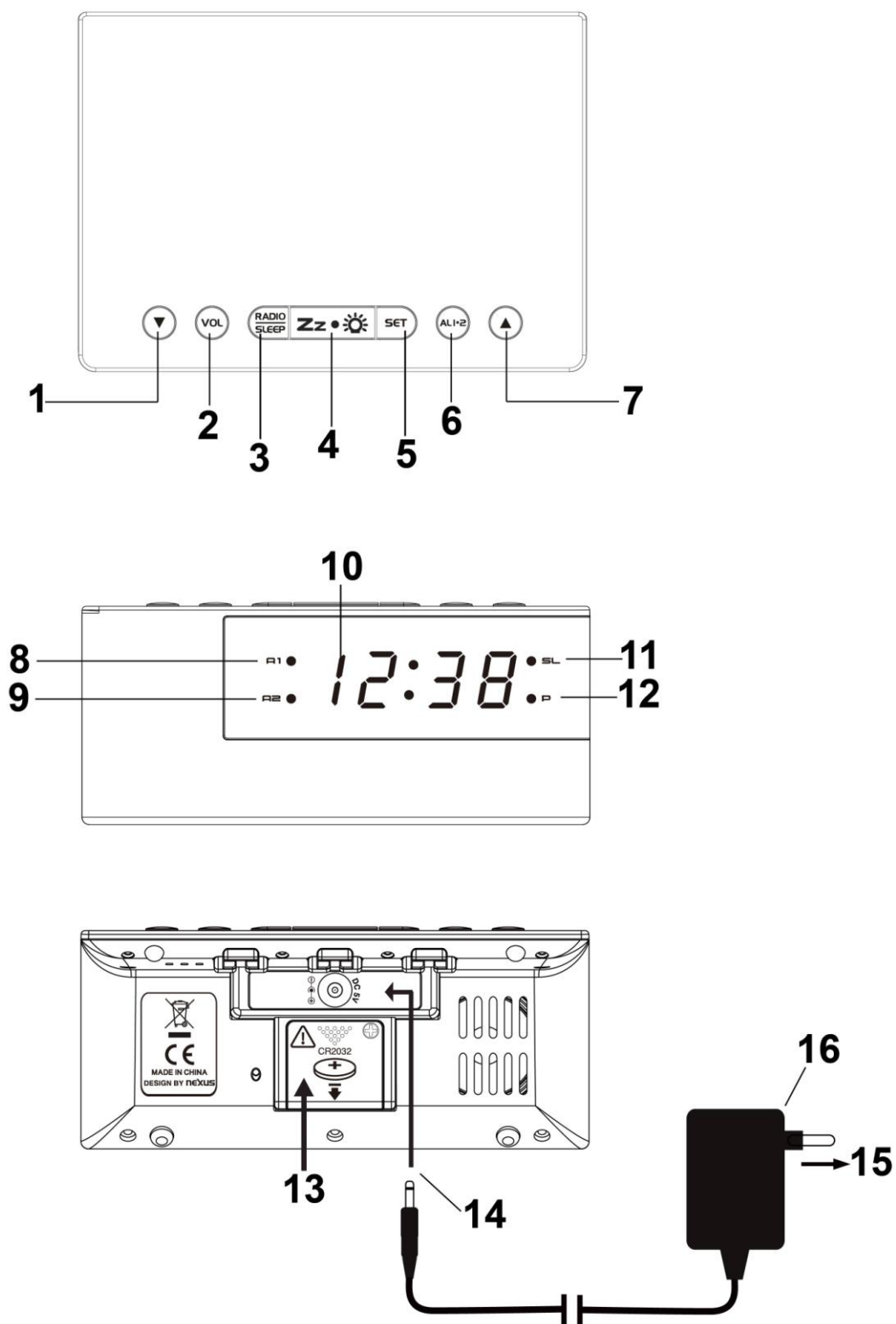

Composants du réveil

Vue de dessus

- | | |
|----------------------------|----------------------|
| 1 – Vers le bas bouton | 5 – SET bouton |
| 2 – VOL bouton | 6 – Alarm 1.2 bouton |
| 3 – Radio / Sleep bouton | 7 – Haut bouton |
| 4 – Snooze / Dimmer bouton | |

Vue de face

- | | |
|----------------------|-----------------------|
| 8 – Icône d'alarme 1 | 11 – Icône de sommeil |
| 9 – Icône d'alarme 2 | 12 – Icône PM |
| 10 – Heure | |

Vue arrière

- | | |
|---------------------------|-------------------------|
| 13 – Batterie | 15 – Prise secteur |
| 14 – Connexion électrique | 16 – Adaptateur CA / CC |

Utilisez le produit uniquement pour son usage prévu!

Précautions



- Installez l'appareil en intérieur.
- N'exposez pas l'appareil à des forces et des chocs excessifs.
- N'exposez pas l'appareil à des températures extrêmes, directs du soleil, à la poussière ou à l'humidité.
- Ne plongez pas l'appareil dans l'eau.
- Évitez tout contact avec des matériaux corrosifs.
- Ne jetez pas l'appareil dans le feu, elle risque d'exploser.
- N'ouvrez pas le coffret de l'appareil et n'altérez aucun de ses composants.

Avertissements de sécurité concernant les piles

- Utilisez uniquement des piles au lithium, ne pas des piles rechargeables.
- Installez les piles en respectant le sens des polarités (+/-).
- Remplacez toujours toutes les piles en même temps.
- Ne combinez pas des piles usagées avec des piles neuves.
- Retirez immédiatement les piles déchargées de l'appareil.
- Retirez les piles lorsque vous n'envisagez pas d'utiliser votre appareil avant longtemps.
- N'essayez pas de recharger des piles qui ne sont pas rechargeables et ne jetez aucune pile dans le feu (elle risque d'exploser).
- Rangez vos piles de façon à ce qu'aucun objet métallique ne puisse mettre leurs bornes en court-circuit.
- Évitez d'exposer les piles à des températures extrêmes, à une humidité extrême et aux rayons directs du soleil.
- Conservez vos piles hors de portée des enfants. Elles présentent un risque d'étouffement.

Allumer le radoréveil

Branchez l'adaptateur CA/CC à n'importe quelle prise de courant domestique de 230 VCA. Puis, branchez la fiche du courant continu au dos du boîtier de l'appareil. Le radoréveil s'allume avec un faible niveau de luminosité.

Appuyez une fois sur   pour régler un haut niveau de luminosité si nécessaire et celui-ci est prêt à fonctionner.

Installation d'une pile de secours (facultatif)

Votre radoréveil nécessite une pile au lithium CR2032 (non incluse) pour assurer une alimentation de secours en cas de coupure temporaire du courant.

1. Placez l'appareil sur une surface plane et douce.
2. Desserrez la vis sur le couvercle du compartiment des piles.
3. Faites glisser et retirez le couvercle du compartiment à pile de l'unité.
4. Insérez une pile au lithium CR2032 dans le compartiment à pile avec le côté « + » vers le haut comme indiqué.
5. Remettez le couvercle du compartiment à piles et resserrez la vis à nouveau.

En cas de panne de courant, l'écran LED s'éteint et la radio et l'alarme ne fonctionnent plus. La pile de secours permet de sauvegarder l'heure et tous les réglages de l'unité. Veillez à utiliser une pile au lithium CR2032 neuve. Une nouvelle pile CR2032 peut alimenter votre horloge de manière continue pendant environ 1 semaine.

Réglage de l'heure, 12/24 h et durée du rappel d'alarme

1. Maintenez appuyée **SET** jusqu'à ce que les chiffres des heures se mettent à clignoter. Utilisez les touches ▲/▼ pour régler les heures. Maintenir enfoncée la touche ▲/▼ permettra d'accélérer le réglage.

- Appuyez de nouveau sur **SET**, les chiffres des minutes se mettent à clignoter. Utilisez les touches ▲/▼ pour régler les minutes. Maintenir enfoncée la touche ▲/▼ permettra d'accélérer le réglage.
- Appuyez de nouveau sur la touche **SET** encore une fois, et « **24Hr** » se met à clignoter à l'écran, appuyez sur la touche ▲/▼ pour sélectionner **12Hr** ↔ **24Hr**. En mode 12 h, **P (PM) LED** apparaît sur l'écran pour indiquer les heures de l'après-midi. Il n'y a pas d'indicateur **AM**.
- Appuyez de nouveau sur **SET**, «**05**» se mettent à clignoter. Utilisez ▲/▼ pour fixer le délai de rappel d'alarme de 5 à 60 minutes.
- Pour quitter le mode réglage, appuyez sur **SET** ou n'appuyez sur aucune touche pendant environ 10 secondes.

Réglage de l'alarme

- POUR RÉGLER L'ALARME 1** : Appuyez une première fois sur **AL 1.2**, le témoin **A1** et les chiffres des heures se mettent à clignoter. Appuyez sur ▲/▼ pour régler les heures de l'Alarme 1. Maintenir enfoncée la touche ▲/▼ permettra d'accélérer le réglage.
- Appuyez de nouveau sur **AL 1.2**, les chiffres des minutes se mettent à clignoter. Appuyez sur ▲/▼ pour régler les minutes de l'Alarme 1. Maintenir enfoncée la touche ▲/▼ permettra d'accélérer le réglage.
- Appuyez de nouveau sur la touche **AL 1.2**, l'écran LED affiche « **OFF** ». Pour sélectionner les sources sonores de votre alarme, appuyez sur la touche ▲/▼ pour sélectionner : -

rd = réveil avec la radio

bu = réveil avec la sonnerie

OFF = l'alarme 1 est désactivée

- POUR RÉGLER L'ALARME 2** : Appuyez de nouveau sur **AL 1.2**, le témoin **A2** et les chiffres des heures se mettent à clignoter. Appuyez sur ▲/▼ pour régler les heures de l'alarme 2. Répétez les étapes 2 à 4 ci-dessus pour régler l'alarme 2.
- Pour enregistrer vos paramètres d'alarme, appuyez une fois sur la touche **SET** (ou si aucune touche n'est enfoncée pendant environ 10 secondes) puis le radioréveil retourne au mode d'affichage normal de l'heure.

Lorsque l'alarme connexe est activée, ce sera indiqué par l'apparition du témoin **A1** et/ou **A2** sur la partie gauche de l'écran.

Remarque 1: Appuyez une fois sur **RADIO/SLEEP** pour allumer la radio et appuyez sur ▲/▼ pour sélectionner une station avant de régler l'alarme de réveil avec la radio.

Remarque 2: La fonction d'alarme ne fonctionne que si votre radioréveil est alimenté par le secteur.

Pour arrêter et réinitialiser l'alarme du jour suivant

Lorsque l'alarme 1 ou 2 se déclenche, le témoin **A1** ou **A2** se met à clignoter. Appuyez une fois sur **RADIO/SLEEP** ou **AL 1.2** pour arrêter l'alarme et la réinitialiser pour se déclencher le lendemain. Après cela, les témoins **A1** et/ou **A2** restent à l'écran.

Rappel d'alarme

Lorsque l'alarme se déclenche, appuyez une fois sur **Zz • ☀**, l'alarme s'arrête et se déclenche à nouveau après le délai défini.

Remarque: si votre deuxième alarme est activée pendant que la première alarme est déclenchée ou en mode rappel d'alarme, la deuxième alarme l'emporte sur la première alarme (la première alarme sera réinitialisée pour se déclencher le lendemain).

Luminosité ÉLEVÉE-FAIBLE-DÉSACTIVÉE

Appuyez sur **Zz • ☀** pour sélectionner la luminosité LED (ÉLEVÉE-FAIBLE-DÉSACTIVÉE) de l'écran. Cela ne peut être fait que lorsque la radio est éteinte.

Utilisation de l'antenne

Déployez complètement le fil d'antenne FM et orientez-la dans toutes les directions possibles jusqu'à trouver celle vous assurant la meilleure réception FM. N'abîmez pas l'antenne, n'altérez pas son fonctionnement et ne l'attachez pas à une autre antenne.

Radio FM

- Pour allumer la radio, appuyez une fois sur la touche **RADIO/SLEEP**, l'écran affiche « **ON** » puis les mesures des fréquences radio en **MHz**.
- Utilisez les touches ▲/▼ pour syntoniser une station radio. Maintenez appuyée ▲/▼ pour rechercher la station suivante.
- Pour régler le volume, appuyez une fois sur **VOL**, l'écran affiche « **L07** » (volume par défaut), appuyez sur ▲/▼ pour régler le volume de **L01** (minimum) à **L15** (maximum).

- Appuyez sur **Zz • ☀** pour éteindre la radio.

Remarque : Gardez la radio à l'abri des lampes fluorescentes et d'autres appareils électroniques, qui peuvent donner des interférences avec la radio.

Utilisation de la mémoire de préréglage

Vous pouvez présélectionner jusqu'à 10 stations FM dans la mémoire de votre radio-réveil. Cela vous permet de présélectionner les radios afin d'y accéder ensuite plus rapidement.

- Allumez la radio et sélectionnez une station radio que vous souhaitez mémoriser.
- Maintenez enfoncée la touche **SET** jusqu'à ce que « **P01** » clignote. Appuyez une fois sur **SET** pour la mémoriser dans la position 1.
- Utilisez **▲/▼** pour sélectionner une autre station que vous souhaitez mémoriser. Puis maintenez enfoncée la touche **SET** jusqu'à ce que « **P01** » clignote. Appuyez une fois sur **▲** et « **P02** » se met à clignoter. Appuyez une fois sur **SET** pour la mémoriser dans la position 02.
- Répétez les étapes 2 et 3 pour mémoriser dans les positions 3 à 10.
- Pour écouter une station préréglée à tout moment, appuyez sur **SET** lorsque la radio est allumée.
- Pour modifier une station mémorisée, sélectionnez une autre station, puis répétez les étapes 2 à 4. Celle-ci remplace la station mémorisée.

Fonction arrêt automatique

- Lorsque la radio est allumée et l'heure affichée, appuyez deux fois sur **RADIO/SLEEP** pour passer en mode sommeil. La LED **SL** (SLEEP) et la durée du sommeil « **05** » (5 minutes) s'illuminent et clignotent sur l'écran.
- Appuyez plusieurs fois sur la touche **RADIO/SLEEP** pour sélectionner le délai de veille automatique parmi 5, 15, 30, 45, 60, 75, 90 ou OFF.
- Lorsque l'écran réaffiche l'heure, appuyez deux fois sur **RADIO/SLEEP** pour afficher le délai de veille restant.
- La radio continue de fonctionner puis s'éteint à l'expiration du délai de veille.
- Pour éteindre la radio avant l'expiration du délai de veille, appuyez une fois sur **Zz • ☀**.

Dépannage

Si votre radioréveil affiche la mauvaise heure ou ne fonctionne pas correctement, ce qui peut être causé par une décharge électrostatique ou d'autres interférences, débranchez la fiche CC pour arrêter l'alimentation secteur (et enlevez la pile de secours) et n'y touchez pas pendant quelques minutes avant de le rallumer. Les réglages par défaut de l'horloge seront rétablis, mais vous devez effectuer à nouveau les réglages personnalisés.

Entretien de l'appareil

- Placez votre radioréveil sur une surface stable, loin de la lumière directe du soleil et des sources de chaleur excessive et à l'abri de l'humidité.
- Placez un tissu ou un matériau protecteur entre vos appareils et un mobilier en bois naturel pour le protéger.
- Ne nettoyez votre appareil qu'avec un chiffon doux imbibé d'eau savonneuse. Les produits de nettoyage puissants, tels que diluant, benzène ou matières similaires peuvent endommager la surface de l'appareil. Assurez-vous que l'appareil est débranché avant de le nettoyer.
- Si l'appareil n'est pas utilisé pendant une période prolongée, par exemple pendant un mois ou plus, enlevez la pile de secours pour prévenir toute corrosion possible. Si le compartiment à pile devient corrodé ou sale, le nettoyer à fond et remplacez la pile.

Spécifications

Durée de l'alarme	1 heure
Durée de rappel d'alarme	5 à 60 minutes
Délai de veille	5, 15, 30, 45, 60, 75, 90 minutes ou Désactivé
Volume	L01 (minimum) à L15 (maximum)
Positions mémoire des stations radio	10
Adaptateur secteur	SW0500600-A02

Noter l'obligation de la Loi sur la batterie



Les piles ne doivent pas être déposées avec vos ordures ménagères. Dans le cas où vous le faites vous risquez de provoquer des dommages importants à votre environnement ou à la santé d'autrui. Vous pouvez rendre les piles usagées à votre commerçant qui vous les a vendues ou d'office à une collecte. Vous en tant qu'utilisateur ou consommateur vous êtes obligés par la loi de retourner les piles usagées!

Noter l'obligation de la Loi sur les appareils électriques



Ce symbole signifie que les appareils électriques ne doivent pas être jetés aux ordures ménagères à la fin de leur vie utile. Ramenez votre appareil à votre point local de collecte de déchets ou à un centre de recyclage. Ceci s'applique à tous les pays de l'Union européenne et aux autres pays européens disposant d'un système de collecte des déchets sélectif.

Manual de instrucciones

RADIO RELOJ FM LED DIGITAL WT 488 CON ALARMA DUAL

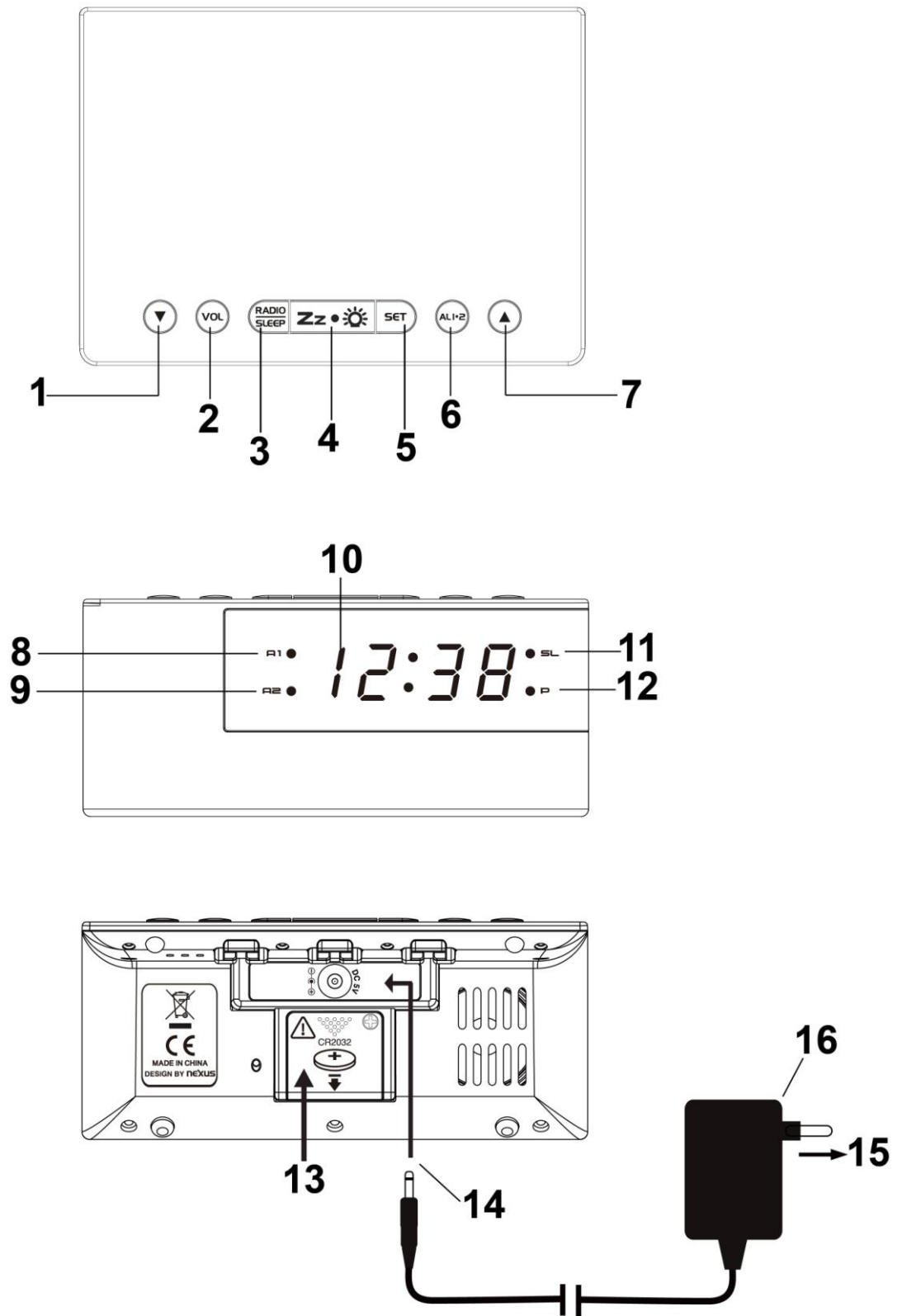

Componentes del despertador

Vista superior

- | | |
|---------------------------|---------------------|
| 1 – Abajo botón | 5 – SET botón |
| 2 – VOL botón | 6 – Alarm 1.2 botón |
| 3 – Radio / Sleep botón | 7 – Alto botón |
| 4 – Snooze / Dimmer botón | |

Vista frontal

- | | |
|-----------------------|----------------------|
| 8 – Icono de alarma 1 | 11 – Icono de reposo |
| 9 – Icono de alarma 2 | 12 – Icono de PM |
| 10 – Hora | |

Vista posterior

- | | |
|--------------------------|--------------------------|
| 13 – batería | 15 – Toma de |
| 14 – conexión de energía | 16 – Adaptador eléctrico |

Utilice el producto sólo para la finalidad expuesta!

Precauciones

- Esta unidad está diseñada para usarla solamente en interiores.
- No someta unidad a fuerzas o golpes excesivos.
- No exponga la unidad a temperaturas extremas, directa a los rayos del sol, polvo o humedad.
- No la sumerja en el agua.
- Evite el contacto con cualquier material corrosivo.
- No se deshaga de esta unidad arrojándola al fuego ya que puede explotar.
- No abra la carcasa trasera interior ni manipule ninguno de los componentes de esta unidad.

Advertencias de seguridad sobre las baterías

- Utilizar solamente baterías de litio. No utilizar recargables baterías.
- Coloque las baterías correctamente haciendo coincidir la polaridad (+/-).
- Reemplace siempre el juego completo de baterías.
- Nunca mezcle baterías usadas y nuevas.
- Quite las baterías gastadas inmediatamente.
- Saque las baterías cuando no use la unidad.
- No recargue las baterías ni las arroje al fuego ya que pueden reventar.
- Compruebe que guarda las baterías alejadas de objetos metálicos ya que un contacto con estos puede causar un cortocircuito.
- Evite exponer las baterías a altas temperaturas, humedad o a los rayos directos del sol.
- Guarde las baterías lejos del alcance de los niños. Pueden atragantarse con ellas.

Encender el radio reloj

Inserte el adaptador de CA/CC en cualquier toma de corriente casera de 230V CA. Entonces inserte el enchufe de CC en la caja trasera de la unidad. El radio reloj se encenderá con un brillo bajo. Pulse **Zz • ☀** una vez para ajustar el brillo de la pantalla LED a alto si es necesario y está listo para funcionar.

Instalación de la batería de soporte (opcional)

El radio reloj requiere una pila de litio CR2032 (no incluida) para proporcionar alimentación de respaldo al reloj en caso de una interrupción temporal de la alimentación.

1. Coloque la unidad hacia abajo sobre una superficie plana y suave.
2. Afloje el tornillo en la tapa del compartimiento de la batería.
3. Deslice y retire la cubierta de la pila situada en la parte inferior de la unidad.
4. Inserte una pila de litio CR2032 nueva en el compartimiento de las pilas con el lado “+” hacia arriba tal y como se indica.
5. Vuelva a colocar la tapa de las pilas y apriete el tornillo nuevamente.

En caso de que se interrumpa la alimentación CA, la pantalla LED se apagará y tanto la radio como la alarma no funcionarán. La pila de respaldo mantendrá la hora y la restante configuración de la unidad. Asegúrese que se usa una pila de litio CR2032 nueva.

Una pila CR2032 nueva puede respaldar al reloj de forma continuada durante aproximadamente 1 semana.

Hora, 12/24HR y configuración de la duración del retardo

1. Mantenga pulsada la tecla **SET** hasta que los dígitos de las horas parpadeen. Use los ▲/▼ para ajustar las horas. Mantener pulsado ▲/▼ acelerará la configuración.
2. Vuelva a pulsar **SET**; parpadean los dígitos de los minutos. Use los ▲/▼ para ajustar los minutos. Mantener pulsado ▲/▼ acelerará la configuración.
3. Vuelva a pulsar **SET**; la pantalla muestra "24Hr" parpadeando; pulse ▲/▼ para seleccionar 12Hr ↔ 24Hr. En modo 12Hr, **P (PM) LED** aparecerá en la pantalla para indicar la hora vespertina. No le aparecerá el indicador **AM**.
4. Vuelva a pulsar **SET**; la pantalla muestra "05" y parpadea. Pulse ▲/▼ para seleccionar su tiempo de retardo de 5 a 60 minutos.
5. Pulse **SET** de nuevo, o no pulse ninguna tecla durante unos 10 segundos, para salir del modo de ajuste.

Configuración de la alarma

1. **AJUSTAR LA HORA DE LA ALARMA 1:** Pulse una vez **AL 1.2**, el LED **A1** y los dígitos de las horas parpadean. Pulse ▲/▼ para fijar las horas de la Alarma 1. Mantener pulsado ▲/▼ acelerará la configuración.
2. Vuelva a pulsar **AL 1.2**; los dígitos de los minutos parpadean. Pulse ▲/▼ para fijar los minutos de la alarma 1. Mantener pulsado ▲/▼ acelerará la configuración.
3. Vuelva a pulsar **AL 1.2**; la pantalla LED muestra "OFF". Para seleccionar las Fuentes de sonido de la alarma, pulse ▲/▼ para seleccionar:-

rd = despertarse con la radio

bu = despertarse con pitido

OFF = la alarma 1 está apagada

4. **AJUSTAR LA HORA DE LA ALARMA 2:** Vuelva a pulsar **AL 1.2**; el LED **A2** y los dígitos de la hora parpadean. Pulse ▲/▼ para fijar la hora de la Alarma 2. Posteriormente, repita el paso del 2 al 4 que aparece arriba para fijar la alarma 2.
5. Para guardar la configuración de la alarma, pulse **SET** una vez (o si no se pulsa ningún botón durante aproximadamente 10 segundos), el radio reloj volverá al modo de pantalla horaria normal.

Cuando se enciende la alarma relacionada, se indicará por la aparición del LED **A1** y/o el LED **A2** en el lateral izquierdo de la pantalla.

Nota 1: Pulse **RADIO/SLEEP** una vez para encender la radio y pulse ▲/▼ para seleccionar primero una emisora como alarma de radio despertador.

Nota 2: La función de alarma solo funciona cuando el radio reloj está alimentado por medio de un adaptador CA/CC.

Detener y reiniciar la alarma para el día siguiente.

Cuando suena la alarma 1 o 2, parpadea el LED relacionado **A1** o **A2**. Pulse **RADIO/SLEEP** o **AL 1.2** una vez para detener la alarma y reiniciarla para el día siguiente. Después de eso el LED **A1** y/o **A2** permanece en la pantalla.

Retardo de alarma

Cuando suene la alarma, pulse **Zz • ☀** una vez, se silenciará la alarma y se volverá a encender después de la duración del retardo fijado.

Nota: Si se activa la segunda alarma mientras suena la primera alarma o se encuentra en modo retardo, la segunda alarma anula a la primera alarma (la primera alarma se reinicia para que se conecte al día siguiente).

Regulador de intensidad de luz HI-LO-OFF

Pulse **Zz • ☀** para seleccionar el brillo LED (ALTO/BAJO/APAGADO) de la pantalla LED. Esto solo puede hacerse cuando la radio está apagada.

Configurar la antena FM

Extienda la antena de cable FM y oriéntela para obtener la mejor recepción. No pele ni altere la antena de cable, ni la sujete a otras antenas.

Radio FM

1. Para encender la radio, pulse una vez **RADIO/SLEEP**; la pantalla muestra "ON" y posteriormente se muestran las lecturas de la frecuencia de radio en **Mhz**.
2. Pulse ▲/▼ para sintonizar la radio a la emisora que desee. Pulse y mantenga pulsado ▲/▼ para buscar la siguiente emisora.
3. Para ajustar el volumen, pulse **VOL** una vez; la pantalla muestra "**L07**" (volumen por defecto); pulse ▲/▼ para ajustar el volumen desde **L01** (mínimo) hasta **L15** (máximo).
4. Pulse **Zz • ☀** una vez para apagar la radio.

Observaciones: Mantenga la radio alejada de lámparas fluorescentes u otros dispositivos electrónicos que pueden causar interferencias a la radio.

Uso de la memoria presintonizada

Este reloj-radio presenta un total de 10 memorias pre-sintonizadas de emisoras FM. Esto le permite presintonizar sus emisoras preferidas y acceder a ellas rápidamente.

1. Encienda la radio y seleccione la emisora de radio que desee memorizar.
2. Mantenga pulsado el botón **SET** hasta que "P01" parpadee. Pulse **SET** una vez para guardar la Memoria 1.
3. Pulse ▲/▼ para seleccionar otra emisoras que desee memorizar. Posteriormente mantenga pulsado **SET** hasta que "P01" parpadee. Pulse ▲ una vez; parpadea "P02". Pulse **SET** una vez para guardar la Memoria 02.
4. Repita los pasos 2 y 3 para presintonizar memorias del 3 al 10.
5. Para acceder a la emisora presintonizada en cualquier momento, pulse el botón **SET** una vez mientras la radio está conectada.
6. Para editar una emisora presintonizada, seleccione otra emisora y luego repita los pasos del 2 al 4. Esto anula la configuración original.

Usar el temporizador de apagado automático

1. Cuando la radio está conectada y se muestra la hora, pulse **RADIO/SLEEP** dos veces para entrar en el modo retardo. El LED **SL** (SLEEP) y la hora de retardo "05" (5 minutos) se encienden y parpadean en la pantalla.
2. Vuelva a pulsar **RADIO/SLEEP** según sea necesario para ajustar el temporizador de retardo de 5, 15, 30, 45, 60, 75, 90 u OFF.
3. Cuando la pantalla vuelve a cambiar para mostrar la hora, pulse **RADIO/SLEEP** dos veces para mostrar el tiempo de descanso restante.
4. La radio continuará encendida durante el tiempo programado y luego se apagará.
5. Para apagar la radio antes de que haya transcurrido el tiempo de retardo, pulse **Zz • ☀** una vez.

Resolución de problemas

Si el radio reloj muestra una hora irrelevante o no funciona debidamente, lo que puede estar provocado por una descarga electrostática u otras interferencias, desconecte la toma CC para desconectar la alimentación CA (y retire la batería de soporte) y déjelo unos minutos antes de volver a encenderlo. El radio reloj se reiniciará a la configuración por defecto y es necesario que lo vuelva a configurar.

Cuidado del producto

1. Coloque el radio reloj sobre una superficie estable, alejados de fuentes directas de luz solar o de un calor o humedad excesivos.
2. Proteja el mobiliario cuando coloque la unidad sobre madera natural y acabados lacados usando un paño o material protector entre la misma y el mobiliario.
3. Limpie la unidad con un paño suave humedecido con jabón neutro y agua. Agentes más fuertes como el benceno, disolventes, o materiales similares puede ocasionar daños a la superficie de la unidad. Asegúrese que la unidad está desconectada antes de limpiarla.
4. Si la unidad no va a usarse durante un periodo prolongado de tiempo, como un mes o más, retire la batería de soporte para evitar una posible corrosión. En caso de que el compartimento de las pilas esté corroído o sucio, limpie bien el compartimento y sustituya las pilas.

Especificaciones

Duración de la Alarma	1 horas
Duración del retardo de alarma	desde 5 hasta 60 minutos
Selecciones del temporizador de retardo	5, 15, 30, 45, 60, 75, 90 minutos a OFF
Volumen	L01 (mínimo) a L15 (máximo)
Memorias presintonizadas de la radio	10
Adaptador de corriente	SW0500600-A02

Obligación en virtud de la ley de baterías



Las baterías usadas no deben ser eliminadas en la basura doméstica. Si las baterías llegan al medio ambiente, éstas pueden ocasionar graves efectos para la salud o para el propio medio ambiente. Puede devolver las baterías usadas de forma gratuita a su distribuidor o suministrador. Según la ley, como consumidor uste está obligado a devolver las baterías usadas!

Obligación en virtud de la ley de los dispositivos eléctricos



Este símbolo indica que no debe arrojar los dispositivos eléctricos a la basura doméstica general cuando alcancen el final de su vida a útil. Lleve su aparato a un punto de recogida selectiva de basura o a un centro de reciclaje. Esto es de aplicación en todos los países de la Unión Europea, y en otros países europeos con sistemas de recogida selectiva de basuras.

Gebruiksaanwijzing WT 488 LED DIGITALE FM KLOKRADIO MET DUAAL ALARM

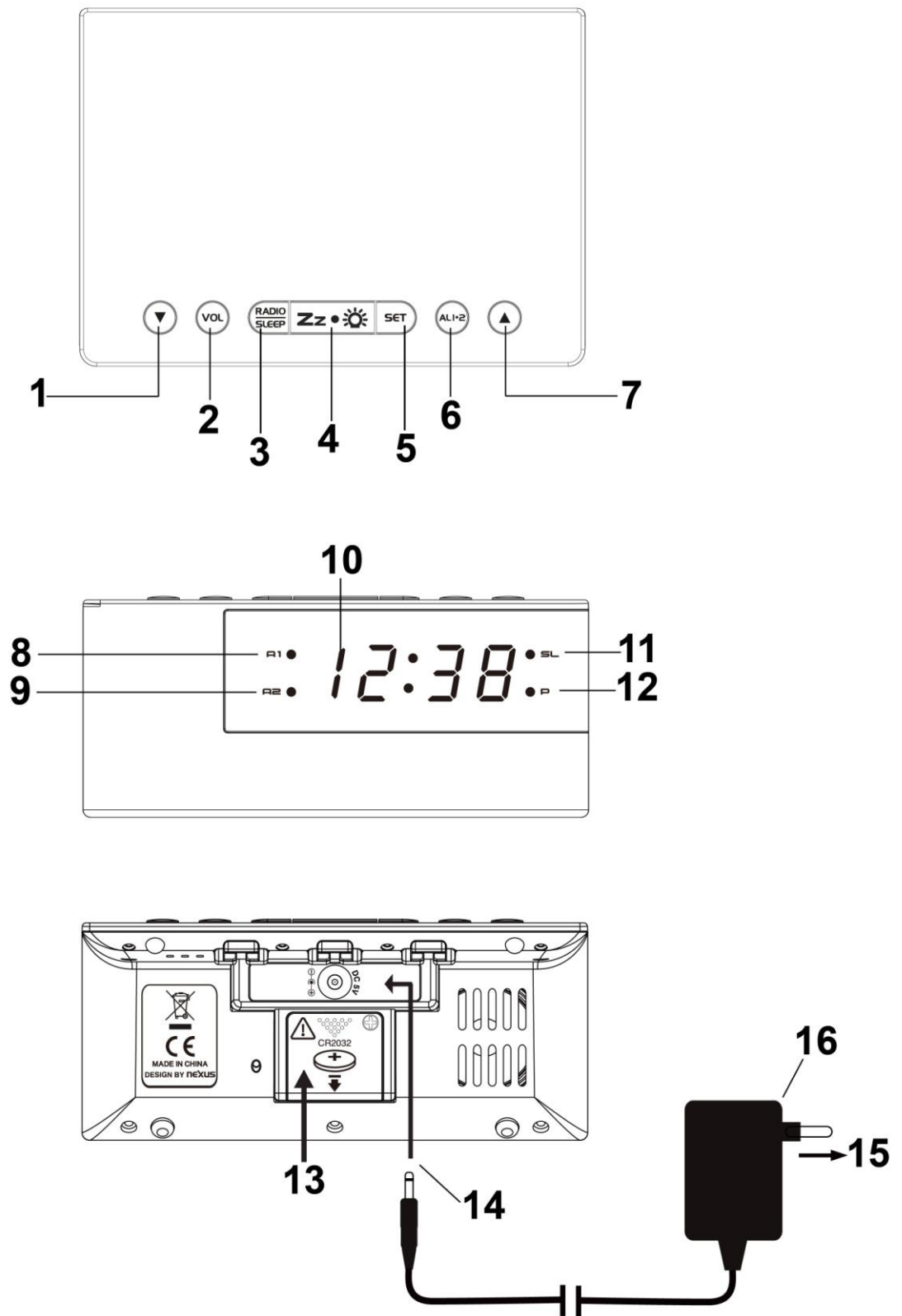

Onderdelen van de wekker

Bovenaanzicht

- 1 – Naar beneden knop
- 2 – VOL knop
- 3 – Radio / Sleep knop
- 4 – Snooze / Dimmer knop

- 5 – SET knop
- 6 – Alarm 1.2 knop
- 7 – Hoog knop

Vooraanzicht

- 8 – Alarm 1 pictogram
- 9 – Alarm 2 pictogram
- 10 – Tijd

- 11 – Slaap pictogram
- 12 – PM-pictogram

Achteraanzicht

- 13 – Batterij
- 14 – Stroomaansluiting

- 15 – AC Stopcontact
- 16 – AC / DC Adapter

Gebruik het product alleen voor het doel waarvoor deze bestemd!

Vorzorgsmaatregelen

- Dit hoofdapparaat is uitsluitend bestemd voor binnenshuis gebruik.
- Stel het apparaat niet bloot aan overmatige krachten of schokken.
- Stel het apparaat niet bloot aan hoge temperaturen, direct zonlicht, stof en vocht.
- Niet onderdompelen het apparaat in water
- Vermijd contact met bijtende stoffen.
- Gebruik het apparaat niet in een vuur. Deze kan ontploffen.
- Niet open de behuizing en niet manipuleren structurele componenten van het apparaat.

Batterijvoorschriften

- Gebruik uitsluitend lithium batterijen, geen oplaadbare batterijen.
- Installeer batterijen correct volgens de polariteitmarkeringen (+/-).
- Vervang altijd een volledige set batterijen.
- Combineer nooit gebruikte en nieuwe batterijen.
- Verwijder onmiddellijk uitgeputte batterijen.
- Verwijder batterijen wanneer niet in gebruik.
- Batterijen nooit opladen of in vuur werpen om ontploffing te voorkomen.
- Houd de batterijen niet in de nabijheid van metalen voorwerpen. Een contact kan een kortsluiting veroorzaken.
- Houd alle batterijen buiten bereik van kinderen omdat ze een verstikkingsgevaar vormen.
- Bewaar de verpakking voor eventueel toekomstig gebruik.

Aanzetten van de klokradio

Steek de AC/DC adapter in een willekeurig, huishoudelijk 230V AC stopcontact. Sluit vervolgens de DC-stekker aan op de achterkant van uw klok. De klokradio zal worden gevoed bij een lage helderheid. Druk eenmaal op **Zz** •  om de LED-helderheid aan te passen indien nodig, en hij is klaar voor gebruik.

Installatie back-upbatterij (optioneel)

Uw klokradio gebruikt één CR2032 lithiumbatterij (niet inbegrepen) als back-upvoeding in het geval van een tijdelijke stroomonderbreking.

1. Plaats het apparaat naar beneden op een vlakke en zachte ondergrond.
2. Draai de schroef op het deksel van het batterijvak los.
3. Schuif en verwijder het batterijklepje op de onderzijde van uw klokradio.
4. Steek één verse CR2032 lithiumbatterij in de batterijhouder met de "+"-zijde omhoog gericht, zoals aangegeven.
5. Plaats het batterijklepje terug en draai de schroef opnieuw vast.

Als de AC-voeding wordt onderbroken, zal de LED-display uitschakelen en zullen de radio noch het alarm functioneren. De back-upbatterij zal de tijd en alle instellingen van uw apparaat behouden. Zorg ervoor een verse CR2032 lithiumbatterij te gebruiken.

Een verse R2032 batterij kan uw klok continu van back-upvoeding voorzien voor ongeveer 1 week.

Tijd-, 12/24U- en sluimerinstelling

1. Houd **SET** ingedrukt totdat de uurscijfers beginnen te knipperen. Druk op ▲/▼ om de uren in te stellen. Houd ▲/▼ ingedrukt om de instellingen sneller te doorlopen.
2. Druk nogmaals op **SET** en de minuutcijfers beginnen te knipperen. Druk op ▲/▼ om de minuten in te stellen. Houd ▲/▼ ingedrukt om de instellingen sneller te doorlopen.
3. Druk nogmaals op **SET** en "24Hr" zal op de display knipperen. Druk nu op ▲/▼ om 12Hr ↔ 24Hr te selecteren. In 12Hr modus, zal de **P (PM) LED** verschijnen om aan te geven dat het na de middag is. Er is geen **AM**-indicator.
4. Druk nogmaals op **SET** en "05" zal op de display knipperen. Druk op ▲/▼ om de gewenste sluimerduur in te stellen op 5 tot 60 minuten.
5. Druk nogmaals op **SET** of druk voor ca. 10 seconden op geen enkele toets om de instellingsmodus te verlaten.

Alarminstelling

1. **ALARM 1 INSTELLEN:** Druk eenmaal op **AL 1.2** en de **A1**-LED en uurscijfers zullen knipperen. Druk op ▲/▼ om de uren van Alarm 1 in te stellen. Houd ▲/▼ ingedrukt om de instellingen sneller te doorlopen.
2. Druk nog een keer op **AL 1.2** en de minuutaanduiding begint te knipperen. Druk op ▲/▼ om de minuten van alarm 1 in te stellen. Houd ▲/▼ ingedrukt om de instellingen sneller te doorlopen.
3. Druk nogmaals op **AL 1.2**, de LED-display zal nu "OFF" tonen. Druk op ▲/▼ om een van de volgende geluidsbronnen voor uw alarm te selecteren:-

rd = gewekt worden door radio

bu = gewekt worden door zoemer

OFF = alarm 1 is uit

4. **ALARM 2 INSTELLEN:** Druk nogmaals op **AL 1.2** en de **A2**-LED en uurscijfers zullen knipperen. Druk op ▲/▼ de uren van het 2e alarm in te stellen. Herhaal stappen 2 tot 4 om alarm 2 in te stellen.
5. Druk eenmaal op **SET** om uw alarminstellingen op te slaan (of druk voor ca. 10 seconden op geen enkele toets), uw klokradio zal terugkeren op de normale tijdweergavemodus.

Wanneer het betreffende alarm is ingeschakeld, zal dit worden aangegeven door het oplichten van de LED **A1** en/of **A2** op de linkerzijde van de display.

Opmerking 1: Druk op eenmaal op **RADIO/SLEEP** om de radio aan te zetten en druk op ▲/▼ om een station te selecteren voor het gewekt worden door de radio.

Opmerking 2: De alarmfunctie werkt alleen wanneer de klokradio wordt gevoed door een AC/DC-adapter.

Het alarm stoppen en weer voor de volgende dag instellen

Wanneer alarm 1 of 2 klinkt, zal de betreffende LED **A1** of **A2** knipperen. Druk eenmaal op **RADIO/SLEEP** of **AL 1.2** om het alarm te stoppen en weer voor de volgende dag in te stellen. Hierna blijft de LED **A1** en/of **A2** op de display.

Sluimerfunctie

Wanneer het alarm klinkt, kunt u eenmaal op **Zz • ☀** drukken om het alarm tijdelijk te dempen en na de ingestelde sluimerduur weer te laten klinken.

Opmerking: Als uw tweede alarm activeert terwijl het eerste alarm klinkt of op sluimermodus is ingesteld, dan heeft het tweede alarm prioriteit over het eerste alarm (het eerste alarm wordt weer ingesteld om de volgende dag te klinken).

HI-LO-OFF dimmer

Druk op **Zz • ☀** om de LED-helderheid te selecteren (HOOG/LAAG/UIT) van de LED-weergave. Dit kan alleen worden gedaan als de radio is uitgeschakeld.

De FM-antenne gebruiken

Trek de FM draadantenne volledig uit en bepaal een geschikte oriëntatie voor de beste FM ontvangst. Niet strippen, modificeren of andere antennes bevestigen.

FM radio

1. Druk eenmaal op **RADIO/SLEEP** om de radio in te schakelen, de display toont "ON" en vervolgens de radiofrequentie in **Mhz**.
2. Druk op ▲/▼ om de radio af te stemmen op het gewenste station. Houd ▲/▼ ingedrukt om naar het volgende, duidelijke station te zoeken.
3. Om de volume aan te passen, druk eenmaal op **VOL**, en wanneer de weergave toont "L07" (standaard volume), druk op ▲/▼ om de volume aan te passen van **L01** (minimum) tot **L15** (maximum).
4. Druk eenmaal op **Zz • ☀** om de radio uit te zetten.

Opmerking: Houd uw radio uit de buurt van TL-buizen of andere elektronische apparatuur die interferentie met uw radio kunnen veroorzaken.

Het stationsgeheugen gebruiken

Deze wekkerradio is voorzien van 10 voorinstellingen voor FM-stations. U kunt hiermee uw favoriete stations instellen om ze snel te kunnen openen.

1. Schakel de radio in en selecteer het radiostation dat u wilt opslaan.
2. Druk en houd **SET** ingedrukt tot "P01" knippert. Druk eenmaal op **SET** om Geheugen 1 op te slaan.
3. Druk op ▲/▼ om een ander station te selecteren dat u wilt opslaan. Druk en houd vervolgens **SET** in tot "P01" knippert. Druk eenmaal op ▲ en "P02" begint te knipperen. Druk eenmaal op **SET** om Geheugen 02 op te slaan.
4. Herhaal Stap 2 tot 3 om geheugens 3 tot en met 10 op te slaan.
5. Als de radio aan is, kunt u op ieder willekeurig moment naar een voorinstelling gaan door meerdere keren op **SET** te drukken.
6. U kunt een opgeslagen station aanpassen door een ander station te selecteren en vervolgens stappen 2-4 te herhalen. Dit overschrijft de aanvankelijke instelling.

De slaaptimer gebruiken

1. Wanneer de radio is ingeschakeld en de tijd wordt weergegeven, druk tweemaal op **RADIO/SLEEP** om de slaapmodus te activeren. De **SL** (SLEEP) LED en de slaaptijd "05" (5 minuten) zullen aangaan en knipperen op de weergave.
2. Druk meerdere keren op **RADIO/SLEEP** om de gewenste slaaptimer in te stellen op 5, 15, 30, 45, 60, 75, 90 of UIT.
3. Druk wanneer het scherm terugkeert naar de tijdsweergave tweemaal op **RADIO/SLEEP** om de resterende slaaptijd weer te geven.
4. De radio zal gedurende de geprogrammeerde slaaptijd spelen en vervolgens uitschakelen.
5. Druk eenmaal op **Zz • ☀** om de radio uit te schakelen voordat de slaaptijd is verstreken.

Probleemoplossing

Wanneer de klokradio een irrelevante tijd weergeeft of niet goed werkt wordt dit misschien veroorzaakt door een elektrostatische lading of andere interferentie. Ontkoppel de DC-aansluiting van de netspanning (en verwijder de back-upbatterij) en laat deze enkele minuten met rust voordat u het apparaat weer probeert op te starten. De klokradio zal worden teruggesteld op de standaard instellingen en moet vervolgens opnieuw worden ingesteld.

Zorg voor het product

1. Plaats uw klokradio op een stabiel oppervlak, uit de buurt van direct zonlicht en teveel hitte of vocht.
2. Leg een kleedje of ander beschermend materiaal tussen het meubilair en uw apparaat om natuurlijk hout of laklaagjes te beschermen.
3. Reinig uw apparaat met een zacht doekje, alleen vochtig met milde zeep en wat water. Agressieve reinigingsmiddelen zoals benzeen, verdunner of dergelijke materialen kunnen het oppervlak van het apparaat beschadigen. Haal de stekker uit het stopcontact voordat u het apparaat reinigt.
4. Als het apparaat gedurende lange tijd niet wordt gebruikt, zoals een maand of langer, verwijder de back-upbatterij. Indien de batterijhouder verroest of vuil is, dient u het compartiment grondig schoon te maken en de batterij te vervangen.

Specificaties

Alarmduur	1 uur
Sluimertijd	5 tot 60 minuten
Selecties voor de slaaptimer	5, 15, 30, 45, 60, 75, 90 minuten en UIT
Volume	L01 (minimum) tot L15 (maximum)
Stationgeheugens van radio	10
Voedingsadapter	SW0500600-A02

Verordening verwijdering batterijen



Oude batterijen horen niet in het huisvuil. Als batterijen in het milieu terecht komen kunnen deze milieu en gezondheidsproblemen tot gevolg hebben. U kunt gebruikte batterijen kosteloos bij uw handelaar of inzamelplaatsen teruggeven. U bent als gebruiker wettelijk verplicht oude batterijen, als omschreven, in te leveren.

Verordening verwijdering elektrische apparaten



Dit symbool betekent dat elektrische apparatuur, wanneer hij het eind van zijn levensduur bereikt, niet mag worden afgevoerd met het gewone huishoudelijk afval. Breng de apparaat naar het plaatselijke inzamelpunt voor afval of recyclingcentrum. Dit is van toepassing voor alle landen van de Europese Unie en op de overige Europese landen met een systeem voor gescheiden afvalinzameling.

Manuale d'istruzioni
RADIO Sveglia FM DIGITALE A LED CON Sveglia Doppia WT 488

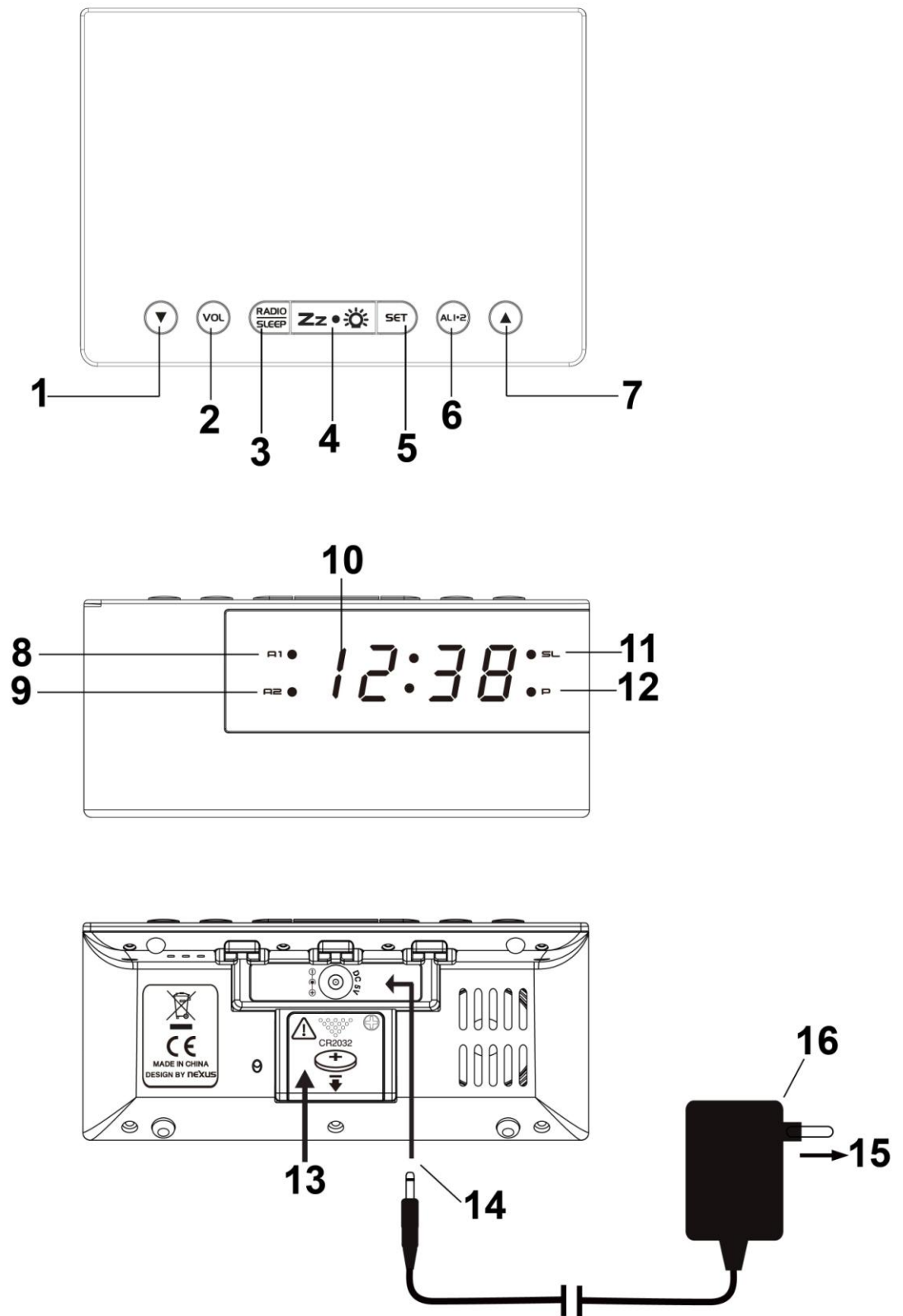

Componenti della sveglia

Vista dall'alto

- 1 – Giù pulsante
- 2 – VOL pulsante
- 3 – Radio / Sleep pulsante
- 4 – Snooze / Dimmer pulsante

- 5 – SET pulsante
- 6 – Alarm 1.2 pulsante
- 7 – Alto pulsante

Vista anterior

- 8 – Icona Allarme 1
- 9 – Icona Allarme 2
- 10 – Orario

- 11 – Icona del sonno
- 12 – Icona PM

Vista posterior

- 13 – Batteria
- 14 – Connessione di alimentazione

- 15 – Presa a muro ca
- 16 – Adattatore CA / CC

Utilizzare il prodotto solo per lo scopo previsto!

Precauzioni

- Il dispositivo principale è progettata solo per l'utilizzo in ambienti interni.
- Non sottoporre il dispositivo a forza eccessiva e urti.
- Non esporre il dispositivo a temperature estreme, luce solare diretta, polvere o umidità.
- Non immergere il dispositivo in acqua.
- Evitare il contatto con materiali corrosivi.
- Non gettare il dispositivo nel fuoco perché potrebbe esplodere.
- Non aprire la cassa interna o manomettere i componenti di questo dispositivo.

Avvertenze per l'uso sicuro delle batterie

- Utilizzare solo batteria al litio. Non utilizzare batterie ricaricabili.
- Installare le batterie correttamente rispettando le polarità (+/-).
- Sostituire sempre il set completo di batterie.
- Non mescolare mai batterie usate e nuove.
- Rimuovere immediatamente le batterie scariche.
- Rimuovere le batterie quando non sono utilizzate.
- Non conservare le batterie in prossimità di oggetti metallici. Un contatto potrebbe causare un corto circuito.
- Non ricaricare le batterie e non gettarle nel fuoco perché potrebbero esplodere.
- Non esporre le batterie a temperature elevate, all'umidità o alla luce solare diretta.
- Tenere tutte le batterie lontano dalla portata dei bambini per evitare rischi di soffocamento.

Accensione della radiosveglia

Inserire l'adattatore CA/CC in qualsiasi presa domestica a 230V CA. Quindi inserire il jack CC sul retro della propria unità. La radiosveglia sarà alimentata a bassa luminosità. Premere una volta **Zz** •  per regolare la luminosità LED lata se necessario ed è pronta a funzionare.

Installazione batteria di riserva (opzionale)

La propria radiosveglia richiede una batteria a litio CR2032 (non inclusa) per fornire alimentazione di riserva all'orologio in caso di interruzione di corrente temporanea.

1. Posizionare l'unità a faccia in giù su una superficie piana e morbida.
2. Allentare la vite sul coperchio del vano batterie.
3. Far scorrere e rimuovere il coperchio della batteria in fondo all'unità.
4. Inserire una batteria al litio CR2032 nuova nel vano batteria con il lato "+" rivolto verso l'alto come indicato.
5. Riposizionare il coperchio delle batterie e stringere di nuovo la vite.

Se l'alimentazione CA è interrotta, lo schermo a LED si spegne e la radio e la sveglia non funzionano. La batteria di riserva conserva l'orario e tutte le impostazioni dell'unità. Assicurarsi di utilizzare una batteria al litio CR2032 nuova. Una batteria CR2032 nuova può alimentare l'orologio di continuo per circa 1 settimana.

Impostazione orario, formato 12/24 ore e durata snooze

1. Premere e tenere premuto **SET** fino a quando le cifre dell'ora lampeggiano. Premere ▲/▼ per impostare le ore. Premere e tenere premuto ▲/▼ accelererà l'impostazione.
2. Premere nuovamente **SET**, le cifre dei minuti lampeggiano. Premere ▲/▼ per impostare i minuti. Premere e tenere premuto ▲/▼ accelererà l'impostazione.
3. Premere nuovamente **SET**, il display mostra "24Hr" che lampeggia, premere ▲/▼ selezionare 12Hr ↔ 24Hr. In modalità 12 ore, il **LED P (PM)** appare sul display per indicare l'orario pomeridiano. Non c'è nessun indicatore **AM**.
4. Premendo il tasto **SET** di nuovo, lo schermo mostra l'indicazione "05" lampeggiante. Premere ▲/▼ per selezionare il tempo di snooze da 5 a 60 minuti.
5. Premere **SET** di nuovo, o non premere tasti per circa 10 secondi per uscire dalla modalità impostazioni.

Impostazione della sveglia

1. **PER IMPOSTARE LA SVEGLIA 1:** Premere una volta **AL 1.2**, il **LED A1** e le cifre dell'ora lampeggiano. Premere ▲/▼ per impostare le ore della Sveglia 1. Premere e tenere premuto ▲/▼ accelererà l'impostazione.
2. Premere nuovamente **AL 1.2** una volta, le cifre dei minuti lampeggiano. Premere ▲/▼ per impostare i minuti della Sveglia 1. Premere e tenere premuto ▲/▼ accelererà l'impostazione.
3. Premere nuovamente **AL 1.2**, il display LED mostra "OFF". Per selezionare sorgenti audio della propria sveglia, premere ▲/▼ per selezionare:-

rd = sveglia con radio

bu = sveglia con cicalino

OFF = sveglia 1 spenta

4. **PER IMPOSTARE LA SVEGLIA 2:** Premere nuovamente **AL 1.2**, il **LED A2** e le cifre dell'ora lampeggiano. Premere ▲/▼ per impostare le ore della Sveglia 2. Ripetere i passi da 2 a 4 precedenti per impostare la sveglia 2.
5. Per salvare le proprie impostazioni della sveglia, premere una volta **SET** (o se non è premuto alcun pulsante per 10 secondi), la radiosveglia torna alla modalità normale di visualizzazione dell'orario.

Quando la relativa sveglia è accesa, indicato dalla comparsa del **LED A1** e/o **A2** sul lato sinistro del display.

Nota 1: Premere **RADIO/SLEEP** una volta per accendere la radio e premere ▲/▼ per selezionare una stazione prima per sveglia con radio.

Nota 2: La funzione sveglia funziona solo quando la propria radiosveglia è alimentata con alimentatore CA/CC.

Per arrestare o ripristinare la sveglia per il giorno successivo

Quando la sveglia 1 o 2 suona, il relativo **LED A1** o **A2** lampeggia. Premere una volta **RADIO/SLEEP** o **AL 1.2** per arrestare la sveglia e ripristinarla per riattivarsi il giorno successivo. Dopo che il **LED A1** e/o **A2** restano sul display.

Snooze

Mentre la sveglia suona, premere **Zz • ☀** una volta, la sveglia sarà silenziata e si accende nuovamente dopo che è trascorso il tempo di snooze.

Nota: Se si attiva una seconda sveglia mentre la prima sta suonando o si è in modalità snooze, la seconda sveglia sostituisce la prima (la prima sveglia è ripristinata per riattivarsi il giorno successivo).

Oscuratore HI-LO-OFF

Premere **Zz • ☀** per selezionare la luminosità del LED (ALTA/BASSA/OFF) del display a LED. Ciò può essere effettuato quando la radio è spenta.

Impostazione antenna FM

Estendere l'antenna a filo FM completamente e variare la direzione per la migliore ricezione FM. Non danneggiare, alterare o allegare altre antenne.

Radio FM

1. Per accendere la radio, premere una volta **RADIO/SLEEP**, il display mostra "ON" e quindi mostra le letture della frequenza radio in **Mhz**.
2. Premere ▲/▼ per portare la radio a una stazione desiderata. Premere e tenere premuto ▲/▼ per effettuare la scansione della stazione successiva.
3. Per regolare il volume, premere una volta **VOL**, il display mostra "L07" (volume predefinito), premere ▲/▼ per regolare il volume da **L01** (minimo) a **L15** (massimo).
4. Premere **Zz • ☀** una volta per spegnere la radio.

Nota: tenere la radio lontana da lampade fluorescenti o altri dispositivi elettronici, che possono causare interferenza alla radio.

Utilizzo della memoria preimpostata

Questa radiosveglia è caratterizzata da un totale di 10 memorie preimpostate di stazioni FM. Queste consentono di preimpostare le proprie stazioni preferite e accedervi rapidamente.

1. Accendere la radio e selezionare una stazione radio che si desidera memorizzare.
2. Premere e tenere premuto **SET** fino a quando "P01" lampeggia. Premere **SET** una volta per salvare nella Memoria 1.
3. Premere ▲/▼ per selezionare un'altra stazione che si desidera memorizzare. Quindi premere e tenere premuto **SET** fino a quando "P01" lampeggia. Premere una volta ▲, "P02" lampeggia. Premere **SET** una volta per salvare nella Memoria 02.
4. Ripetere i Passi da 2 a 3 per preimpostare le memorie da 3 a 10.
5. Per accedere a una stazione preimpostata in qualsiasi momento, basta premere una volta **SET** mentre la radio è accesa.
6. Per modificare un stazione radio preimpostata e quindi ripetere i passi 2 a 4. Ciò sovrascrive le impostazioni originali.

Per utilizzare il timer di spegnimento

1. Quando la radio è accesa e l'orario è visualizzato, premere due volte **RADIO/SLEEP** per accedere alla modalità di spegnimento. Il LED **SL** (SLEEP) e il tempo di spegnimento "05" (5 minuti) appare e lampeggia sul display.
2. Premere nuovamente **RADIO/SLEEP** per regolare il timer di spegnimento tra 5, 15, 30, 45, 60, 75, 90 o OFF.
3. Quando lo schermo torna a mostrare l'orario, premere due volte il tasto **RADIO/SLEEP** per visualizzare il tempo mancante allo spegnimento.
4. La radio riprodurrà per il tempo di spegnimento programmato e poi si spegne automaticamente.
5. Per spegnere la radio prima che il tempo di spegnimento è trascorso, premere una volta **Zz • ☀**.

Risoluzione dei problemi

Se la radiosveglia mostra orario irrilevante o non funziona correttamente, che può causare mediante scarica elettrostatica o altra interferenza, scollegare lo jack DC per scollegare l'alimentazione CA (e rimuovere la batteria di riserva) e attendere alcuni minuti prima di accenderla nuovamente. La radiosveglia sarà ripristinata alle impostazioni predefinite ed è necessario impostarle nuovamente.

Manutenzione del prodotto

1. Porre la radiosveglia su un superficie stabile, lontano da luce solare diretta o calore o umidità eccessiva.
2. Quando si posiziona l'unità su mobili in legno naturale e finiture laccate, proteggerne la superficie di appoggio, interponendo un panno o altro materiale protettivo.
3. Pulire l'unità con un panno morbido bagnato solo con detergente neutro e acqua. Agenti più forti come benzene, solventi o altre sostanze simili possono danneggiare la superficie dell'unità. Assicurarsi che l'unità sia scollegata prima della pulizia.
4. Se l'unità non è usata per un periodo prolungato, come un mese o più, riuovere la batteria di riserva per prevenire possibile corrosione. Se il vano batteria si corrode o si sporca, pulirlo a fondo e sostituire le batterie.

Caratteristiche tecniche

Durata sveglia	1 ora
Durata snooze	5 - 60 minuti
Selezioni tempo di spegnimento	5, 15, 30, 45, 60, 75, 90 minuti a OFF
Volume	L01 (minimo) a L15 (massimo)
Memorie predefinite della radio	10
Adattatore die alimentazione	SW0500600-A02

Obbligo di avviso secondo la legge sulle batterie



Le batterie esaurite non devono essere considerate rifiuti domestici. Le batterie smaltite nell'ambiente possono causare danni all'ambiente e alla salute. È possibile restituire gratuitamente le batterie usate al proprio rivenditore e consegnarle ai centri di raccolta. Il consumatore è tenuto per legge alla restituzione delle batterie scariche!

Obbligo di avviso secondo la legge sulle dispositivi elettrici



Questo simbolo indica che i dispositivi elettrici alla fine del loro ciclo di vita devono essere smaltiti separatamente dai rifiuti domestici generali. Portare il dispositivo al proprio punto di raccolta rifiuti locale o a un centro di riciclaggio. Ciò si applica in tutti i paesi dell'Unione Europea e in altri paesi Europei con sistemi di raccolta differenziata dei rifiuti.

Návod k použití

DIGITÁLNÍ RADIOBUDÍK FM S DISPLEJEM LED A MOŽNOSTÍ DVOU BUDÍKŮ WT 488

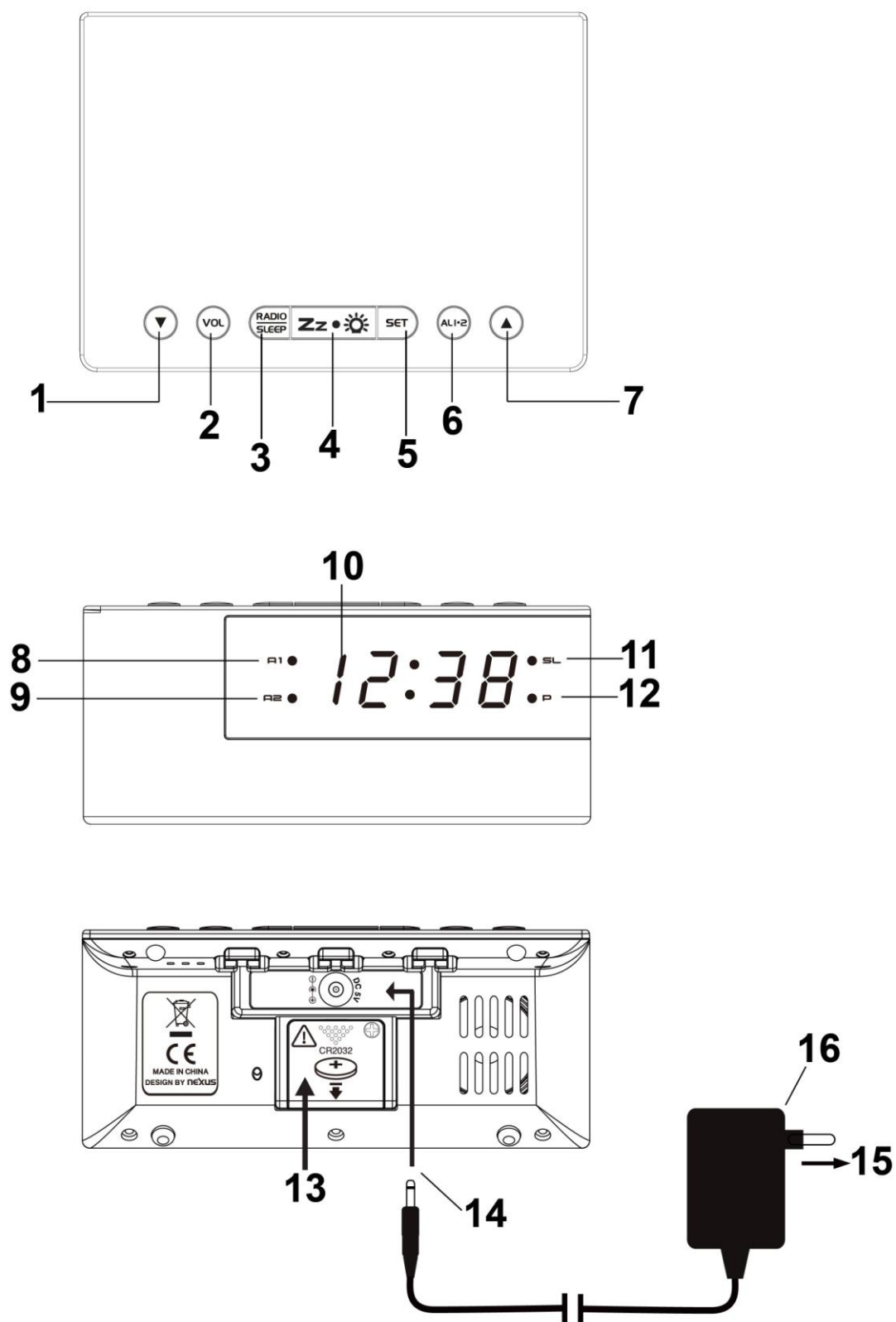

Komponenty budíku

Pohled shora

- 1 – dolů knoflík
- 2 – VOL knoflík
- 3 – Radio / Sleep knoflík
- 4 – Snooze / Dimmer knoflík

- 5 – SET knoflík
- 6 – Alarm 1.2 knoflík
- 7 – vysoký knoflík

Pohled zepředu

- 8 – Ikona budíku 1
- 9 – Ikona budíku 2
- 10 – Čas

- 11 – Ikona spánku
- 12 – Ikona PM

Pohled zezadu

- 13 – baterie
- 14 – připojení napájení

- 15 – zásuvka
- 16 – Adaptér AC / DC

Výrobek používejte pouze ke stanovenému účelu!

Upozornění

- Tato jednotka je k použití pouze v interiéru.
- Nevystavujte přístroj nadměrné síle nebo nárazu.
- Nevystavujte přístroj extrémním teplotám, přímému slunečnímu záření, prachu nebo vlhkosti.
- Nikdy neponořujte do vody.
- Vyhněte se kontaktu s korozivními materiály.
- Nevhazujte tento přístroj do ohně, mohl by explodovat.
- Neotevírejte vnitřní pouzdro nebo manipulovat s jakýmkoli součásti této jednotky.

Baterie a bezpečnostní varování

- Používat pouze lithiová baterie. Nepoužívejte dobíjecí baterie.
- Baterie vkládejte správně odpovídající polaritou (+/-).
- Vždy vyměňte kompletní sadu baterií.
- Nikdy nemíchejte použité a nové baterie.
- Okamžitě odstraňte vybité baterie.
- Baterie vyjměte, když není zařízení v provozu.
- Nenabíjejte a nevhazujte baterie do ohně, mohly by explodovat.
- Ujistěte se, že jsou baterie uloženy mimo dosah kovových předmětů, neboť kontakt může způsobit zkrat.
- Nevystavujte baterie extrémním teplotám nebo vlhkosti nebo přímému slunečnímu záření.
- Ukládejte baterie mimo dosah dětí. Existuje riziko udušení.

Připojení napájení k radiobudíku

Připojte adaptér AC/DC do libovolné stěnové zásuvky s napětím 230 V AC. Poté zapojte konektor DC do zásuvky na zadní straně budíku. Radiobudík bude napájen a displej se osvětlí nízkým jasnem. V případě potřeby nastavte vysoký jas displeje LED jedním stisknutím tlačítka **Zz** • ☀️. Zařízení bude připraveno k použití.

Vložení záložní baterie (volitelné)

Pro zajištění záložní elektřiny pro hodiny v případě dočasného výpadku elektřiny potřebuje vaše rádio s hodinami jednu lithiovou baterii CR2032 (nepřiloženo).

1. Zařízení položte na rovný a měkký povrch přední částí dolů.
2. Povolte šroub na krytu prostoru pro baterie.
3. Odsuňte a sejměte kryt prostoru baterií umístěný na spodní straně vašeho zařízení.
4. Vložte novou lithiovou baterii CR2032 do prostoru pro baterie tak, aby „+“ strana směřovala uvedeným směrem.
5. Vraťte zpět kryt baterií a znovu utáhněte šroub.

Pokud je napájení střídavého proudu přerušeno, LED displej se vypne a rádio i alarm přestanou fungovat. Záložní baterie uchová čas veškerá nastavení vašeho zařízení. Používejte pouze novou lithiovou baterii CR2032. S novou baterií CR2032 vydrží radiobudík záložně fungovat nepřetržitě přibližně jeden týden.

Nastavení času, 12- a 24hodinového formátu a trvání opakovaného buzení

1. Stiskněte tlačítko **SET** a podržte jej do chvíle, než začnou blikat číslice hodin. Stisknutím tlačítka ▲/▼ nastavte hodiny. Stisknutím tlačítka ▲/▼ a jeho podržením nastavování zrychlíte.
2. Znovu stiskněte tlačítko **SET**, číslice minut začnou blikat. Stisknutím tlačítka ▲/▼ nastavte minuty. Stisknutím tlačítka ▲/▼ a jeho podržením nastavování zrychlíte.
3. Znovu stiskněte tlačítko **SET** a na displeji začne blikat text „24Hr“. Stisknutím tlačítka ▲/▼ vyberte mezi možnostmi **12Hr** ↔ **24Hr**. Je-li nastaven 12hodinový formát času, zobrazí se na displeji text „**P (PM) LED**“ značící odpoledne. Ukazatel **AM** na displeji není.
4. Stiskněte tlačítko **SET** znovu, na displeji se zobrazí a bude blikat „05“. Stiskněte tlačítko ▲/▼ a vyberte čas opakovaného buzení od 5 do 60 minut.
5. Režim nastavení ukončíte dalším stisknutím tlačítka **SET**, režim se také ukončí, pokud po dobu přibližně 10 sekund nestisknete žádné tlačítko.

Nastavení budíku

1. **NASTAVENÍ BUDÍKU 1:** Jednou stiskněte tlačítko **AL 1.2** a na LED displeji začne blikat **A1** a číslice hodin. Stisknutím tlačítka ▲/▼ nastavte hodiny času budíku 1. Stisknutím tlačítka ▲/▼ a jeho podržením nastavování zrychlíte.
2. Znovu stiskněte tlačítko **AL 1.2** a začnou blikat číslice minut. Stisknutím tlačítka ▲/▼ nastavte minuty času budíku 1. Stisknutím tlačítka ▲/▼ a jeho podržením nastavování zrychlíte.
3. Stiskněte znovu tlačítko **AL 1.2**. Na displeji LED se zobrazí text „**OFF**“. Stisknutím tlačítka ▲/▼ zvolíte zdroj zvuku mezi následujícími možnostmi:-

rd = buzení rádiem

bu = buzení zvukovým signálem

OFF = budík 1 je vypnutý

4. **NASTAVENÍ BUDÍKU 2:** Znovu stiskněte tlačítko **AL 1.2** a na LED displeji začne blikat **A2** a číslice hodin. Hodiny budíku 2 nastavíte stisknutím tlačítka ▲/▼. Budík 2 nastavíte opakovaním kroků 2 až 4.
5. Chcete-li nastavení budíku uložit, stiskněte jednou tlačítko **SET** (nebo nestisknete žádné tlačítko po dobu přibližně 10 sekund). Radiobudík se vrátí do režimu normálního zobrazení času.

Pokud je příslušný budík zapnutý, zobrazí se v levé části displeje ukazatel LED **A1** anebo **A2**.

Poznámka 1: Jedním stisknutím tlačítka **RADIO/SLEEP** rádio zapnete a stisknutím tlačítka ▲/▼ vyberte stanici pro funkci buzení rádiem.

Poznámka 2: Funkce budíku funguje pouze v případě napájení radiobudíku prostřednictvím adaptéru AC/DC.

Zastavení a reset budíku na další den

Když začne zvonit budík 1 nebo 2, bude blikat příslušná LED ikona **A1** nebo **A2**. Pro zastavení buzení a resetování na budíku pro spuštění následující den jednou stiskněte tlačítko **RADIO/SLEEP** nebo **AL 1.2**. Poté zůstane na displeji svítit ukazatel LED **A1** anebo **A2**.

Opakované buzení

Když budík začne zvonit, jednou stiskněte tlačítko **Zz** • ☀ a budík zvonit přestane. Znovu začne zvonit po době nastavené pro opakované buzení.

Poznámka: Pokud začne druhý budík zvonit ve chvíli, kdy první budík zvoní nebo je v režimu opakovaného buzení, druhý budík potlačí první budík (první budík bude resetován pro spuštění v následující den).

Ztlumení podsvícení VYSOKÉ-NÍZKÉ-VYPNUTO

Stisknutím tlačítka **Zz** • ☀ vyberte nastavení jasu podsvícení LED (VYSOKÉ/NÍZKÉ/VYPNUTO) displeje LED. Lze provést pouze u vypnutého rádia.

Nastavení antény FM

Vytáhněte plně FM drátovou anténu a nastavte ji pro nejlepší FM příjem. Anténu nezkracujte, nemodifikujte ani ji nepřipojujte k jiným anténám.

Rádio FM

1. Zapněte rádio jedním stiskem tlačítka **RADIO/SLEEP**, na displeji se zobrazí „**ON**“ a frekvence rádia v **MHz**.
2. Pro naladění rádia na požadovanou frekvenci stiskněte tlačítko ▲/▼. Pro skenování k další stanici se jasným signálem stiskněte tlačítko ▲/▼ a držte jej.
3. Chcete-li nastavit hlasitost, stiskněte jednou tlačítko **VOL**. Na displeji se zobrazí hodnota „**L07**“ (výchozí nastavení hlasitosti). Stisknutím tlačítka ▲/▼ zvolte mezi nastaveními hlasitosti **L01** (minimální) až **L15** (maximální).
4. Jedním stisknutím tlačítka **Zz** • ☀ vypnete rádio.

Poznámka: Rádio udržujte z dosahu fluorescenčních lamp a dalších elektronických zařízení, které mohou způsobit jeho rušení.

Použití přednastavené paměti

Tento radiobudík má celkově 10 přednastavených pamětí FM stanic. Ty vám umožní si předvolit vaše oblíbené stanice a získat k nim rychlý přístup.

1. Zapněte rádio a vyberte stanici, kterou chcete uložit.
2. Stiskněte tlačítko **SET** a držte jej stisknuté, dokud nezačne blikat hodnota „P01“. Pro uložení Paměti 1 jednou stiskněte tlačítko **SET**.
3. Pro výběr další stanice, kterou chcete uložit do paměti, stiskněte tlačítko ▲/▼. Poté stiskněte tlačítko **SET** a držte jej stisknuté, dokud nezačne blikat hodnota „P01“. Stiskněte jednou tlačítko ▲, začne blikat text „P02“. Pro uložení Paměti 02 jednou stiskněte tlačítko **SET**.
4. Pro uložení předvoleb do paměti 3 až 10 opakujte krok 2 a 3.
5. K přednastaveným stanicím získáte kdykoli přístup stisknutím tlačítka **SET** po sobě, když je rádio zapnuté.
6. Pro změnu předvolené stanice vyberte jinou stanici a potom opakujte kroky 2 až 4. Tím se změní původní nastavení.

Použití časovače vypnutí

1. Pokud je rádio zapnuté a zobrazuje se čas, přejdete do režimu spánku dvojitým stisknutím tlačítka **RADIO/SLEEP**. Zobrazí se ukazatel LED **SL** (SLEEP) a na displeji se zobrazí čas vypnutí „05“ (5 minut) a bude blikat.
2. Pro změnu nastavení časovače spánku na 5, 15, 30, 45, 60, 75, 90 nebo VYP znovu podle potřeby stiskněte tlačítko **RADIO/SLEEP**.
3. Když se displej změní zpět na zobrazení času, dvakrát stiskněte tlačítko **RADIO/SLEEP** a zobrazte zbývající čas spánku.
4. Rádio bude hrát do nastaveného času vypnutí a poté se vypne.
5. Pro vypnutí rádia před vypršením doby časovače spánku stiskněte jednou tlačítko **Zz • ☀**.

Řešení potíží

Pokud se na radiobudíku zobrazuje nesmyslný čas nebo zařízení nefunguje správně, může to být způsobeno elektrostatickým výbojem nebo jiným rušením. Odpojte napájecí adaptér z napájecí zdičky (a vyjměte záložní baterii). Vyčkejte několik minut, než zařízení znovu zapnete. Radiobudík bude resetován na výchozí nastavení a vy jej budete muset znovu nastavit.

Péče o váš radiobudík

1. Umístěte váš radiobudík na stabilní povrch pryč od zdroje přímého slunečního záření nebo nadměrného tepla nebo vlhka.
2. Chraňte svůj nábytek, když jednotku položíte na přírodní dřevo nebo lakovaný povrch a mezi jednotku a nábytek položte ochrannou podložku.
3. Jednotku čistěte jemným namydleným hadříkem a vodou. Silnější čisticí prostředky jako je technický benzín, ředidla nebo podobné materiály mohou poškodit povrch zařízení. Ujistěte se, že je před čištěním zařízení vypojené ze zásuvky.
4. Pokud nebudete zařízení delší dobu, například měsíc nebo déle, používat, vyjměte záložní baterii, abyste zabránili možné korozi. V případě, že dojde ke zrezivění nebo zašpinění bateriového prostoru, vyčistěte jej pořádně a vytáhněte baterie.

Specifikace

Doba buzení	1 hodina
Doba opakovaného buzení	5 až 60 minut
Výběr časovače spánku	5, 15, 30, 45, 60, 75, 90 minut do vypnutí
Hlasitost	L01 (minimální) až L15 (maximální)
Přednastavené paměti rádia	10
Napájecí adaptér	SW0500600-A02

Všimněte si požadavky podle baterie-směrnice



Staré baterie nepatří do domovního odpadu, protože by mohly způsobit škody na zdraví a životní prostředí. Můžete se vrátit použité baterie a akumulátory bezplatně na vašich prodejci a sběrných míst. Koncový uživatel se zavazuje zákon přivést potřebné baterie distributorům a dalších sběrných míst!

Všimněte si požadavky podle zlikvidovat elektrická zařízení



Tento symbol znamená, že je potřeba likvidovat elektrická zařízení odděleně od běžného domácího odpadu na konci jeho životnosti. Přístroje vraťte do místního sběrného místa nebo centra pro recyklaci. To platí pro všechny země Evropské unie a ostatní evropské země se samostatným systémem shromažďování odpadu.

Instrukcja obsługi WT 488 CYFROWY RADIOBUDZIK FM LED Z PODWÓJNYM ALARMEM

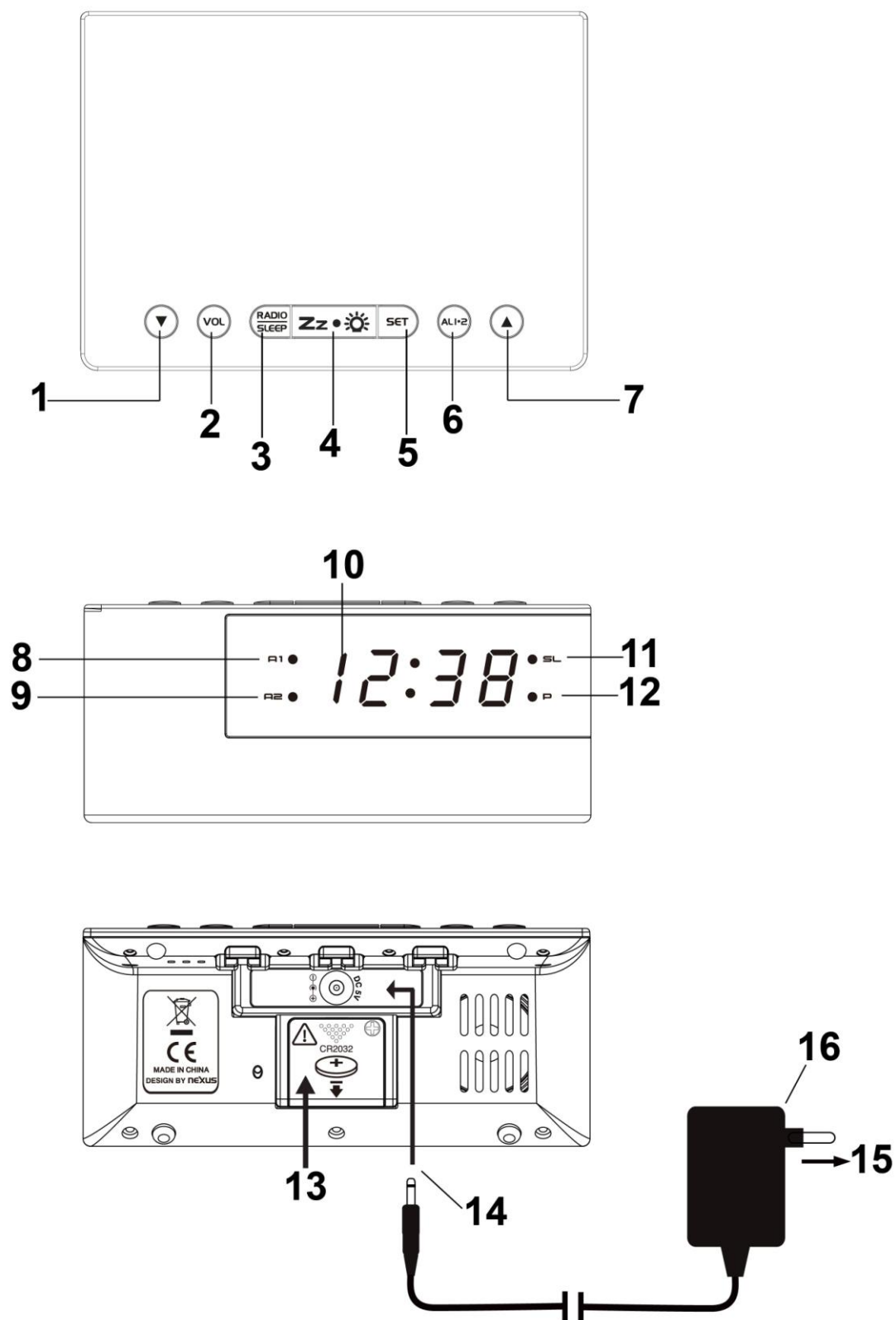

Składniki budzika

Widok z góry

- | | |
|------------------------------|------------------------|
| 1 – W dół przycisk | 5 – SET przycisk |
| 2 – VOL przycisk | 6 – Alarm 1.2 przycisk |
| 3 – Radio / Sleep przycisk | 7 – Wysoki przycisk |
| 4 – Snooze / Dimmer przycisk | |

Widok z przodu

- | | |
|--------------------|---------------------|
| 8 – Ikona alarmu 1 | 11 – Ikona uśpienia |
| 9 – Ikona alarmu 2 | 12 – Ikona PM |
| 10 – Godzina | |

Widok z tyłu

- | | |
|----------------------------|----------------------|
| 13 – Bateria | 15 – Gniazdo |
| 14 – Podłączenie zasilania | 16 – Adapter AC / DC |

Stosować produkt tylko zgodnie z jej przeznaczeniem!

Środki ostrożności

- Urządzenie jest przeznaczone do zastosowań we wnętrzach..
- Nie narażać urządzenia na działanie dużych sił lub wstrząsów.
- Nie należy wystawiać urządzenia na działanie wysokich temperatur, bezpośredniego światła słonecznego, kurzu, wilgoci.
- Nie zanurzać w wodzie.
- Unikać kontaktu z wszelkimi korozyjnych.
- Nie wyrzucać urządzenia do ognia, gdyż może wybuchnąć.
- Nie otwierać obudowy i nie ingerują w wewnętrzne części urządzenia.

Ostrzeżenia bezpieczeństwa dotyczące baterii

- Używać tylko baterii litowa. Nie wolno używać akumulatorów.
- Włożyć baterie prawidłowo, zgodnie z biegunowością (+/-).
- Zawsze należy wymieniać cały zestaw baterii.
- Nigdy nie wolno mieszać zużytych i nowych baterii.
- Zużyte baterie należy natychmiast wymieniać.
- Wyjmować baterie, jeśli urządzenie nie jest używane.
- Nie ładować ponownie baterii ani nie wyrzucać ich do ognia, ponieważ mogą eksplodować.
- Nie przechowuj baterie w pobliżu przedmiotów metalowych. Styczność może spowodować zwarcie.
- Unikać narażania baterii na działanie bardzo wysokich temperatur lub wilgotności bądź bezpośredniego nasłonecznienia.
- Baterie należy trzymać w miejscu niedostępnym dla dzieci. Powodują one zagrożenie udławieniem.

Zasilanie radiobudzika

Umieścić zasilacz AC/DC w jakimkolwiek gniazdku zasilania 230V AC. Następnie włożyć wtyczkę DC zasilacza do gniazda w obudowie zegara. Radiobudzik zostanie włączony z niską jasnością. Nacisnąć **Zz** •  raz, aby wyregulować do wysokiej jasności w razie potrzeby, urządzenie będzie gotowe do działania.

Wkładanie baterii zapasowej (opcjonalnie)

Aby doprowadzić zasilanie rezerwowe do zegara w przypadku tymczasowej przerwy w zasilaniu, w radiobudziku potrzebna jest jedna bateria litowa CR2032 (nie jest dołączona).

1. Ustawić urządzenie do dołu na płaskiej i miękkiej powierzchni.
2. Poluzuj śrubę na pokrywie komory baterii.
3. Odsunąć i zdjąć pokrywę baterii na spodzie urządzenia.
4. Włożyć jedną nową baterię litową CR2032 do komory baterii, biegunem „+” do góry jak na ilustracji.
5. Założyć pokrywę baterii i ponownie dokręć śrubę.

W przypadku przerwania zasilania AC wyświetlacz LED zgaśnie, a radio i alarm przestaną działać. Bateria zasilania rezerwowego spowoduje, że czas i wszystkie ustawienia urządzenia zostaną zachowane. Upewnić się, że zastosowano nową baterię litową CR2032.

Nowa bateria CR2032 może zapewnić zasilanie awaryjne zegara bez przerwy przez około 1 tydzień.

Ustawianie czasu, trybu 12/24-godz. i czasu trwania drzemki

1. Nacisnąć i przytrzymać **SET**, aż zaczną migać cyfry godziny. Nacisnąć ▲/▼, aby ustawić godzinę. Naciśnięcie i przytrzymanie ▲/▼ spowoduje przyspieszenie ustawiania.
2. Nacisnąć **SET** ponownie, cyfry minut będą migać. Nacisnąć ▲/▼, aby ustawić minuty. Naciśnięcie i przytrzymanie ▲/▼ spowoduje przyspieszenie ustawiania.
3. Nacisnąć **SET** ponownie, na wyświetlaczu pojawi się migający symbol „24-godz.”, należy nacisnąć ▲/▼, aby wybrać **12-godz.** ↔ **24-godz.** W trybie 12-godz., **P (PM) LED** pojawi się na wyświetlaczu, sygnalizując czas po południu. Nie ma wskaźnika **AM**.
4. Nacisnąć **SET** ponownie, na wyświetlaczu pojawia się „05” i miga. Nacisnąć ▲/▼, aby wybrać czas drzemki od 5 do 60 minut.
5. Z trybu ustawień wychodzi się po ponownym naciśnięciu **SET** lub jeśli żaden przycisk nie zostanie naciśnięty w ciągu ok. 10 sekund.

Ustawianie alarmu

1. **USTAWIANIE ALARMU 1:** Nacisnąć **AL 1.2** jeden raz, dioda LED **A1** i cyfry godziny będą migać. Nacisnąć ▲/▼, aby ustawić godzinę alarmu 1. Naciśnięcie i przytrzymanie ▲/▼ spowoduje przyspieszenie ustawiania.
2. Nacisnąć **AL 1.2** jeszcze raz, cyfry minut zaczną migać. Nacisnąć ▲/▼, aby ustawić minuty alarmu 1. Naciśnięcie i przytrzymanie ▲/▼ spowoduje przyspieszenie ustawiania.
3. Nacisnąć **AL 1.2** ponownie, na wyświetlaczu LED pojawi się „OFF”. Aby wybrać źródła alarmu, należy nacisnąć ▲/▼, aby wybrać:-

rd = budzenie radiem

bu = budzenie brzęczykiem

OFF = alarm 1 jest wyłączony

4. **USTAWIANIE ALARMU 2:** Nacisnąć **AL 1.2** ponownie, dioda LED **A2** i cyfry godziny będą migać. Nacisnąć ▲/▼, aby ustawić godzinę alarmu 2. Aby ustawić alarm 2, należy powtórzyć kroki od 2 do 4.
5. Aby zapisać ustawienia alarmu, należy nacisnąć **SET** jeden raz (lub jeżeli żaden przycisk nie zostanie naciśnięty przez około 10 sekund), radiobudzik wrócić do trybu normalnego wyświetlania czasu.

Jeżeli powiązany alarm jest włączony, zostanie to zasygnalizowane zaświeceniem diody LED **A1** i/lub **A2** z lewej strony wyświetlacza.

Uwaga 1: Nacisnąć **RADIO/SLEEP** jeden raz, aby włączyć radio i nacisnąć ▲/▼, aby najpierw wybrać stację jako alarm budzenia przez radio.

Uwaga 2: Funkcja alarmu działa tylko wtedy, gdy radiobudzik jest zasilany przez zasilacz AC/DC.

Zatrzymywanie i resetowanie alarmu wyznaczonego na następny dzień

Kiedy rozlegnie się alarm 1 lub 2, odpowiednia dioda **A1** lub **A2** miga. Nacisnąć **RADIO/SLEEP** lub **AL 1.2** jeden raz, aby zatrzymać alarm i ustawić ponownie na następny dzień. Następnie dioda LED **A1** i/lub **A2** pozostanie na wyświetlaczu.

Drzemka

Kiedy trwa alarm, należy nacisnąć jeden raz **Zz • ☀**, alarm wyciszy się i rozlegnie się ponownie po ustawionym czasie trwania drzemki.

Uwaga: Jeśli drugi alarm aktywuje się podczas trwania pierwszego alarmu lub gdy będzie on w trybie drzemki, drugi alarm wyłączy pierwszy alarm (pierwszy alarm zostanie przestawiony na następny dzień).

Ściemniacz WYSOKI/NISKI/WYŁ

Nacisnąć **Zz • ☀**, aby wybrać jasność LED (WYSOKI/NISKI/WYŁ) wyświetlacza LED. Można to wykonać tylko wtedy, gdy radio jest wyłączone.

Ustawianie anteny FM

Rozłożyć przewodową antenę FM i ustawić kierunek zapewniający najlepszy odbiór FM. Nie demontować, nie zmieniać ani nie podłączać innych anten.

Radio FM

1. Aby włączyć radio, należy nacisnąć jeden raz **RADIO/SLEEP**, na wyświetlaczu pojawi się „ON”, a następnie wyświetlą się odczyty częstotliwości w **Mhz**.
2. Nacisnąć ▲/▼, aby dostroić radio na żądaną stację. Nacisnąć i przytrzymać ▲/▼, aby przeskanować w poszukiwaniu następnej stacji o czystym odbiorze.
3. Aby wyregulować głośność, należy nacisnąć raz **VOL**, na wyświetlaczu pojawi się „L07” (głośność domyślna), nacisnąć ▲/▼, aby wyregulować głośność z **L01** (minimum) na **L15** (maksimum).
4. Nacisnąć **Zz • ☀** raz, aby wyłączyć radio.

Uwaga: Nie zbliżać radia do lamp fluorescencyjnych lub innych urządzeń elektrycznych, które mogą spowodować jego zakłócenia.

Korzystanie z zaprogramowanej pamięci

Ten radiobudzik posiada łącznie 10 programowanych pamięci dla stacji FM. Pozwala to na zaprogramowanie ulubionych stacji i szybkie przechodzenie do nich.

1. Należy włączyć radio i wybrać stację radiową, która ma zostać zapisana w pamięci.
2. Nacisnąć i przytrzymać **SET**, aż będzie migać „P01”. Nacisnąć **SET** jeden raz, aby zapisać pamięć 1.
3. Nacisnąć ▲/▼, aby wybrać inną stację radiową do zapisania w pamięci. Następnie nacisnąć i przytrzymać **SET**, aż będzie migać „P01”. Nacisnąć ▲ raz, „P02” miga. Nacisnąć **SET** jeden raz, aby zapisać pamięć 02.
4. Powtórzyć krok 2 do 3, aby zaprogramować pamięć od 3 do 10.
5. Aby uzyskać dostęp do zaprogramowanej stacji w dowolnym momencie, wystarczy nacisnąć **SET** jeden raz, gdy radio jest włączone.
6. Aby edytować zaprogramowaną stację, należy wybrać inną stację i powtórzyć kroki 2-4. Oryginalne ustawienia zostaną nadpisane.

Korzystanie z licznika czasu snu

1. Kiedy radio jest włączone i wyświetla się czas, należy nacisnąć **RADIO/SLEEP** dwa razy, aby przejść do trybu snu. Dioda LED **SL** (SLEEP) i czas snu „05” (5 minut) zapalają się i migają na wyświetlaczu.
2. Nacisnąć **RADIO/SLEEP** ponownie według potrzeby, aby ustawić czas snu na 5, 15, 30, 45, 60, 75, 90 lub WYŁ.
3. Kiedy na wyświetlaczu ponownie pojawi się czas, należy nacisnąć **RADIO/SLEEP** dwa razy, aby wyświetlić pozostały czas snu.
4. Radio będzie włączone przez zaprogramowany okres czasu snu, a następnie się wyłączy.
5. Aby wyłączyć radio przed upływem czasu snu, należy jeden raz nacisnąć **Zz** ☀️.

Rozwiązywanie problemów

Jeśli radiobudzik wskazuje niewłaściwy czas lub nie działa prawidłowo, co może być spowodowane rozładowaniem elektrostatycznym lub innymi wpływami, należy wyciągnąć wtyczkę DC, aby odłączyć zasilanie AC (i wyjąć baterię zapasową) oraz odczekać kilka minut przed ponownym włączeniem. Zegar z radiem zostanie zresetowany do ustawień domyślnych i trzeba będzie go ustawić ponownie.

Dbanie o zegar

1. Zegar należy ustawiać na stabilnej powierzchni, z dala od źródeł bezpośredniego nasłonecznienia lub nadmiernego ciepła bądź wilgoci.
2. Stawiając urządzenia na meblach z naturalnego drewna lub z lakierowanym wykończeniem, należy chronić je, podkładając obrusik lub materiał ochronny.
3. Urządzenie należy czyścić miękką ściereczką zwilżoną tylko w delikatnym mydle i wodzie. Środki silniejsze, takie jak benzyna, rozpuszczalnik lub podobne środki, mogą uszkodzić powierzchnię urządzenia. Przed czyszczeniem upewnić się, że urządzenie jest odłączone od prądu.
4. Jeśli urządzenie nie będzie używane przez dłuższy czas, np. miesiąc lub dłużej, należy wyjąć baterię zapasową, aby uniknąć możliwej korozji. Jeśli komora baterii zardzewieje lub zabrudzi się, należy dokładnie ją wyczyścić i wymienić baterie.

Specyfikacja

Czas trwania alarmu	1-godzinny
Czas drzemki	5 do 60 minut
Wybór czasu snu	5, 15, 30, 45, 60, 75, 90 minut lub WYŁ
Głośność	L01 (minimum) do L15 (maksimum)
Zaprogramowana pamięć radia	10
Zasilacz sieciowy	SW0500600-A02

Zawiadomienie wymagań na mocy dyrektywy baterii



Stare baterie nie należą do odpadów domowych, ponieważ mogą one powodować uszkodzeń zdrowia i środowiska. Możesz powrócić używanych baterii i akumulatorów do punktów dealerskich i zbiórki. Użytkownika końcowego są zobowiązane przez prawo przywrócić potrzebne baterie do dystrybutorów i innych punktów zbiorczych!

Zawiadomienie wymagań na mocy dyrektywy urządzenia elektryczne



Ten symbol oznacza, że należy oddzielać urządzenia elektryczne od ogólnych odpadów domowych po zakończeniu ich żywotności. Urządzenie należy oddać do lokalnego punktu zbiórki odpadów lub centrum recyklingu. Dotyczy to wszystkich państw Unii Europejskiej oraz innych państw europejskich, w których obowiązuje system zbierania odpadów segregowanych.